

קונטרס

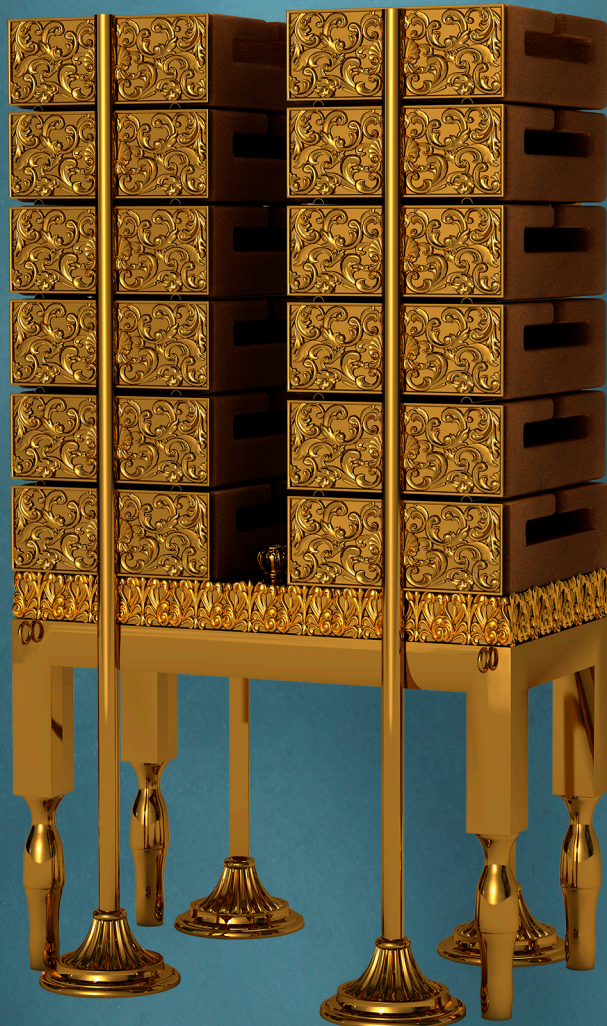

– תדפיס מספר –
צורות הבית
על צורת בית המקדש השני



קונטרס



– תדפיס מספר –
צורות הבית
על צורת בית המקדש השני

מאת
יוסף אלי' מייערס
שנת תשפ"ג לפ"ק

קונטרס
כלי המקדש
– תדפיס מספר –
צורות הבית
על צורת בית המקדש השני

© 2023

כל הזכויות שמורות
אסור לצלם או להעתיק בכל אופן שהוא ללא
רשות מהמחבר

להערות והארות,
ולחשיג הקונטרס:
(718) 207 2844
yosefmeijers@gmail.com

איורים:
הת' יוסף מנחם מענדל לואיס
הרב אליעזר בן חמו

עימוד ועיצוב:



beishasforim@gmail.com

Printed in USA

Manuscript sources:

Page 107: Bibliothèque Nationale de France, The National Library of Israel. "Ktiv" Project, The National Library of Israel. Page 107: Harvard University Library - Available online via "Ktiv" Project, The National Library of Israel. All other manuscripts: Shelfmark: MS. Huntington 452 and MS. Pococke 295. Holding Institution: Bodleian Libraries, University of Oxford. Copyright holder: Photo: © Bodleian Libraries, University of Oxford. Printed with Creative Commons licence CC-BY-NC 4.0.



”שאלו שלום ירושלם ישליו אהביך” (תהלים קכב, ו)

פתח דברי יאיר בברכת שבח והודיה להשי”ת על שהגיעני עד הלום וזיכני להוציא לאור הקונטרס שלפניכם, שקראתיו בשם ‘קונטרס כלי המקדש’, והוא תדפיס מספרי “צורות הבית” שיצא לאור בבוא בומן בעזחשי”ת.

הספר המלא יכול ביאור נרחב של צורת בית מקדש השני לכל פרטי מוצאיו ומבואיו, תבניתו וכליו. לא באתי בחיבור זה לבאר דעת גדול אחד מגדולי הדורות בצורת בית המקדש. גם לא באתי הנה לחדש חידושים משלי. מגמתי בזה הוא ללקט שיטות הראשונים וגדולי האחרונים, ולברר וללבן כל שיטה ושיטה ולרדת אל עומק דברי קדמונינו, ולהציגם לפני הקורא שרוץ בו.

ובהיות אשר כבר נשלם כל מלאכת הכלים, אמרתי שלא אמנע טוב מבעליו, והנה מונח לפניכם הקונטרס הזה. וכבר הובטחנו אשר “בשכר קריאתה, שיתעסקו לקרות בה, אני מעלה עליהם כאלו הם עוסקין בבנין הבית”.

מבוא מפורט, וכן מפתחות להספר, יבואו בעזחשי”ת בהחיבור השלם.

ובזה אבקש מהשי”ת שיוכני לברך על המוגמר. וזכות העסק בלימוד צורת בית המקדש וכליו ימחר ויזרז ביאת משיח צדקנו, שיבנה בית המקדש במקומו, בקרוב ממש.

יוסף אלי’ מייערס

יום ב’ לסדר “זאת חנוכת המזבח”, שנת ה’תשפ”ג



ז **המזבח החיצון**

- ג צורתו
- י היסוד
- יז הסובב
- כ הקרנות
- כג מקום הילוך רגלי הכהנים
- כד שני ספלים של כסף
- ט השיתין
- לא תפוח
- לב המזבח בבית השלישי
- לה המערכות
- לח הכבש
- מז אור בין הכבש והמזבח
- נ רבובה
- נג שני כבשים קטנים
- נט מקום המזבח

ע **הכיור**

- עז הכיור
- צ מקום הכיור

צ **המזבח הפנימי**

- צז המזבח הפנימי

ק **המנורה**

- קה המנורה
- קיג גביעים כפתורים ופרחים
- קכט שבעת הנרות
- קלז מעלות לפני המנורה

ק **השולחן**

- קמא השולחן
- קמו לחם הפנים
- קנו הקנים והסניפים והבזיכין
- קסד כספינה רוקדת

ק **מקום הכלים בהיכל**

- קעג מקום הכלים בהיכל
- קעט עשר שולחנות ועשר מנורות

המזבח החיצוני

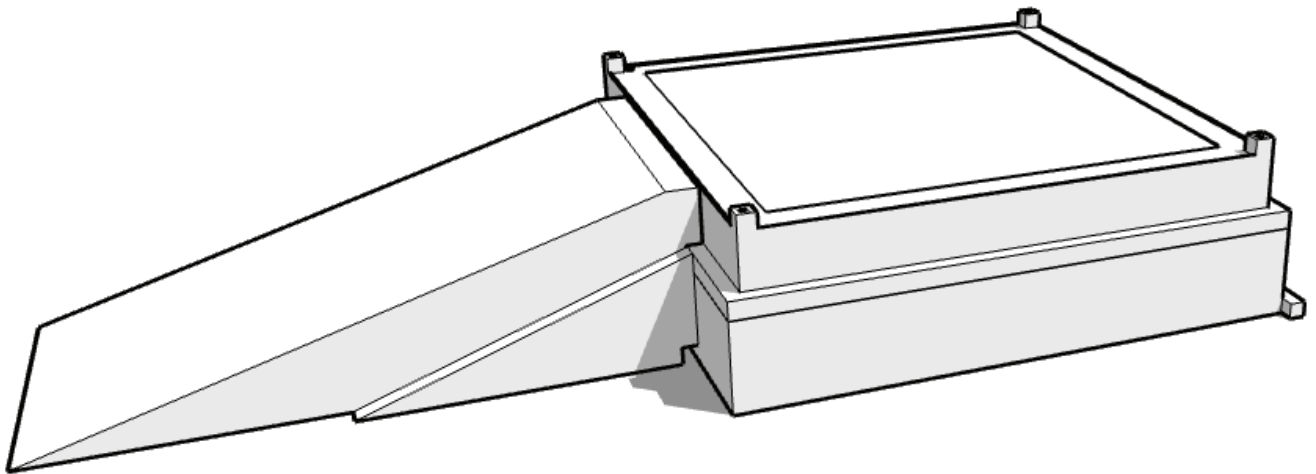



המזבח החיצון היה רחבו ל"ב אמה על ל"ב אמה, וגבהו היה עשר אמות.

אמנם רוחב זה היה רק בתחתיתו, ואחר שעלה אמה מקרקע העזרה היה כונס אמה לכל צד, וכניסה זו היה נקרא יסוד. אחר כך עלה עוד חמש אמות וכונס אמה מכל צד, וכניסה זו היה נקרא סוכב. אחר כך עלה עוד שלש אמות עד גג המזבח. וקרנות המזבח היו בולטים מעג המזבח בגובה אמה, והיו רחבים אמה על אמה. נמצא שגובה המזבח עם הקרנות היה עשר אמות.

ומשפת גג המזבח עד מקום המערכה היה המזבח כונס ב' אמות, אמה למקום הקרנות ואמה למקום הלוך רגלי הכהנים.

נמצא שעד מקום המערכה היה המזבח כונס ארבע אמות מכל צד, ומקום המערכה היה כ"ד אמה על כ"ד אמה.

בנמרא למדו מפסוק ביחזקאל שהאמה שבה נמדד היסוד, הסוכב והקרנות של המזבח היה אמה קטנה יותר – בת חמשה טפחים.

ונתבאר בנמרא שהסוכב היה אמה קטנה רק בכניסתה, והיסוד והקרנות היו אמה קטנה בנכון.

אמנם בנוגע לכניסת היסוד והקרנות נחלקו הראשונים:

דעת רש"י שכניסת היסוד היה באמה רגילה – בת ששה טפחים, ובנוגע לכניסת הקרנות יתכן שהיה באמה בת חמשה טפחים או באמה בת ששה טפחים.

אבל דעת הרמב"ם שכניסת היסוד היה באמה קטנה – בת חמשה טפחים, וכניסת הקרנות היה באמה רגילה – בת ששה טפחים.

נמצא שרוחב מקום המערכה היה לדעת הרמב"ם כ"ד אמה וד' טפחים על כ"ד אמה וכ"ד טפחים, ולדעת רש"י היה או כ"ד אמה וכ' טפחים, או כ"ד אמה וד' טפחים, כי לדעתו לא נתברר לנו רוחב הקרנות.

המזבח היה כולו לבן, כי היו מלבנים אותו בסיד.

נמצא שעד מקום המערכה היה המזבח כונס ארבע אמות מכל צד, ונמצא אשר מקום המערכה היה כ"ד אמה על כ"ד אמה.

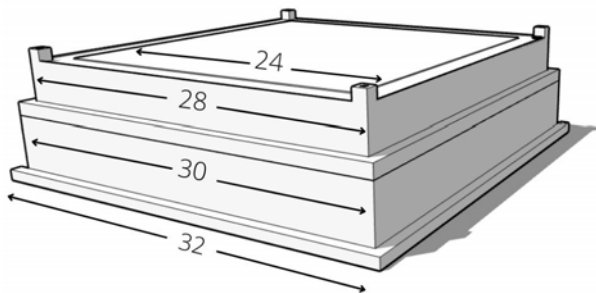

המזבח החיצון היה רחבו ל"ב אמה על ל"ב אמה, וגבהו עשר אמות.

אמנם רוחב זה היה רק בתחתיתו, ואחר שעלה אמה מקרקע העזרה נכנס אמה אחת מכל צד, והאמה הזו שבולט למטה נקרא יסוד. אחר כך עלה עוד חמש אמות וכונס אמה מכל צד, ומקום כניסה זו נקרא סוכב. אחר כך עלה המזבח עוד שלש אמות, ושם היה גג המזבח. ובליטות היו יוצאים מכל ארבעת פינותיו, רחבן אמה על אמה ברום אמה, והם הנקראים קרנות המזבח. נמצא גובה המזבח (עם הקרנות) עשר אמות.

ולא כל גגו של המזבח היה מקום המערכה. בהאמה החיצונית היו הקרנות, והאמה שלפנים ממנו היה להילוך רגלי הכהנים. ונמצא, אשר משפת גג המזבח עד מקום המערכה נכנס המזבח עוד ב' אמות.

ומביא חלוקי אבנים מפולמות בין גדולות בין קטנות, ומביא סיד וקוניא וזפת, וממחה ושופך, וזה הוא מקום יסוד.

וחוזר ומביא מלבן שהוא שלשים אמה על שלשים אמה, וגובהו חמש אמות, ומביא חלוקי אבנים כו', וחוזר ומביא מלבן שהוא כ"ח על כ"ח אמות, וגובהו ג' אמות, ומביא חלוקי כו', והוא מקום המערכה.

וחוזר ומביא מלבן שהוא אמה על אמה, ומביא חלוקי אבנים מפולמות בין גדולות בין קטנות, ומביא זפת וקוניא וממחה ושופך, וזהו קרן. וכן לכל קרן וקרן.

אמה בת ששה טפחים ואמה בת חמשה טפחים

והנה, הגם שבמשנה נתבאר מדות המזבח באמות, הרי לא כל האמות היו שוות. אלא יש מהם שהיו אמה בת ששה טפחים, ויש מהם שהיו אמה בת חמשה טפחים.

ודבר זה נלמד ממה שכתוב ביחזקאל⁶ בנוגע להמזבח בבית דלעתיד:

"ואלה מדות המזבח באמות אמה וטפח, וחיק האמה ואמה רחב, וגבולה אל שפתה סביב זרת האחד, וזה גב המזבח."

פירושו: בדרך כלל הוי מדת האמה ששה טפחים, וזהו הנקרא אמה בינונית. אמנם, יש גם אמה קטנה מזה, והיא אמה בת חמשה טפחים.

אמה קטנה בת חמשה טפחים היא הנקראת בלשון הכתוב "באמות אמה אמה וטפח", פירושו: אמות קטנות, שאמה בינונית כוללת אמה וטפח מאמות אלו.⁷

הכתוב משמיענו שחלקים מהמזבח היו נמדדות באמות קטנות בת חמשה טפחים. ומפרט איזה חלקים: "וחיק האמה, ואמה רוחב, וגבולה אל שפתה סביב זרת האחד, וזה גב המזבח."

ובגמרא מנחות⁸ איתא:

"תנן התם,⁹ רבי מאיר אומר, כל אמות שהיו במקדש בינוניות, חוץ ממזבח הזהב, והקרן, והסוכב, והיסוד. רבי יהודה אומר, אמת בנין ששה טפחים, ושל כלים חמשה.

מקור הדברים הוא במסכת מדות, שם אמרו:

"המזבח היה שלשים ושתים על שלשים ושתים. עלה אמה וכנס אמה זה היסוד, נמצא שלשים על שלשים. עלה חמש וכנס אמה זה הסוכב, נמצא עשרים ושמנה על עשרים ושמנה. מקום הקרנות אמה מזה ואמה מזה, נמצא עשרים ושש על עשרים ושש. מקום הלוך רגלי הכהנים אמה מזה ואמה מזה, נמצא עשרים וארבע על עשרים וארבע מקום המערכה."

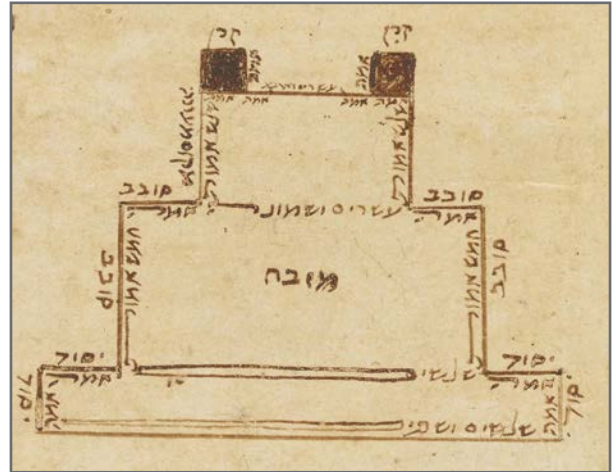

צורת המזבח שצייר הרמב"ם בכתב יד קדשו בפיהמ"ש

במשנה נתבאר רק מדות רוחב המזבח, אבל לא נתבאר כמה גבוה מקום המערכה מהסוכב, ומה גובה הקרנות. וכתב הרמב"ם²:

"לא זכר גובה המזבח כולו, לפי שהוא מפורסם שלא נשתנה לא הוסיף ולא גרע. אמרו³ המזבח שעשה משה י' אמות ושעשה שלמה י' אמות ושעשו בני הגולה י' אמות. והא כתיב: 'שלוש אמות קומתו' משפת מערכה ולמעלה.

וכבר נתבאר שגבהו י' אמות, ואמה יסוד וחמשה סוכב וג' מקום מערכה ואמה קרנותיו, לפי שכל קרן הוא אמה על אמה על רום אמה."

דבר זה נלמד גם מהגמרא בזבחים⁵:

"תא שמע דתני לוי, כיצד בונין את המזבח? מביאין מלבן שהוא שלשים ושתים על שלשים ושתים, וגובהו אמה.

הערות

עוד פירושו: ש"אמה אמה וטפח" פירושו אמה בינונית בת ששה טפחים, שכל אמה הוא אמה וטפח מאמות קטנות. והכתוב משמיענו שמדות המזבח בדרך כלל היו באמות בת ששה טפחים, חוץ מחלקים שמפרט אחר כך "וחיק האמה ואמה רוחב וגבולה אל שפתה סביב זרת האחד וזה גב המזבח", שהם היו רק אמה קטנה.
8. צ, א.
9. כלים פ"ד מ"י.

1. ריש פרק ג'.
2. פיהמ"ש מדות רפ"ב. וראה ר"ש שם.
3. ראה זבחים נט, ב.
4. שמות כז, א.
5. זבחים נד, א.
6. מג, יג.
7. כך פירש רש"י בגמ' מנחות דלקמן. ובעירובין דף ד' ע"א הביא

"לא שנא הכי ולא שנא הכי. כלומר, כניסתן דקרנות, אי בעי למימר נמי באמה בת חמש, לא איכפת לן. כיון דכניסת יסוד באמה בת שש, לא פש ליה בין קרן לקרן, אלא כ"ו וארבעה טפחים. שתים מכניסה דסובב, ושתים מכניסה דקרנות. וכיון דלא הוי אמה, לא חשיב לה."

היוצא מכל מה שנתבאר בצורת המזבח:

בתחתיתו היה רחב ל"ב אמה על ל"ב אמה [נמדד באמה בת ששה טפחים].

אחר שעלה חמשה טפחים כנס ששה טפחים, וזהו היסוד.

אחר כך עלה שלושים טפחים [חמש אמות בת ששה טפחים] וכנס חמשה טפחים, וזהו הסובב.

אחר כך עלה י"ח טפחים [שלוש אמות בת ששה טפחים] עד גג המזבח.

רוחב גג המזבח היה כ"ח אמה ושני טפחים על כ"ח אמה ושני טפחים.

הקרנות היו גבוהים חמשה טפחים.

רוחב הקרנות יכול להיות חמשה טפחים או ששה טפחים.¹¹

לפנים מהקרנות היה ששה טפחים למקום הלוך רגלי הכהנים.

רוחב מקום המערכה היה באחד מב' אופנים:

א. כ"ד אמה ושני טפחים [אם רוחב הקרנות היה ששה טפחים].

ב. כ"ד אמה וארבעה טפחים [אם רוחב הקרנות היה חמשה טפחים].

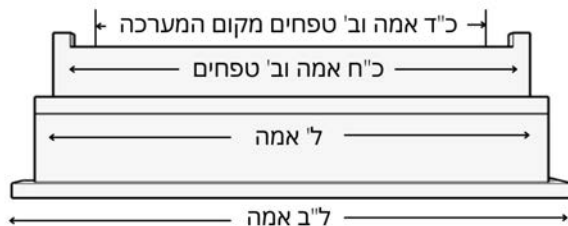

אמר רבי יוחנן, ושניהם מקרא אחד דרשו. "ואלה מדות המזבח באמות אמה וטופח, וחק האמה ואמה ורוחב, וגבולה אל שפתה סביב זרת האחד, וזה גב המזבח." "חק האמה" זה יסוד. "אמה רוחב" זה סובב. "וגבולה אל שפתה סביב זרת האחד" אלו קרנות. "זה גב המזבח" זה מזבח הזהב. ר' מאיר סבר, זהו באמה בת חמשה, הא כל אמות כלים באמה בת שש. ורבי יהודה סבר, כזה יהו כל אמות כלים."

ולמדנו מכאן, שאע"פ שאומר המשנה: "המזבח היה שלשים ושתים על שלשים ושתים. עלה אמה וכנס אמה...," הרי אין כל אמות אלו שוות. אלא יש מהם שהיו אמות קטנות (בת חמשה טפחים), והיינו האמה של היסוד, והאמה של הסובב, והאמה של הקרנות.

אמנם עדיין לא למדנו, מהי הכוונה שאלו האמות היו קטנות בת חמשה טפחים. האם המדובר הוא במדת גבהם, או אנו מתייחסים למדת רחבם?

וע"ז מבאר שם הגמרא, שעל כרחך אי אפשר לומר שכולם היו אמה קטנה בגבהם. שהרי אם היה כן, לא היה חוט אמצע המזבח אמה למטה מהסובב. וכן אי אפשר לומר שכולם היו אמות קטנות ברחבם. שהרי למטה היה המזבח ל"ב אמה (באמה בת שש), ובמשנה איתא, שמקום המערכה היה כ"ד אמה. ואם אנו מחסרים טפח מכניסת היסוד והסובב והקרן בשני צדדי המזבח, הרי נמצא שניתוסף על מקום המערכה ששה טפחים האלו, וא"כ היה המשנה צריך לומר שמקום המערכה היה כ"ה אמות. ומזה מוכח, שיש מהם שהיו אמה קטנה רק בגבהם, ויש שהיו קטנות רק ברחבם.¹⁰

ולאחר כל האריכות מסיק הגמרא:

"אלא חיק האמה בגובהה, אמה רוחב כניסה, גבולה אל שפתה סביב, לא שנא הכי ולא שנא הכי."

פירושו: היסוד היה אמה קטנה בגובהו, הסובב היה אמה קטנה ברחבו, והקרן היה אמה קטנה בגובהו. ומסיים הגמרא ואומר: "לא שנא הכי ולא שנא הכי".

שיטת רש"י

והנה בהבנת דברי הגמרא, כמה אופנים. ותחילה נביא פירוש רש"י:

הערות

בגבהן בין ברחבן. וכן נראה מפירוש"י ביחזקאל על הפסוק. ונראה, שרש"י כאן לא פירש כן, משום שגרס כגירסת השיטה מקובצת שנביא לקמן "גבולה אל שפתה סביב גובהה. לא שנא הכי ולא שנא הכי." ובשיטה מקובצת הגיה כן גם בפירוש רש"י.

10. ומה שמקום המערכה היה יותר מכ"ד אמה תירץ בגמרא שכיון שהיה פחות מאמה לא חשיב ליה.
11. לפי פירוש רש"י. אבל רבינו גרשום פירש "גבולה אל שפתה סביב, לא שנא הכי ולא שנא הכי", שהקרנות היו חמשה טפחים, בין

שיטת הרמב"ם

והנה הרמב"ם חולק בכמה פרטים. וז"ל:¹²

"וכך היתה מדתו וצורתו:

עלה חמשה טפחים וכנס חמשה טפחים, זהו יסוד. נמצא, רחב שלשים אמה ושני טפחים על רחב שלשים אמה ושני טפחים.

עלה שלשים טפחים וכנס חמשה טפחים, זהו סובב.

נמצא רחבו שמונה ועשרים אמה וארבעה טפחים על שמונה ועשרים אמה וארבעה טפחים.

ומקום הקרנות אמה מזה ואמה מזה סביב.

וכן מקום רגלי הכהנים אמה סביב.

נמצא מקום המערכה רחבו עשרים וארבע אמות וארבעה טפחים על עשרים וארבע אמות וארבעה טפחים.

גובה כל קרן וקרן חמשה טפחים. ורבוץ כל קרן אמה על אמה. וארבע הקרנות חלולות היו מתוכן.

וגבה מקום המערכה י"ח טפחים.

נמצא חצי גבה המזבח כ"ט טפחים מסוף הסובב ולמטה."



צורת המזבח מכתב יד מדוייק של ספר הי"ד

והיינו שחולק במידת היסוד והקרנות. ולדבריו, היה גם כניסת היסוד באמה קטנה (בת חמשה טפחים), ורוחב הקרנות הי' צ"ל ששה טפחים.

הרחב דבר

רוחב הקרנות היה באמה בת חמשה טפחים. ולמה פסק כדבר הפשוט שכניסת היסוד היה באמה בת חמשה טפחים?

ובלקוטי הלכות¹⁵ כתב, שמקור פסק הרמב"ם הוא מגמרא זבחים¹⁶ (שהבאנו לעיל). דאיתא שם: "תא שמע, דתני לוי, כיצד בונין את המזבח, מביאין מלבן שהוא שלשים ושתים על שלשים ושתים וגובהו אמה..." והרמב"ם גורס כגירסת השיטה מקובצת שם: "וחזור ומביא מלבן שהוא ל' אמה וב' טפחים וגובהו חמש אמות, ומביא חלוקי אבנים בו' וזהו סובב, וחזור ומביא מלבן של כ"ח אמות וד' טפחים על כ"ח אמות וד' טפחים וגובהו ג' אמות ומביא חלוקי בו' והוא מקום מערכה."

ובאמת, לפי גירסא זו מפורש בגמרא כפסק הרמב"ם, שכניסת הסובב היה ה' טפחים.

ביאור מש"כ בגמרא "לא שנא הכי ולא שנא הכי"

ולפי זה אפשר לומר, שבמה שאמרו ז"ל בגמרא מנחות "אלא חיק האמה בגובהה, אמה רוחב כניסה, גבולה אל שפתה סביב גובהה, לא שנא הכי ולא שנא הכי", באמת לא

והנה גם לפי חשבון זה אתי שפיר מזה שכתב הגמרא שמקום המערכה היה פחות מכ"ה אמה.

אבל מש"כ שכניסת היסוד היה באמה בת חמש תמוה, שהרי לכאורה זהו היפך המפורש בגמרא (כפירש"י) שהיסוד היה אמה קטנה רק בגובהו?

ובכסף משנה ביאר, שהרמב"ם יפרש שמה דאיתא בגמרא "אמה רוחב כניסה" קאי על שני הכניסות: הכניסה של היסוד, והכניסה של הסובב. והיינו, ששניהם היו באמה בת חמשה טפחים.

ולפי זה כתבו המפרשים¹³ שצ"ל שהרמב"ם לא גרס בגמרא "לא שנא הכי ולא שנא הכי". אמנם זה דוחק, שהרי לא מצאנו גירסא זה בשום מקום.

ואולי אפשר לבאר דעת הרמב"ם באופן אחר. שהרמב"ם מבאר, שמה שאמרו בגמרא "לא שנא הכי ולא שנא הכי" פירושו: לא שנא אם רוחב הקרנות היו באמה בת חמשה טפחים, או שכניסת היסוד היה באמה בת חמשה טפחים.¹⁴

אמנם לפי זה לכאורה הוי ליה להרמב"ם לומר שהוא ספק: האם כניסת היסוד היה באמה בת חמשה טפחים, או

12. הל' בהב"ב פ"ב ה"ז.
 13. חק נתן מנחות צז, ב, הר המוריה, בית המדות.
 14. וצריך לומר לאופן זה, שהרמב"ם גרס כמו שתיקן בשיטה מקובצת "אלא חיק האמה בגובהה, אמה רוחב כניסה, גבולה אל שפתה סביב גובהה. לא שנא הכי ולא שנא הכי." שלפי זה, מה שהסיק
 הגמרא "לא שנא הכי ולא שנא הכי" לא קאי רק על הקרן אלא על כולם. אבל אם גורסים כמו שהוא בגמרא לפנינו "גבולה אל שפתה סביב לא שנא הכי ולא שנא הכי" על כרחך צריך לומר שקאי רק על הקרן.
 15. זבחים דף לב בזבח תודה.
 16. נד, א.

שהרמב"ם גורס בגמרא זבחים "שלשים אמה וב' טפחים... כ"ח אמות וד' טפחים", שהרי הרמב"ם העתיק גמרא זו בפיהמ"ש למסכת מדות,¹⁹ והעתיקו כפי הגירסא הנפוצה ולא הזכיר הטפחים, ומשמע שכן היה גירסתו.²⁰ וא"כ הדרא קושיא לדוכתיה, מנ"ל להרמב"ם שכניסת היסוד היה באמה בת חמשה טפחים?²¹

ואולי יש לומר שהרמב"ם גרס בגמרא מנחות שם "אלא חיק האמה כניסה, אמה רוחב כניסה, גבולה אל שפתה סביב גובהה. לא שנא הכי ולא שנא הכי."

ולא הייתי מחדש גירסא כזה שלא מצינו, אבל כנראה שכן גרס המאירי, שכתב במסכת מדות שם שרק כניסת היסוד היה באמה בת חמשה טפחים, אבל גבהו היה באמה בת ששה טפחים, וז"ל:

"המזבח היה שלשים ושתים אמות על שלשים ושתים ר"ל קו שטחו התחתון, וכשעלה על מדת אותו רחב וארך אמה אחת בגובה, וכנסו אמה לכל רוח והתחיל בנין שלשים על שלשים וזהו יסוד, ואמה זו של כניסה התבאר במנחות שהיתה בבת חמשה טפחים... ונמצא גובה המזבח עד חודן של קרנות עשר אמות פחות טפה, ומקום המערכה תשע. ויש מפרשים²² שעליית האמה הראשונה היתה בבת חמשה לבד, ונמצא מקום המערכה בגובה ט' אמות פחות טפה... ויש מפרשים²³ שאמה על כניסת היסוד אף היא בבת ששה טפחים, אלא שכניסת אמה הסובב היתה של חמשה טפחים לבד, וכן פרשה במסכת מנחות."

הלא תראה שאי אפשר לומר שהמאירי גרס כגירסתנו במסכת מנחות "אלא חיק האמה בגובהה", ונראה שגרס "אלא חיק האמה כניסה". ואם כן יש לומר שגם הרמב"ם גרס כן.

אלא שאם כן צריך להבין לאידך גיסא, מנא ליה להרמב"ם שהאמה של גובה היסוד היה בת חמשה טפחים?

ואולי יש לומר שהרמב"ם מפרש מה שאמרו ז"ל בגמרא "לא שנא הכי ולא שנא הכי" שפירושו לא שנא אמה העליונה ולא שנא האמה התחתונה היו אמה בת חמשה טפחים.

והטעם שאמרו כן בלשון הזה, יש לומר שהוא כדי לבאר איך שחצי המזבח היה אמה אחת למטה מהסובב. ואם רק האמה העליונה היה אמה בת חמשה טפחים, היה חצי המזבח למטה מהסובב רק חמשה טפחים וחצי. ולכן מבאר הגמרא שלא שנא למעלה ולא שנא למטה היה אמה בת חמשה טפחים, ולכן היה חצי המזבח אמה למטה מהסובב בדיוק.

אמרו שכניסת היסוד היה באמה בת חמשה טפחים, הגם שכן הוא לפי האמת, וכמו שמוכח מהגמרא בזבחים.

ביאור הדברים: הגמרא שם בא לתרץ, איך אפשר שכמה מהאמות של גובה המזבח יהיו באמה קטנה, והשאר באמה בינונית, ואף על פי כן יהיה אמצע המזבח אמה למטה מהסובב. וגם אי אפשר לומר שכל האמות היו קטנות רק בכניסתם ולא בגבהם, כמו שהוכיחו בגמרא שם. ולכן מסיק הגמרא, שלא כל האמות היו קטנות בגבהם, אלא היסוד והקרנות היו אמות קטנות בגבהם, והסובב היה אמה קטנה רק בכניסתה ולא בגובהה. ובאמת היה גם כניסת היסוד באמה קטנה, אבל אין זה נוגע לתירוץ הקושיא.

במילים אחרות: העיקר שהגמרא בא כאן לבאר הוא חשבון גובה המזבח שלא יהיה בסתירה למה ששינו שחצי המזבח היה אמה למטה מהסובב,¹⁷ ובכדי לבאר זה צריכים להדגיש שהסובב לא היה אמה קטנה בגובהה אלא בכניסתה, אבל אינו נוגע כאן אם היסוד היה אמה קטנה בכניסתה או אמה בינונית.

ולפי יסוד זה נראה לענ"ד לבאר לדעת הרמב"ם מה שאמרו בגמרא "לא שנא הכי ולא שנא הכי" באופן אחר. שי"ל שהרמב"ם גרס כמו שכתב בלקוטי הלכות¹⁸ "לא שנא הכא ולא שנא הכא", וכונת הגמרא לבאר שאע"פ שגם בחשבון גובה המזבח היו אמות קטנות, עדיין יהיה אמצע המזבח אמה אחת למטה מהסובב, וזהו משום שי"ל שנא הכא ולא שנא הכא, כלומר: לא שנא למטה מחוט הסיקרא ולא שנא למעלה מחוט הסיקרא יש אמה אחת בת חמשה טפחים ושאר האמות הם אמות בינוניות. משא"כ אם היינו אומרים שגם גובה הסובב היה באמה בת חמשה טפחים לא היה החשבון עולה יפה.

ולפי זה יתפרש יפה מה שאמרו ז"ל אח"כ בגמרא:

"דיקא נמי דכתיב חיק האמה ואמה רוחב שמע מינה."

ופירש רש"י: "דיקא נמי. דחיק האמה גובהה ואמה רוחב כניסה מדקרי להאי חיק האמה ולהאי אמה רוחב ושני בדיבוריה."

ולפי מה שנתבאר יתפרש יפה דברי הגמרא אלו לדעת הרמב"ם, שמדייק ממש"כ "ואמה רוחב" שהסובב היה אמה קטנה רק ברוחבו, אבל "חיק האמה" היה אמה קטנה גם בגבהו.

ביאור אחר במקור שיטת הרמב"ם ע"פ דברי המאירי
אלא שלכאורה אי אפשר לומר מה שנתבאר לעיל

הערות

20. הגם שבדוחק י"ל שהרמב"ם קיצר לשון הגמרא ולא הזכיר הטפחים כיון שבמשנה מבואר מדות המזבח רק באמות ועדיין לא הזכיר הרמב"ם בפירושו שבמזבח היו אמות בינוניות וקטנות.
21. גם מהמשך דברי הרמב"ם בפיהמ"ש שם משמע קצת שלמד כל מדות המזבח ממקום אחד בגמרא.
22. היינו דעת הרמב"ם.
23. היינו דעת רש"י.

17. וכמו שרואים בהמשך דברי הגמרא "מזבח כמה הוי חמשין ותמניא, פלגיה דמזבח כמה הוי עשרין ותשעה, מקרנות ועד סובב כמה הוו עשרין ותלתא, כמה בציר לפלגיה דמזבח שיתא, ותנן אם עשאה למטה מרגליו אפילו אמה אחת כשירה."
18. שם. אלא שהוא ביאר כונת הגמרא באופן אחר, עיי"ש. וראה ע"ז בדרך הקודש קדושה שמינית (עמוד רכ).
19. רפ"ג.

מדות המזבח בבית ראשון

המבואר עד כאן הוא במדות המזבח בבית שני. והנה מבואר במסכת מדות,²⁴ שבבית ראשון היה המזבח קטן יותר. ובבית שני הוסיפו על המזבח, ועשו רחבו כפי שיהיה בבית העתיד. וזהו המשך לשון המשנה:

“אמר רבי יוסי, מתחלה לא היה אלא שמנה ועשרים על שמנה ועשרים, כונס ועולה במדה זו, עד שנמצא מקום המערכה עשרים על עשרים.

וכשעלו בני הגולה, הוסיפו עליו ארבע אמות מן הדרום²⁵ וארבע אמות מן המערב, כמין גמא, שנאמר: ²⁶ “והאריאל שתיים עשרה ארך בשתיים עשרה רחב רבוע”. יכול שאינו אלא שתיים עשרה על שתיים עשרה? כשהוא אומר²⁷ “אל ארבעת רבעיו”, מלמד שמן האמצע הוא מודד שתיים עשרה אמה לכל רוח.”

וכן נראה מדברי הרמב"ם, שבבית ראשון לא היה המזבח ל"ב על ל"ב אמה (ורק כשעלו בני הגולה, היינו בבית שני, הוסיפו). וז"ל:²⁸

“מזבח שעשה משה, ושעשה שלמה, ושעשו בני הגולה, ושעתיד להעשות, כלן עשר אמות גבה כל אחד מהן... ומזבח שעשו בני הגולה, וכן העתיד להבנות, מדת ארכו ורחבו ל"ב אמות על ל"ב אמות.”

אמנם, מצינו שכתב רש"י במסכת שבת²⁹:

“מזבח הנחשת... שלמה גנזו, ועשה מזבח אבנים של ל"ב אמה.”

וכן כתב רש"י בפירושו למלכים,³⁰ שמקום המערכה של המזבח בבית ראשון היה כ"ד על כ"ד אמה, והרי זהו מדת מקום המערכה של בית שני. וצריך ביאור, איך יתאימו דברי רש"י עם הכתוב במשנה, שהמזבח בבית ראשון היה קטן יותר?

ויש לבאר דברי רש"י על פי מה שכתב המאירי:

“ורי יוסי חלק לומר, שמתחלה, באותו שעשה שלמה,

לא היה קו שטחו התחתון אלא כ"ח על כ"ח... ונראין דברי תנא קמא.”

ויש לומר שגם רש"י סבירא ליה שר' יוסי פליג על התנא קמא³¹. ולדעת התנא קמא היה מדת המזבח ל"ב אמה, גם בבית ראשון.

והנה, לכאורה זהו בסתירה לפסוק מפורש בדברי הימים³²:

“ויעש מזבח נחשת, עשרים אמה ארכו, ועשרים אמה רחבו.”

והנה, לדעת ר' יוסי אפשר לבאר³³, שהפסוק מדבר על מדת מקום המערכה. אבל להתנא קמא (לפי רש"י והמאירי) קשה, איך יתאימו דבריו עם פסוק זה, שמפורש בו שהמזבח בבית ראשון היה קטן יותר?

ובדוחק יש לומר³⁴ שלדעת התנא קמא מדת המזבח בבית ראשון היה ל"ב אמה כמו בבית שני אבל מקום המערכה היה קטן יותר, כלומר שבבית ראשון היה מקום הילוך רגלי הכהנים ג' אמות, ובבית שני הקטינו מקום הילוך רגלי הכהנים והרחיבו מקום המערכה³⁵. ועדיין צריך עיון.

אמת היסוד והסובב והקרנות בבית ראשון

מדברי הרמב"ם משמע, שגם בבית ראשון היה גובה היסוד והקרנות באמה בת חמשה טפחים. וז"ל:³⁶

“מזבח שעשה משה ושעשה שלמה ושעשו בני הגולה ושעתיד להעשות כלן עשר אמות גבה כל אחד מהן... עשר אמות של גבה המזבח מהן באמה בת חמשה טפחים ומהן באמה בת ששה טפחים.”

משמע מדבריו, שגם בבית ראשון היו בהעשר אמות של גובה המזבח אמות בת חמשה טפחים.

צבע המזבח

המזבח היה כולו מסוייד בסיד לבן.³⁷

הערות

מלשון המשנה [או שהיה לו גירסא אחרת] וכתב “ר' יוסי אומר” משמע שהוא חולק על התנא קמא. (מה שאין כן לפי הגירסא שלפנינו במשנה, אמר ר"י, משמע שבא להוסיף על דברי התנא קמא).

32. דברי הימים ב ד, א.

33. וכ"כ המלבי"ם שם.

34. כן תירץ הת' ימ"מ לואיס.

35. כטעם הראשון שהובא בובחים סא, ב “משום דלא ספק”.

36. הל' בהב"ח פ"ב הלכה ה-ו.

37. המזבח שעשה שלמה בבית ראשון נקרא בספרי הנביאים ‘מזבח הנחושת’ (מלכים א' ח, סד. יחזקאל ט, ב. ועוד). אולם בגמרא (ובחים נט, א) ביארו, שבאמת היה של אבנים, ונקרא נחושת מפני שנעשה

24. פ"ג מ"א.

25. גירסת הרמב"ם: “הצפון.” וראה לקמן עמ' ??? בענין מקום המזבח שהארכתי בזה.

26. יחזקאל מג, טז.

27. שם.

28. הל' בהב"ח פ"ב ה"ה.

29. נה, א.

30. מלכים א ח, סד.

31. וכן משמע מדברי רש"י זבחים נט, ב ד"ה אלף עולות, שכתב: “ובמזבח שעשה שלמה, היה מקום המערכה כ' על כ' לרבי יוסי.” ויש להעיר שבזבחים (סא, ב) הביא רש"י לשון המשנה במדות, ושינה

מסיפא דמתניתין למדנו שליבון המזבח היה בסיד. וכן
כתב הרע"ב "ומלבנים אותן. בסיד."

עד כאן ביארנו כללות צורת המזבח, ועתה נבוא לבאר
כל חלקיו בפרטיות.

דבר זה נלמד ממה שנינו במסכת מדות³⁸:

"ומלבנים אותן [אבני המזבח] פעמים בשנה... לא היו
סדין אותן בכפיס של ברזל, שמא יגע ויפסל. שהברזל
נברא לקצר ימיו של אדם, והמזבח נברא להאריך ימיו
של אדם, אינו בדין שיונף המקצר על המאריך."

הערות

(פרק כ"ו). וכבר תמה על דבריהם בעזרת כהנים (פ"ג מ"א ד"ה המזבח
ג').
38. פ"ג מ"ד.

במקום מזבח הנחושת שעשה משה במשכן המדבר (וראה גם שבת נה,
א). וכן כתב רש"י בפירושו לפסוקים הנ"ל.
הרלב"ג (מלכים שם) כתב שבבית ראשון היה המזבח של אבנים
ומצופה נחושת (וראה גם רד"ק שם), וכן האריך לבאר בשלטי הגבורים



נחלקו האמוראים אם יסוד המזבח היה מקיף המזבח מארבע צדדיו. רוב המפרשים נקטו כשיטת רב, שהיסוד היה רק בשני צדי המזבח – צפון ומזרח, ובדרום ובמערב היה היסוד רק אמה אחת, וכן פסק הרמב"ם.

ונחלקו הראשונים מהו הפירוש שבדרום ובמערב היה היסוד רק אמה אחת: לדעת רש"י היה ביסוד בולט עוד אמה כנגד היסוד, אבל לדעת הרמב"ם לא היה יסוד כלל בדרום ובמערב, אלא אמה זה הוא האמה שהיסוד המזרחי והדרומי היה בולט יותר מהסובב.

ונראה שלדעת רבינו תם היסוד בצד דרום היה בולט במשך ה' אמות.

לדעת רש"י, הגם שלא היה יסוד בקרן דרומית מזרחית, היה בקרן ההוא בליטה במקום היסוד, אלא שהבליטה התחיל רק למעלה משלשה טפחים מהרצפה. אבל התוספות חלקו על זה, ונראה שגם הרמב"ם לא סבירא ליה כן.

בקרן מערבית דרומית היו שני נקבים דקים שבהם היו שופכים שירי הדם. נקבים אלו היו באלכסון בין קרן הסובב וקרן היסוד.

בבית ראשון היה צורת המזבח כמו בבית שני אלא שהיה קטן יותר, שהיה כ"ח אמה על כ"ח אמה, ומקום המערכה היה עשרים אמה על עשרים אמה, ובבית השני הוסיפו על המזבח ד' אמות מן המערב ועוד ד' אמות – לדעת רש"י ותוספות מן הדרום, ולדעת רבינו תם והרמב"ם מן הצפון.

לדעת התוספות שההוספה היה בדרום היה היסוד בבית ראשון מקיף המזבח משלשה צדדים, שהיה יסוד בכל רוח דרום [חוץ מהאמה של הקרן], והיה חסר רק במזרח.

עוד שינוי בין המזבח בבית ראשון ובבית שני הוא שבבית ראשון לא היו נקבים בהמזבח – לא בגוו ולא בהיסוד.

קרן דרומית מזרחית לא היה לה יסוד

תנן במסכת מדות:³⁹

"והיסוד היה מהלך על פני כל הצפון ועל פני כל המערב, ואוכל בדרום אמה אחת, ובמזרח אמה אחת."

ומבואר יותר בלשון הרמב"ם:⁴⁰

"יסוד המזבח לא היה מקיף מארבע רוחותיו כמו הסובב, אלא היה היסוד משוך כנגד כל רוח צפון ומערבי ואוכל בדרום אמה אחת ובמזרח אמה אחת. וקרן דרומית מזרחית לא היה לה יסוד."

בטעם הדבר שלא היה יסוד בצד מזרח ודרום, מבואר בגמרא זבחים,⁴¹

ו'קרן מזרחית דרומית לא היה לה יסוד. מאי טעמא? אמר ר' אלעזר, לפי שלא היתה בחלקו של טורף. דאמר רב שמואל בר רב יצחק, מזבח אוכל בחלקו של יהודה אמה'.

וביאור הדברים, שכל המזבח צריך להיות בחלקו של בנימין. וכמו שכתוב⁴² "בנימין זאב יטרף, בבקר יאכל עד", ותרגומו⁴³: "באחסנתיה יתבני מדבחא" (בנחלתו יבנה המזבח). והנה, העזרות (עזרת ישראל ועזרת כהנים) היו בחלקו של יהודה, ומן המזבח ולמערב היה בחלקו של בנימין, ורצועה היתה יוצאת מחלקו של יהודה ונכנסת

הערות

42. בראשית מט, כז.

43. כרב שם נד, א.

39. פ"ג מ"א.

40. הל' בהב"ח פ"ב ה"י.

41. נג, ב.

באורך הדרום, וחדלו להם כל הדרום וכל המזרח עד אמה סמוך לקרן צפונית מזרחית, כדאמרן אוכל במזרח אמה ובדרום אמה: לוי אמר בדמים. יסוד היה על פני כל המזרח, אבל לא נתנין דמים בחלקו של יהודה:”

כבר הבאנו פסק הרמב”ם שסתם כרב. ובכסף משנה כתב שזהו משום ש’פשטא דמתניתין דמדות אתיא כוותיה’.

וכן פסקו רוב המפרשים, שבקרן דרומית מזרחית לא היה יסוד כלל.

אולם בדרך הקודש⁴⁹ הביא, שמהרי”ט⁵⁰ פסק כלוי שהיסוד היה מקיף מכל הצדדים, והביא כמה ראיות לדבריו, עיין שם. והוסיף בדרך הקודש לבאר בדעת לוי, שהיסוד היה עשוי כבית קיבול, והדם היה נזחל עד קרן מערבית דרומית, ששם היו שני נקבים שהדמים יורדים בהם ומתערבים באמה. ועל אותה בית קיבול שנינו, שהיסוד היה מהלך על פני כל הצפון ועל פני כל המערב ואוכל בדרום אמה אחת ובמזרח אמה אחת.



היסוד לדעת מהרי”ט

דעת רש”י שהיה שם בליטה קטנה

והנה, בגמרא שם⁵¹ הקשו על מה ששנינו שקרן דרומית מזרחית לא היה לה יסוד, וז”ל הגמרא:

”מיתבי, עולת העוף כיצד היתה נעשית, היה מולק את ראשה ממול עורפה ומבדיל, וממצה דמה על קיר המזבח. ואי אמרת לא היה לה יסוד, באוירא בעלמא הוא דקא עביד? אמר רב נחמן בר יצחק, אימר כך התנו: אוירא דבנימין, קרקע דיהודה.”

לחלקו של בנימין במקום היסוד המזרחי והדרומי, ולכן לא היה שם יסוד.



עוד טעם בדבר

והנה על מה דאיתא בגמ’ יומא⁴⁴ ”ירושלים לא נתחלקה לשבטים”, הקשו בתוספות:

”תימה, דבפרק איזהו מקומן⁴⁵ אמרינן, דקרן דרומית מזרחית לא היה לו יסוד, לפי שלא היה בחלקו של טורף. ואם כן, למאן דאמר לא נתחלקה, מאי שנא דשאר מקומות של המזבח היה להם יסוד, ומזרחית דרומית לא היה לה יסוד?”

ותירצו שם:

”וי”ל הכי גמירי, שלא לעשות יסוד למזרחית דרומית, כדכתיב: ⁴⁶”הכל בכתב.”

כלומר, לפי הדעה שירושלים לא נתחלקה לשבטים, אי אפשר לומר כטעם הגמ’, שזה שלא היה יסוד בקרן מערבית דרומית הוא משום שהיה בחלקו של יהודה. אלא צ”ל שכך קיבל דוד מהנביאים⁴⁷, שכן צריך להיות צורת היסוד.

מחלוקת רב ולוי אם היה יסוד בקרן דרומית מזרחית

והנה בגמרא שם⁴⁸ נחלקו בזה:

”מאי לא הוה לה יסוד? רב אמר בבנין. לוי אמר בדמים.”
ופירש רש”י:

”רב אמר בבנין. בקרן דרומית מערבית בנו היסוד אמה

הערות

48. נד, א.
49. סוף קדושה ג’.
50. בקונטרס צורת הבית (נדפס בסוף תשובות ופסקי מהרי”ט (החדשים)
51. נד, א.

44. יב, א.
45. זבחים נג, ב.
46. דברי הימים א כח, יט.
47. ברש”י דה”י שם, שדוד קיבל תבנית הבית משמואל הנביא, שדרש מן התורה ברוח הקודש. וברש”י סוכה (נא, ב) שכל מלאכת התבנית הודיעו הקב”ה ע”י גד החוזה ונתן הנביא.

ופירש רש"י:

אבל התוספות שם הביאו שרבינו תם פירש דברי הגמרא באופן אחר (שקושיית הגמרא הוא שמליקה צריך להיות באויר המזבח. והתירוץ הוא, שהגם שהקרקע אינו מהמזבח, האויר נחשב כהמזבח). נמצא, שלדבריהם לא היה בליטה בקרן דרומית מזרחית.

וכן נראה שיטת הרמב"ם, מזה שלא מצינו שיכתוב שהיה בליטה כזה.⁵³

האמה של יסוד במזרח ובדרום

והנה יש שני אופנים לבאר דברי המשנה שהיסוד "אוכל בדרום אמה אחת, ובמזרח אמה אחת":

א. נוסף להאמה של הקרן היה היסוד בולט עוד אמה כנגד הסובב.

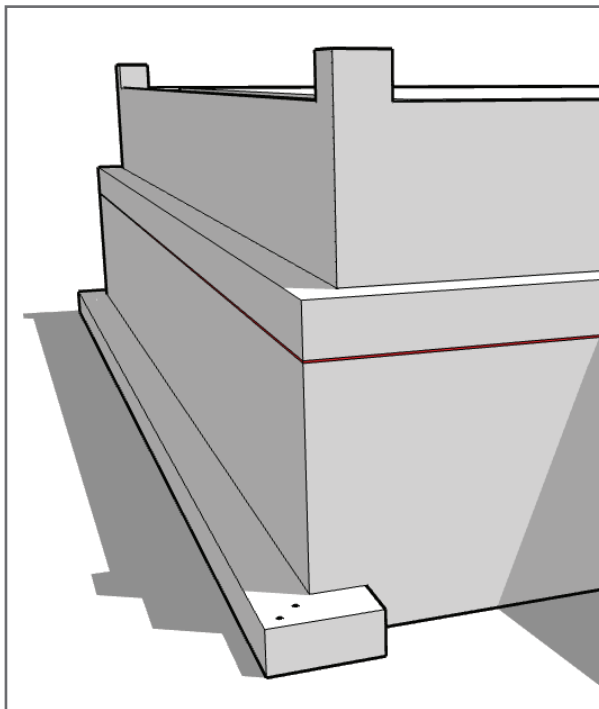

"וממצה מדמה. דוחק בית מליקתו לקיר והוא מתמצה ע"י דוחקו בקיר. ולקמן אמרינן שעל קרן מזרחית דרומית היא נעשית. ואי אין לה יסוד, נמצא כשהוא מולקה באויר היא נמלקת והדם נופל לארץ לאיבוד?... אימר כך וכו'. ואיכא למימר למעלה מג' דלאו קרקע הוא עשוי כמין בליטה קטנה כנגד אותה הקרן לקבל בה דם עולת העוף שלא יפול לארץ, וקיר מזבח מיקרי אבל יסוד לא מיקרי להכשיר הקרן למתן דמים הצריכין לינתן כנגד היסוד, שאין יסוד אלא המיוסד בארץ:

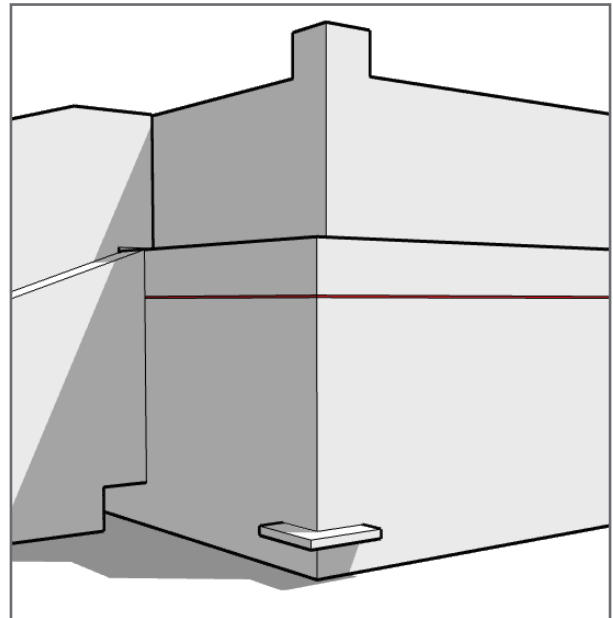

דעת רש"י שהיתה בליטה קטנה בקרן דרומית מזרחית

ונמצא שלרש"י מצאנו חידוש, שלכולי עלמא היה מעין יסוד בקרן דרומית מזרחית. רק שרב סבירא ליה שלא היה על הקרקע (שהיה בחלקו של יהודה), אלא למעלה משלשה טפחים מהקרקע היה בליטה קטנה, כדי לקבל דם עולת העוף.⁵²

הערות

לעיל (מגמ' זבחים). אולם לפי האופן השני (שיטת הרמב"ם ותוס' יומא) שאין טעם בדבר אלא כך קיבלו ברוח הקודש, לכאן אין מקום לומר שהיה סובב למעלה מג'. הערת הרב ממ"זו. 54. נג, ב.

52. נראה שבליטה זו היה רק אצל הקרן [ששם היה מליקת עולת העוף] ולא בכל רוח מזרח ודרום. וראיה לדבר מזה שהקשו אח"כ בגמרא על שיטת רב, מהא דהכבש היה פורח על היסוד. 53. אולי יש לומר, שכל סוגיא זו הוא רק להטעם הראשון שהבאנו

שיטת הזוהר

והנה, לכאור' יש שיטה שלישית באורך היסוד המזרחי והדרומי, והוא שיטת הזוהר.

דשם איתא: 57

"היסוד היה מהלך על פני כל המערב ועל פני כל הצפון, אוכל במזרח חצי אמה ובדרום חצי אמה."

ולפום ריהטא הי' נראה דפליג על משנתינו, שם איתא שאוכל אמה שלימה (וכב' הפירושים הנ"ל).

אולם בלקוטי לוי יצחק מבאר, שיש לתווכ דברי הזוהר עם המשנה (לפי פירוש הב' דלעיל). ונעתיק בזה לשונו: 58

"במס' מדות (פ"ג מ"א) איתא: הי' מהלך על פני כל הצפון ועל פני כל המערב, ואוכל בדרום אמה אחת ובמזרח אמה אחת. וכאן נקט חצי אמה במזרח ובדרום?

אינם סותרים זה לזה. כי האמה שנקט במס' מדות, הוא שהיסוד שתחת הסוכב הבולט ממנו, הי' נמשך אחר כלות הסוכב בצד המערבי לחוץ לצד דרום, משך אמה אחת. וכן אחר כלות הסוכב בצד צפון לחוץ לצד דרום, משך אמה אחת. לכן נקט שם: אמה לדרום ואמה למזרח.

אך בעצם, לא שייך לחשוב כל משך האמה בדרום ובמזרח! כי הרי האמות הללו עומדות בקרן זווית. האמה שבדרום – בקרן מערבית דרומית, והאמה שבמזרח – בקרן צפונית מזרחית. והגע עצמך: אם היסוד היה מהלך על פני כל הרוחות, מאי אולמי' לחשוב האמה שבקרן מערבית דרומית, לדרום יותר מלמערב? והאמה שבקרן צפונית מזרחית, למזרח יותר מלצפון?

ועל כרחך צריך לחלוק אותם לחצאין! היינו לחלוק האמה שבקרן מערבית דרומית לחצאין בקו האלכסוני שלה, מהקרן שלה שאצל קרן מערבית דרומית, עד הקרן שכנגדו באלכסון. וכן האמה שבקרן צפונית מזרחית, צריך לחלקה לחצאין באלכסון מהקרן שלה שאצל קרן צפונית מזרחית, עד הקרן שכנגדו באלכסון.

א"כ, גם כשהיסוד מהלך רק על פני הצפון ועל פני המערב, ונמשך אמה לצד דרום ואמה לצד מזרח יותר להלן מהסוכב, לא יתכן ולא שייך לחשוב כל האמה שבקרן מערבית דרומית רק לדרום. אלא חצי' למערב, וחצי' לדרום, בחלוקת קו האלכסון. וכן האמה שבקרן צפונית מזרחית ג"כ, רק חצי' לצפון, וחצי' למזרח, בחלוקת קו האלכסון, וכמוכח.

ב. האמה של היסוד במזרח היינו האמה של הקרן, (שהוא גם האמה שבסוף יסוד הצפוני). וכן האמה של יסוד דרומי, הוא האמה בסיום היסוד שברוח מערבי.

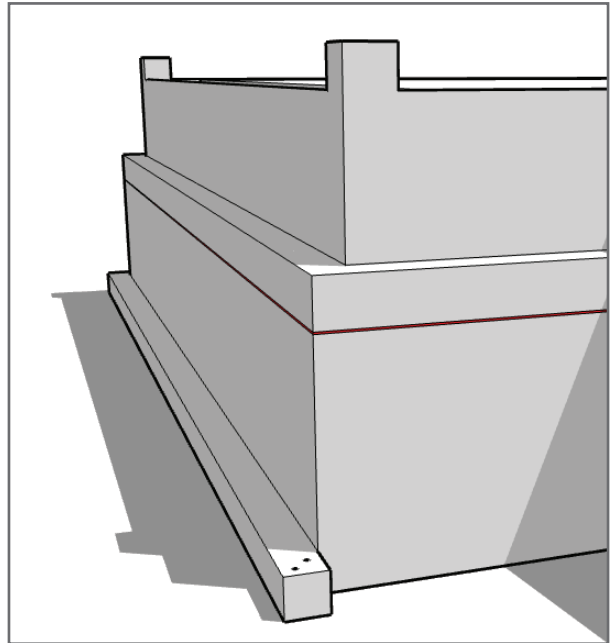

הציורים שברש"י זבחים 54 ופי' הרא"ש 55 הם כאופן הא', 56 שהיסוד המזרחי והדרומי בולט עוד אמה כנגד הסוכב. וכן כתב הגר"א בפירוש.

אולם הרמב"ם בפירושו למשניות צייר היסוד כאופן הב', היינו שהיסוד המזרחי היה רק האמה הסופית של יסוד צפוני וכן היסוד הדרומי היה רק האמה הסופית של יסוד מערבי. וכן הוא בתפארת ישראל בפירוש.



צורת היסוד שצייר הרמב"ם בכתב יד קדשו בפיהמ"ש

הערות

57. זוהר ח"א מז, א.
58. הערות לזהר השמטות לבראשית ע, רס"ו-ז (ההדגשות אינם במקור). וראה גם מרכבת המשנה ה' בהב"ח פ"ב.
59. וראה עזרת כהנים (פ"ג סוף מ"א), שהביא עוד ביאור, המתאים

55. מדות פ"ג מ"א.
56. וראה טהרת הקודש זבחים שמביא לזה הוכחה מהגמרא. וראה מ"ש"כ בביאורים על ציורי הרמב"ם (סי' יד), שהוכחה זו הוי רק לשיטת רש"י.

והנה בתוספות שם הביאור, שרבינו תם לא ניחא ליה לומר שהיה שם יסוד בקרן דרומית מזרחית. ומשום זה גורס במשנה דמדות "וכשעלו בני הגולה, הוסיפו עליו ארבע אמות מן הצפון, וארבע אמות מן המערב." ולפי גירסא זה, הרי גם בבית ראשון היה היסוד הדרומי בחלקו של יהודה, ולכן לא היה שם יסוד בדרום.⁶⁴ וכגירסא זו גרס גם הרמב"ם במשנה.⁶⁵

אמנם, לפי גירסת רבינו תם לכאורה קשה עוד יותר. שלדבריו נמצא, שבבית ראשון, שהיה היסוד המערבי קרוב ד' אמות יותר לצד מזרח, היה כל היסוד הדרומי בחלקו של יהודה, כולל גם קרן מערבית דרומית. וזה יפלא, שלדבריו נמצא לא היה בבית ראשון יסוד דרומי כלל. ודבר זה בודאי אי אפשר לומר, שהרי דם רוב הקרבנות נשפך על יסוד דרומי.

ומצד עוצם הקושיא נראה לענ"ד לומר, שעל כרחינו מוכרחים אנו לפרש בדעת רבינו תם, שמה שאמרו שהיסוד היה רק אמה בדרום, היינו בבית ראשון. ובבית שני היה היסוד חמש אמות בדרום, היינו האמה שהיה בבית ראשון, ועוד נמשך בהד' אמות שהוסיפו על המזבח בבית שני.

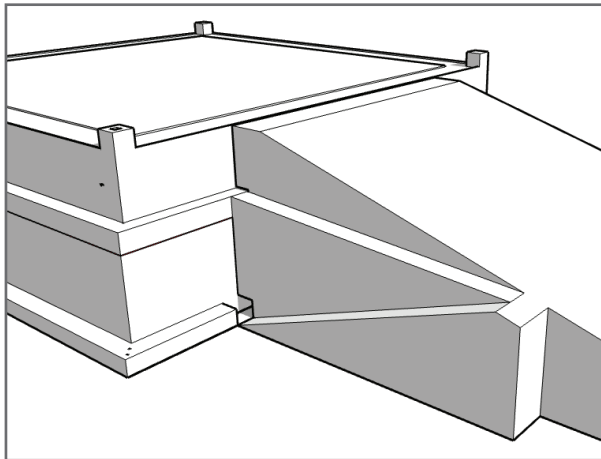

היסוד
בבית
שני
לדעת
רבינו תם

והיינו האמור כאן: חצי אמה במזרח, וחצי אמה בדרום. "עכ"ל"ק.



והיינו, שהזוהר ס"ל שהיסוד הי' נמשך משך אמה שלימה בקרן מזרחית ודרומית (וכשיטת הרמב"ם שנתבאר לעיל). אלא שמחלק אמה מרובע זה לשני חלקים באלכסון, ולזה קרא 'חצי אמה'.⁵⁹

צורת היסוד בבית ראשון וצורתו בבית שני לדעת ר"ת

נתבאר לעיל⁶⁰ שמדת המזבח בבית ראשון היה כ"ח אמה על כ"ח אמה. ובבית שני הוסיפו עליו ד' אמות מן הדרום, וד' אמות ומן המערב.

וכתבו התוספות⁶¹ והרא"ש⁶², שעל פי הנתבאר לעיל⁶³ (שהטעם שלא היה יסוד בקרן דרומית מזרחית הוא מפני שהיה בחלקו של יהודה) מוכרחים אנו לומר, שבבית ראשון, שלא נכנס צד הדרומי של המזבח לחלקו של יהודה, הלך היסוד גם בכל רוח דרומית (ורק ברוח מזרחית היה חסר).

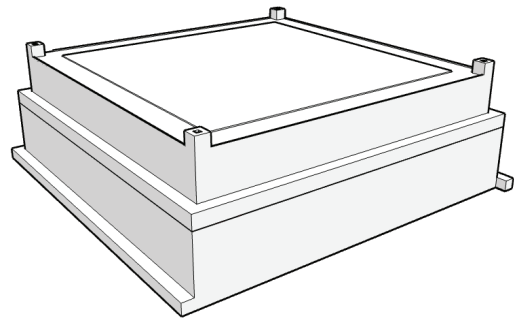

היסוד
בבית
ראשון
לדעת
התוספות

הערות

מוכח שההוספה היה לא רק במערב אלא גם בדרום כנגד הכבש. ויש להעיר, שלכאורה קושייה זו הוא רק לפי פירש"י (סוכה שם) שהלול היה בין הכבש והמזבח, אך לפי מה שכתבו התוספות (במעילה שם) שהלול היה אצל קרן המזבח (שהוא למערב הכבש), לכאורה אתי שפיר גם לדעת רבינו תם, שהוסיפו על המזבח במערב, כדי שהשיתין יהיו תחת המזבח. והוסיפו על המזבח בצפון, כדי לרבע המזבח. הערת הת' ימ"מ לואיס.

גם עם שיטת רש"י והגר"א.

60. עמ' ח.

61. זבחים סא, ב ד"ה ארבע.

62. בפירושו למסכת מדות.

63. עמ' י מגמ' זבחים.

64. בתוס' שם מה הקשו על גירסא זו מהא דתניא (מעילה יא, ב, סוכה מט, א) שהלול [היינו השיתין] היה במערבו של כבש, שמה

הרחב דבר

נוגע כל השקו"ט הנ"ל, ואין סברא לחלק בין בית ראשון לבית שני בצורת היסוד.

דנתבאר לעיל, שלפי הדעה שירושלים לא נתחלקה לשבטים, זה שלא היה יסוד בקרן מערבית דרומית הוא לא משום שהיה בחלקו של יהודה, אלא משום שכך קיבלו מהנביאים, שכן צריך להיות צורת היסוד.

והנה, הרמב"ם פסק⁶⁶ שירושלים לא נתחלקה לשבטים. ולפי זה י"ל שהרמב"ם נקט להלכה כדברי התוספות, שזה שלא היה יסוד בקרן מזרחית דרומית הוא משום שכך היה הקבלה, ולא משום דהוי בחלקו של יהודה. ומזה מובן שלדעת הרמב"ם אין טעם לחלק בצורת היסוד בין בית ראשון ובית שני.⁶⁷

ואולם עפ"ז (שגם לרבינו תם היה היסוד הדרומי יותר מאמנה באחד מהבתי מקדשות) עדיין צריך ביאור, מה הרויח ר"ת בפירושו, ולמה לא ניחא ליה לפרש כאופן האחר בתוספות, שבבית ראשון היה יסוד לכל רוח דרום?

ונראה שהוקשה לרבינו תם, שאם היסוד הדרומי היה מגיע עד קרן דרומית מזרחית, למה לא היו זורקים שם דם העולה?⁶⁸ שהרי מבואר בגמרא⁶⁹, שהטעם שלא היו זורקים דם העולה בקרן דרומית מזרחית, הוא משום שלא היה שם יסוד. ולכן ס"ל שיותר נכון לומר, שהא דאיתא שהיסוד הדרומי היה רק אמנה, מיירי בבית ראשון. ובבית שני היה חמש אמות. כן נראה בביאור דעת ר"ת.

והנה, גם הרמב"ם גריס בהמשנה כר"ת, שההוספה על המזבח בבית שני היה בצפון (ולא בדרום). אך לשיטתו אין

שני נקבים

תנן במסכת מדות:⁷⁰

"ובקרן מערבית דרומית היו שני נקבים, כמין שני חטמין דקין, שהדמים הנתנין על יסוד מערבי ועל יסוד דרומי יורדין בהן, ומתערבין באמה, ויוצאין לנחל קדרון."

וביאור הדברים: לאחר שהיו זורקים דם הקרבנות על קרנות המזבח, היו שופכים מה שנשאר מהדם על היסוד של המזבח. את שיירי הדם של חטאות החיצונות והעולות, היו שופכים על יסוד הדרומי [כלומר באותו אמה שהיסוד היה כלה], והנשאר מדם החטאות הפנימיות (שנזרק דמם גם על הפרוכת והמזבח הפנימי) היו שופכים על יסוד המערבי. ומכיון שכן, עשו שני נקבים בקרן מערבית דרומית, ודרכם היה הדם יורד לאמת המים.

והנה, בצורת שני נקבים אלו, היה נראה לומר, שהיו בשני הרוחות: אחד למערב ואחד לדרום. שירי דם החטאות הפנימיות היו יורדים דרך הנקב שביסוד המערבי, וע"י הנקב השני שביסוד הדרומי היו יורדים דם שאר הקרבנות.

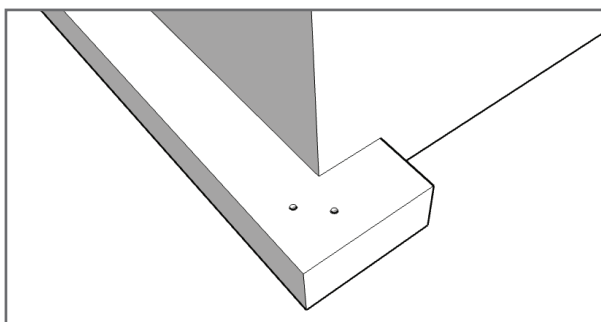

נקבי היסוד לדעת התפארת ישראל

הערות

65. יומא יב, א.
66. כ"כ בהר המוריה. והוסיף שלפי"ז י"ל כי גם במזבח שעשה משה לא היה לו יסוד בקרן מזרחית דרומית. אבל ראה חזו"א יומא סי' קכו סעיף ח.
67. פ"ג מ"ב.

65. ראה פיהמ"ש מהדרות ר"י קאפח.
66. בתוספות שם כתבו כמה תירוצים לשאלה זו. אך י"ל, שר"ת לא ניחא ליה בתירוצים אלו.
67. זבחים שם.
68. הל' עבודה זרה פ"ד ה"ד. וראה ג"כ הל' בהב"ח פ"ז הי"ד.

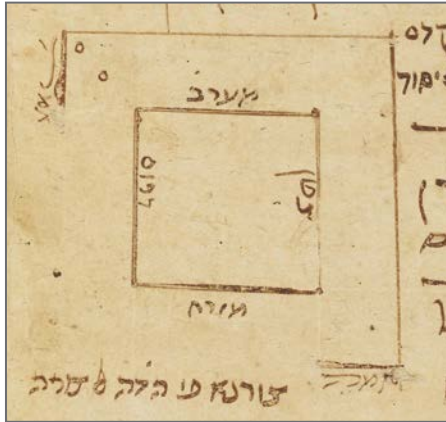

צורת
היסוד
שציר
הרמב"ם
בכתב
יד קדשו
בפיהמ"ש

וכן כתב התפארת ישראל. והוסיף, שלא היו שופכים הדם לתוך הנקבים, אלא היו שופכים הדם על היסוד עצמו ו"משם זוחלין והולכין כל דם אל נקב המיוחד לו. אבל היה ביסוד שפה גבוה קצת סביב, כדי שיהיה גג שלו כעין מזחילה, שכשישפוך שם הדם בכל סביבו, לא יזובו הדמים לרצפה, רק כל א' להנקב המיוחד לו."

אלא שעתה נתגלתה פיהמ"ש להרמב"ם בעצם כתב יד קדשו, ושם צייר שני הנקבים באופן שמחלקין בקו אלכסון בין היסוד המערבי והדרומי. ועפ"ז נראה דעתו, שלא היה נקב מיוחד לכל רוח, אלא שני הנקבים היו משתמשים בשוה לשני הרוחות.

הרחב דבר

לא יזחלו על יסוד המערבי. ולכן עשו נקבים ביניהם שדרכם ירדו הדמים לרצפה. ואח"כ אומר המשנה ענין שני שאח"כ הלכו הדמים לאמת המים.

אלא שמהמשנה משמע שכונת הנקבים היה לירידת הדם לאמת המים.

ועל כל פנים מלשון הרמב"ם בהלכות בית הבחירה משמע שמהנקבים היה הדם יורד לאמה ולא שהיה יורד תחילה על הרצפה שכתב:⁷¹

"שהדמים יורדין בהן, ומתערבין באותה הקרן באמה, ויוצאין לנחל קדרון."

וכן כתב התפארת ישראל בפירושו "שדרך הנקבים הנ"ל יורדים הדמים לחלל קטן שתחת המזבח שם, שנקרא שית כלקמן. ומשם שותתין תחת הרצפה במזחילה, אל הנחל הרחב אמה שעובר בעזרה."

ובספר ביאורים על ציורי הרמב"ם העליתי הסברא לפי זה, שטעם עשיית שני הנקבים שם היה להפסיק בין היסוד הדרומי והיסוד המערבי, כדי שדם החטאות החיצונות לא יזחלו ליסוד המערבי, וכן דם החטאות הפנימיות לא יזחלו ליסוד הדרומי.

ושם הוספתי לבאר עפ"ז דברי הרא"ש:

"היו שני נקבין בתוך היסוד עד הרצפה, שהדמים הניתנין על יסוד המערבי הן שירי הדמים הפנימיים ועל יסוד דרומי הן שירי דמים החיצונים, ודרך הנקבים יורדים על הרצפה והולכין לאמת המים."

ולכאורה אם הדמים ירדו על הרצפה, למה היו צריכים לירד דרך הנקבים? ועל פי מה שנתבאר אולי יש לבאר שדעת הרא"ש הוא שכל כונת הנקבים היה ששירי הדמים הפנימיים לא יזחלו על יסוד הדרומי ושירי דמים החיצונים

אם היו נקבים אלו בבית ראשון

נראה שבבית ראשון לא היו הנקבים הללו בהיסוד. ונקדים בזה דברי הגמרא⁷² אודות הנקבים שהיו בראש המזבח, לשפוך שם הנסכים:

"כי אתא רבין אמר ר"ש בן פזי משום בר קפרא, שיתין הוסיפו. מעיקרא סבור "מזבח אדמה"⁷³ שהוא אטום באדמה, ולכסוף סבור שתיה כאכילה. ומאי מזבח אדמה? שהוא מחובר באדמה, שלא יבננו לא ע"ג כיפיים ולא על גבי מחילות."

פירוש דהברים: בבית ראשון לא עשו נקבים לירידת יין הנסכים, משום שדרשו מהכתוב "מזבח אדמה" שהמזבח יהיה אטום באדמה. ורק בבית שני דרשו הפסוק בענין אחר, ולכן עשו הנקבים בראש המזבח.⁷⁴

והנה, לפי הלימוד מהכתוב שדרשו בבית ראשון, שהמזבח צריך להיות אטום, לכאורה גם ביסוד המזבח אין לעשות נקבים.⁷⁵

הערות

74. וראה ערוך לנר סוכה מט, ב וצ"ע.
75. ולהעיר מדעת הרמב"ם (ראה לקמן עמוד כט) שגם נקבים אלו נקראים שיתין.

71. פ"ב הי"א.
72. זבחים סא, ב.
73. שמות כ, כא.
74. שמות כ, כא.



באמצע גובה המזבח – למטה מהסוכה אמה – היה סוכה קו אדום, להבדיל בין הדמים העליונים והדמים התחתונים. הקו הזה

היה נקרא חוט הסיקרא, והיה רחב קצת, משום שהיה צריך להיות כדיוק באמצע המזבח ואי אפשר לצמצם בידי אדם.

נראה שלא היו ציורים בהאמה שלמעלה מחוט הסיקרא.

חוט של סקרא

שינוי במדות:⁷⁶

”וחוט של סקרא חוגרו באמצע, להבדיל בין הדמים העליונים לדמים התחתונים.”

פירושו: חוט אדום היה עשוי סביב למזבח באמצעו, לסוף חמש אמות של גובהו (והיינו ר' טפחים למטה מהסוכה), כדי להבדיל בין דם חטאת בהמה ועולת העוף – שדמן נזרק למעלה מחוט הסיקרא, לדם כל שאר קרבנות – שזריקת דמן למטה מן החוט.⁷⁷

ובגמרא נאמר מקור הדברים:⁷⁸

”מנא הני מילי? אמר רב אחא בר רב קטינא, שנאמר ”והיתה הרשת עד חצי המזבח,”⁷⁹ התורה נתנה מחיצה להבדיל בין דמים העליונים לדמים התחתונים.”

ובמסכת בכורות⁸⁰ מבואר שהחוט היה רחב קצת, משום שאי אפשר לצמצם בידי אדם.⁸¹ ו”ל הגמרא:

”תא שמע: חוט של סיקרא חוגרו באמצע, להבדיל בין דמים העליונים ובין דמים התחתונים. ואי אמרת אי אפשר לצמצם בידי אדם, זימנין דקא יהיב עליונים למטה ותחתונים למעלה? דמרווח בה פורתא.”

ופירש”י: ”דמרווח ביה פורתא. לעולם א”א לצמצם, והכא כגון שעשו את החוט רחב, מאחר שמדדו והתחילוהו באמצע הרחיבוהו למטה ולמעלה. דממה נפשך, למטה ידידה הוי תחתונו של מזבח, ולמעלה ידידה הוי עליונו, בלא שום ספיקא.”

כתב הערוך השולחן⁸² ”ויראה לי דחוט לאו חוט ממש, אלא כלומר צבע אדום דק כחוט.” וכן נקט בעזרת כהנים⁸³ כדבר הפשוט.

וכן משמע מפירוש רש”י על התורה:⁸⁴

”עשו למזבח בית עולמים דוגמת חוט הסיקרא באמצעו.”⁸⁵

ציורים למעלה מחוט הסיקרא

במזבח של המשכן כתוב:⁸⁶

”ועשית לו מכבר גו’ ונתתה אתה תחת כרכב המזבח מלמטה.”

ונחלקו בכרייתא בפירוש כרכוב:⁸⁷

”ותניא, איזהו כרכוב? רבי אומר זה כיור, רבי יוסי ברבי יהודה אומר זה הסוכה.”

הערות

76. פ”ג מ”א.
77. ע”פ רע”ב.
78. זבחים נג, א.
79. שמות כז, ה.
80. יז, ב.
81. בתוי”ט כתב שמפני זה דייק הרמב”ם לכתוב (בהב”ח פ”ב ה”ט) ”כששה טפחים מסוף הסוכה ולמטה.” אולם מהכתיב”י נראה שנוסח הדפוס נשתבש, וקטע זה הוא מסוף ההלכה הקודמת (וגם, ששם צ”ל ’בששה’).
82. העתיד ס”ה אות כ”א.
83. פ”ג מ”א נחלה ליהושע ד”ה וחוט.
84. שמות כז, ה.
85. אבל מדברי הרע”ב משמע שהיה חוט ממש, שזה לשונו: ”וחוט הסיקרא חוגרו באמצע. חוט אדום היה עשוי סביב למזבח באמצעו...”
86. שמות כז, ד-ה.
87. זבחים סב, א.

76. פ”ג מ”א.
77. ע”פ רע”ב.
78. זבחים נג, א.
79. שמות כז, ה.
80. יז, ב.
81. בתוי”ט כתב שמפני זה דייק הרמב”ם לכתוב (בהב”ח פ”ב ה”ט) ”כששה טפחים מסוף הסוכה ולמטה.” אולם מהכתיב”י נראה שנוסח הדפוס נשתבש, וקטע זה הוא מסוף ההלכה הקודמת (וגם,

ופירש רש"י שכיור⁸⁸ הוא "ציורים של פרחים וציצים וקלעים סביב למזבח... למעלה מאמצעו."

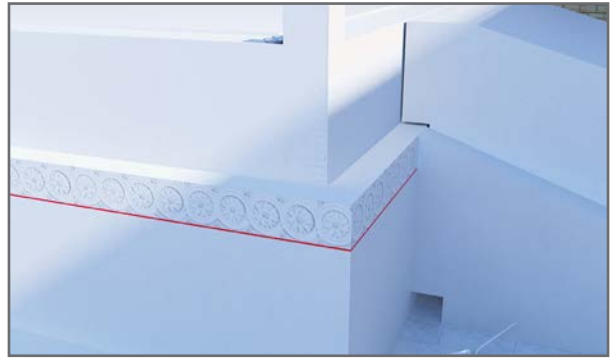

פרחים
ציצים
וקלעים

ובגמרא שם אמרו:

"תנו רבנן, קרן וכבש ויסוד וריבוע מעכבין, מדת ארכו ומדת רחבו ומדת קומתו אין מעכבין. מנא הני מילי? אמר רב הונא, אמר קרא 'המזבח', כל מקום שנאמר 'המזבח' לעכב.

אלא מעתה, כיור לרבי וסובב לרבי יוסי ברבי יהודה הכי נמי דמעכב, דכתיב 'ונתתה אותה תחת כרכוב המזבח מלמטה'...?

אין. דתניא, אותו היום נפגמה קרן מזבח והביאו בול של מלח וסתמוהו. ולא מפני שכשר לעבודה, אלא שלא יראה מזבח פגום, שכל מזבח שאין לו קרן וכבש ויסוד וריבוע פסול. רבי יוסי ברבי יהודה אומר, אף הסובב."

ופירש רש"י: "אף הסובב. ומדרבי יוסי ברבי יהודה, נשמע לרבי דכיור מעכב."

נמצאנו למדים, שנחלקו התנאים אם היו ציורים למעלה מחצי המזבח.

ובתפארת ישראל נקט כרבי⁸⁹: "ובאמה העליונה שבגובה הסובב למעלה מחוט הסקרא, היו מצויירים פרחים וציצים בולטים מהקיר סביב, ובתחתיתו הי' חוט הסיקרא מקיף, כדי להבדיל בין דמים תחתונים לעליונים."

וממשיך (במוסגר שם) להקשות על הרמב"ם, שלא כתב כן. וז"ל: "כך מסיק הש"ס זבחים ס"ב א', ועיי' רש"י שם. ותמיהני שהשמיטו הרמב"ם, והרי קיי"ל כרבי מחברו. ותו, הרי בתר הכי תניא כוותי' דרבי. וצ"ע."

ויש להוסיף על קושיית התפארת ישראל, מזה שכתב הרמב"ם:⁹⁰

"ארבע קרנות של מזבח ויסודו וריבועו מעכבין. וכל מזבח שאין לו קרן יסוד וכבש וריבוע הרי הוא פסול שארבעתן מעכבין."

והיינו, שאין לומר שפסק כרבי יוסי ברבי יהודה. שהרי לדבריו גם הסובב מעכב במזבח, והרמב"ם השמיטו. ואם כן קשה, באיזה דרך הלך הרמב"ם, ואיך הוא סובר בפירוש כרכוב? שהרי דבריו הם לא כדברי רבי ולא כדברי רבי יוסי ברבי יהודה.

והנה, באמת קושיה זו אינה על הרמב"ם. שהרי דברי הרמב"ם הם הם דברי התנא קמא דהברייתא: "שכל מזבח שאין לו קרן וכבש ויסוד וריבוע פסול." ואולם בזה גופא צריכים אנו להבין, איך מפרש התנא קמא הכרכוב, ולמה לא הביאו אצל הדברים המעכבים?

וביאר בערוך לגר⁹¹ שכיור זה היה רק במזבח שבמשכן. והטעם לזה הוא, שכל צורת המזבח בבית עולמים למדנו מהפסוקים ביחזקאל. וכיון שביחזקאל לא נזכר כיור זה בשום מקום, ע"כ צריכים לומר שפרט זה לא הוראה לדוד במראה, ולכן לא עשאוהו במזבח של בית עולמים, והכיור היה מעכב רק במזבח המשכן. והיינו שהתנא קמא סבר כרבי שכרכב היינו כיור, ולדידי' היה רק במשכן, לכן לא הזכירו בין הדברים המעכבין.

אבל לרבי יוסי ברבי יהודה שכרכוב המזבח היינו סובב, שזה היה בבית עולמים, הרי לדבריו הסובב מעכב.

ומזה מובן שאין כל קשיה על הרמב"ם שלא הזכיר הכיור, שלפי מה שנתבאר לכל הדעות לא היה כיור במזבח של בית עולמים.

הרחב דבר

מעקה סביב, כדי שלא יחליקו הכהנים, כמו שהיה במקום הלוח רגלי הכהנים שבראש המזבח⁹².

האם היה בליטה בשפת הסובב
בתפארת ישראל⁹² כתב שהיה בליטה בשפת הסובב כעין

הערות

91. סוכה מט, א.
92. מדות פ"ג יכין סי' ח.
93. ראה לקמן עמ' כג.

88. "כמו סיידו וכיירו".
89. מדות פ"ג מ"א.
90. הל' בהב"ח פ"ב הי"ז.

המפורש בכתוב⁹⁵ "ושלש אמות קמתו," דהיינו "משפת סובב ולמעלה".⁹⁶ ואם תמצי לומר שרק אמצע הסובב היה שוקע והיה שפה בולטת משני הצדדים, כמה אפשר למעט רוחב הסובב, שגם בלי שום מיעוט היה רחב רק חמשה טפחים?

אבל לענ"ד נראה שאינו כן, שמלבד שלא מצינו כן בחז"ל או בראשונים, אי אפשר לומר כן, שבודאי לא הוסיפו על גובה הסובב,⁹⁴ וגם לא היה אפשר לעשות שיקוע בגג הסובב שעל ידי זה היה שפת הסובב בולט קצת, שאם כן נמצא שמקום המערכה היה גבוה יותר משלש אמות, וזהו היפך



לדעת רוב הראשונים, קרנות המזבח היו בשפת המזבח, באופן שקיר הקרן היה המשך ישר לקיר המזבח, ולא היה המזבח נכנס לפני הקרן. אבל דעת הראב"ד שהקרנות לא היו בשפת המזבח, אלא לאחר שעלה המזבח שלש אמות מהסוכב, היה כונס ב' טפחים מכל צדדיו, ואחר ב' טפחים היה מקום הקרנות.

מבואר בגמרא שהקרנות היו חלולות, ויש בזה ב' פירושים: דעת רש"י הוא שהיו הרבה נקבים קטנים אצל הפנה שהיו בולעים דם החטאת בעת נתינתו על הקרן. ודעת התוספות הוא שלכל קרן היה הלל אחד גדול מלמעלה. וכנראה שכן הוא דעת הרמב"ם.

מחלוקת הרמב"ם והראב"ד במקום הקרנות

לדעת רוב הראשונים, קרנות המזבח היו בשפת המזבח (היינו שקיר המזבח נמשך ישר להיות צד החיצוני של הקרן), ולא היו הקרנות משוכים ממנה ולפנים. כן הוא מפורש ברש"י⁹⁷ "שלא היו משוכין הקרנות כלום לפנים", והסכימו לזה התוספות⁹⁸, וכ"כ רבינו שמעיה בפירושו למשנה.

וכן משמע גם מדברי הרמב"ם⁹⁹ במדות בהמזבח:

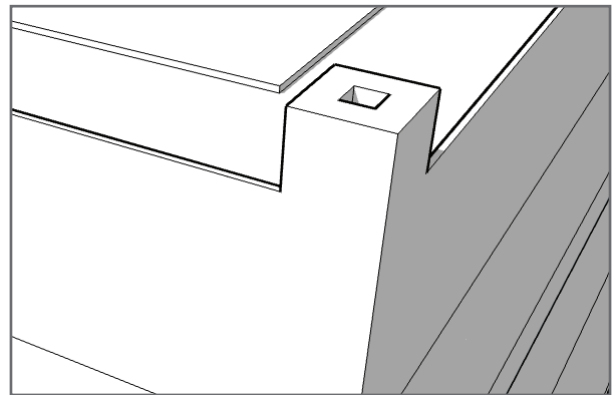

קרן המזבח לדעת רוב הראשונים

"...נמצא רחבו שמונה ועשרים אמה וארבעה טפחים על שמונה ועשרים אמה וארבעה טפחים.

ומקום הקרנות אמה מזה ואמה מזה סביב. וכן מקום רגלי הכהנים אמה סביב. נמצא מקום המערכה רחבו עשרים וארבע אמות וארבעה טפחים על עשרים וארבע אמות וארבעה טפחים."

אולם הראב"ד השיג שם, וז"ל:

"א"א. אולי אינו כן, כי הארבעה טפחים הם כניסת הקרנות מדפני המזבח."

היינו, שלדעת הראב"ד אפשר לומר שלא היו הקרנות בשפת המזבח.

ולאופן זה, הרי לאחר שעלה המזבח שלש אמות מהסוכב, נכנס ב' טפחים בכל צד, ושם היה מקום הקרנות.

ונמצא, שכאשר נחשב אמה להקרנות, ועוד אמה להילוך הכהנים בכל צד, נשאר כ"ד אמות על כ"ד אמות למקום המערכה, בלא יתור.¹⁰⁰

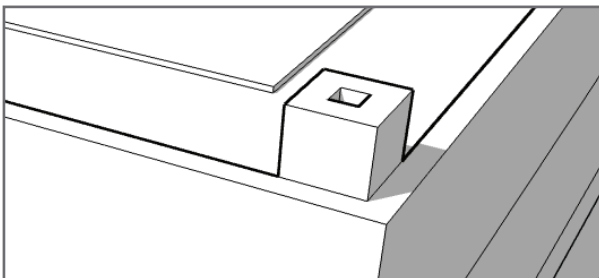

קרן המזבח לדעת הראב"ד

הערות

100. ראה צורת המזבח להתפא"י הנדפס בסוף מס' מדות שנקט כהראב"ד.

97. סוכה מה, א ד"ה עלה.

98. שם תוד"ה עלה.

99. הל' בהב"ח פ"ב ה"ז.

בתוך הדפוס, כדי שלא יתמלא מאבנים. ואחר שנתייבש המזבח הסירוהו, ונמצא מקומו פנוי.

ופירש רש"י:

"קרנות של מזבח חלולות היו. נקבים נקבים עמוקים בארבעתן, שיפול דם החטאת ויבלע לתוכו... דמחית מידי מתותיה. מקלות וקסמין [דקים] נתן בין חלוקי האבנים, וכשיבש הוציאם ונשאר מקומות בנקבים חלוקים, ולא הוצרך לפגום בפגימות לנקבים."

והקשו עליו התוספות:¹⁰⁶

"ובקונטרס פירש שהנקבים היו בד' קרנות, שיפול דם חטאת לתוכן ויבלע.

ותימה לפירושו, שלא היו המתנות למעלה, אלא כנגד חודה מבחוץ."

ונראה, שהתוספות הבינו בדעת רש"י, שהיו נקבים על גג הקרנות (כמו שהוא במזרק, שפתחו למעלה). ולכן הקשו עליו, שהרי לא היה דם החטאות ניתן שם, אלא מן הצד?

אך נראה שיש לפרש רש"י באופן אחר. היינו, שמקום הנקבים היה על צידי הקרנות, אצל חודו (ששם נותנים דם החטאות), כדי שדם החטאות יבלע בתוך הנקבים. ואין הפירוש שהיה נקב אחד גדול בכל קרן, אלא היו הרבה נקבים קטנים (וכן משמע מלשון רש"י, שעשו הנקבים ע"י "מקלות וקסמין דקים"), שירדו באלכסון לתוך המזבח. וכשהיו נותנים דם החטאות על זווית המזבח. היה הדם יורד ונופל לתוך נקבים אלו, ונבלע במזבח. ועד"ז הבין הר"מ קזיס (בפירושו למשנה) בדעת רש"י.

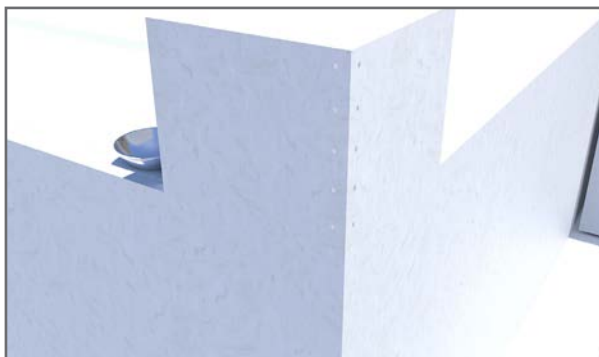

קרנות חלולות לדעת רש"י

ונראה שמקורו של הראב"ד הוא מגמרא מנחות,¹⁰¹ ששם נתבאר שאי אפשר לומר שכניסת היסוד והסובב והקרנות היו כולם באמה בת חמשה טפחים¹⁰² שאם כן יתוסף אמה לרוחב גג המזבח, והמשנה אמרה שרוחב גג המזבח היה כ"ו אמות ואם יתוסף אמה יהיה כ"ז אמות. והגמרא רצה לתרץ שלא דק, והקשו על זה:

"נמצא עשרים וארבע על עשרים וארבע מקום המערכה, עשרים וחמשה הוא? וכי תימא הכא נמי לא דק, והא כתיב¹⁰³ "והאריאל שתיים עשרה אורך בשתיים עשרה רוחב רבוע" יכול שאינו אלא שתיים עשרה על שתיים עשרה, כשהוא אומר אל ארבעת רבעיו מלמד שבאמצע הוא מודד שתיים עשרה אמה לכל רוח ורוח."

פירוש: מהכתוב ביחזקאל מובן שרוחב מקום המערכה היה כ"ד אמה, ועל הכתוב אי אפשר לומר שלא דק.

ומזה למד הראב"ד שמה דאיתא במשנה שמקום המערכה היה כ"ד אמה הוא בלי הוספת טפחים, שבכתוב אין לומר שלא דק אפילו בטפחים, והשני טפחים שצריכים להוסיף יש להוסיף לפני הקרנות.

אבל שאר הראשונים למדו שגם בכתוב אפשר שלא הזכיר הטפחים, כיון שהם פחות מאמה, וכמו שאמרו בגמרא שם בההוא אמינא:

"כיון דלא הוי אמה לא חשיב ליה."

וקושיית הגמרא מיחזקאל היה רק לפי סברת הגמרא ששכל הכניסות היו באמה בת חמשה טפחים, שביחד הצטרפו לאמה שלמה, ובזה אי אפשר לומר שהכתוב לא דק.

קרנות חלולות היו

עוד למדנו בגמרא זבחים:¹⁰⁴

"דאמר רב כהנא, אבנים של קרנות חלולות היו, דכתיב¹⁰⁵ "ומלאו כמזרק כזויות מזבח"... דמחית מידי מתותיה ושקיל ליה."

היינו, שרב כהנא מלמדינו שלא היו קרנות המזבח ממולאים, אלא חלולים היו. וממשיך בגמרא לבאר, אשר מכיון שאסור לפגום באבנים, אלא צריכים אבנים שלמות. לכן בשעת עשיית המזבח, נתנו חתיכת דבר מה

104. נד, ב.
105. זכריה ט, טו.
106. שם ד"ה ומלאו.

101. מנחות צז, ב.
102. ראה לעיל עמ' ה.
103. יחזקאל מג, טז.

אבל מדברי התוספות נראה, שדעתם הוא שהקרנות היו כ'מזרקים', היינו שהיה להם חלל אחד גדול, ופתוחים היו מלמעלה [ולא ס"ל שהחלל היה לקבל דם החטאות, הניתנים מן הצד].

והקשה ר"מ קזיס, שלדעת רש"י שהנקבים היו לבלוע דם החטאות, למה לא עשו הנקבים בכל החצי העליון של המזבח? שהרי לדעת רבי¹⁰⁷ מותר ליתן דם החטאת מחצי המזבח ולמעלה?

וכתב שם שהיה אפשר לתרץ רש"י, שבמה שאמרו שה'קרנות' היו חלולות, הכוונה היה להזוויות. היינו, שהיו נקבים אלו בכל גובה המזבח, אצל הזוויות (מקום הנחת הדמים). והמשיך הר"מ קזיס, שאין פירוש זה עולה יפה בדעת רש"י. שהרי כתב שהנקבים היו לבלוע דם החטאות, ואם היה ס"ל שמדובר בהזוויות, הרי היו הנקבים בולעים גם דם העולה ושאר הקרבנות! ומזה מוכיח, שצ"ל שרש"י מפרש שכוונת הגמרא ב'קרנות' כאן הוא להקרנות ממש (היינו הבליטות שבראש המזבח) ששם היה רק דם החטאות, ולא שאר הקרבנות. והוא ז"ל נשאר שם בקושיא.

ובהערות ר' אברהם סופר על ר"מ קזיס¹⁰⁸ תירץ, על פי ביאור הגמרא¹⁰⁹ בשיטת רבי שאפשר ליתן דם החטאות מחצי המזבח ולמעלה (הגם שכתוב¹¹⁰ שצריך ליתן "על קרנות מזבח העלה"), שהד' אמות שלמטה מהקרן (היינו עד חוט הסיקרא), הוי ב'רשות' קרן.

ועפ"ז מפרש בדעת רש"י, שאה"נ היו נקבים בכל הכשר לדם חטאות, (היינו בכל אורך זוויות המזבח מחוט הסיקרא ולמעלה). ולפי רש"י לזה נתכוון הגמרא כשאמר "קרנות חלולים היו".

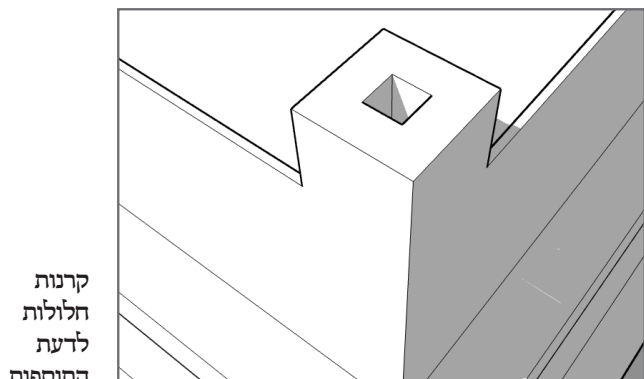
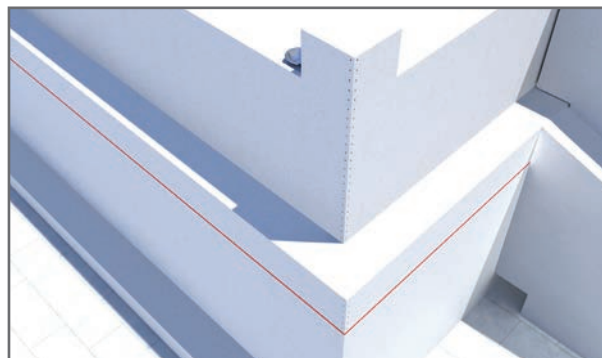

וכן נראה דעת הרמב"ם. וז"ל:¹¹¹

"כשבנין המזבח, בנין אותו כלו אטום... ונותן בתוך הבנין גוף של עץ או אבן בקרן דרומית מזרחית, כמדת היסוד. וכן נותן בתוך כל קרן וקרן, עד שישלים הבנין ויסיר הגופים שבתוך הבנין, כדי שתשאר קרן דרומית מזרחית בלא יסוד, וישארו הקרנות חלולין."

היינו שלדעתו היה 'גוף' אחד של עץ בכל קרן, וכאשר יסירו אותו, יישאר הקרן חלול.

והנה, לפי מה שנתבאר נראה שלדעת התוספות והרמב"ם לא הגיעו החללים הללו לתוך גופו של מזבח, אלא מסתמא היו עמוקים חמשה טפחים, זאת אומרת כגובה הקרנות. וכן כתב התפארת ישראל מפורש:¹¹² "ומעמיד באמצע כל דפוס קורה קטנה מרובעת,¹¹³ אשר גבהה ה' טפחים."

והנה דבר חידוש מצאתי בשיטה מקובצת¹¹⁴ שמביא שיש מפרשים אשר מאמר רב כהנא "קרנות המזבח חלולות היו" (כגרסה שמביא) מדבר על היסוד, וכוונתו להשני נקבים שהיו בקרן מערבית דרומית.

ולפי פירוש זה היו הקרנות שבראש המזבח אטומות לגמרי, ולא היה בהם שום חלל כלל.

הערות

110. ויקרא ד, כה.
111. הל' בהב"ח פ"ב הט"ז.
112. בהקדמתו לפ"ג דמדות.
113. מש"כ שהיו מרובעות נראה שכתב כן רק מצד הסברא.
114. זבחים הנ"ל. ועיין בתוס' שם.

107. ראה זבחים נג, א.
108. הערה 18. וכתב שם שהטעם שלא כתב כן ר"מ קזיס הוא משום שלא היה מצוי לו ספרי גמרא, כמבואר בהקדמה לספר ביאור ר"מ קזיס.
109. זבחים נג, א.



לדעת רש"י היה חריץ סביב ראש המזבח, בין שפת המזבח ומקום המערכה, רחב כב' אמות. חריץ זה היה מיועד להילוך הכהנים סביב מקום המערכה.

וראיתי מציירים שציירו חריץ לפני מן הקרנות רחבה רק אמה, והוא טעות, שכבר נתבאר בדברי רש"י שהחריץ היתה רחבה שני אמות.

עומק החריץ לא נתפרש.¹¹⁷

והנה, הרמב"ם¹¹⁸ סתם וכתב "ומקום הקרנות אמה מזה ואמה מזה סביב. וכן מקום רגלי הכהנים אמה סביב."

ובתפא"י הקשה על הרמב"ם, למה השמיט דין זה שהיה חריץ סביב המזבח שלא יחליקו הכהנים?

והנראה לומר בזה, שלדעת הרמב"ם אכן לא היה חריץ במקום הילוך רגלי הכהנים, ופירוש "מקום הילוך רגלי הכהנים" הוא שהיה המקום מיוחד להליכה ולא היו עושים שם מערכות.¹¹⁹

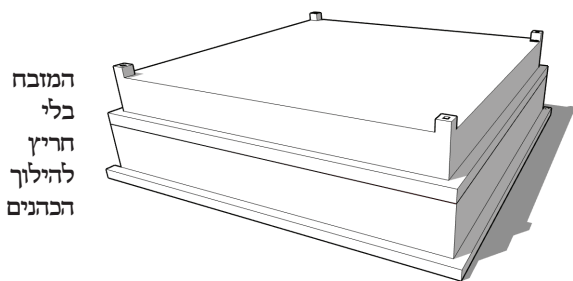

המזבח בלי חריץ להילוך הכהנים

ולפי זה צריך לומר שמה שאמרו בגמ' "וחד לכהנים דלא נשתרקו" פירושו שעשו מקום הילוך הכהנים רחבה כדי שלא יחליקו הכהנים.

במשנה מדות¹¹⁵ שהועתק לעיל, נקרא האמה שלפנים ממקום הקרנות "מקום הילוך רגלי הכהנים."

ובגמ' זבחים¹¹⁶ אמרו:

"ת"ר איזהו כרכוב, בין קרן לקרן מקום הילוך רגלי הכהנים אמה. אטו הכהנים בין קרן לקרן הו אולי? אלא אימא ומקום הילוך רגלי הכהנים אמה. והכתיב תחת כרכובו מלמטה עד חציו? אמר רב נחמן בר יצחק, תרי הו, חד לנוי וחד לכהנים דלא נשתרקו."

ופירש רש"י: "אטו כהנים בין קרן לקרן הו אזלי. והלא כשיגיעו לקרן הקרן מעכבן מהיקף. אלא ה"ק בין קרן לקרן ומקום הילוך רגלי הכהנים. כמין חריץ עמוק ממקום המערכה משפת המזבח סביב ומקיף את מקום המערכה ורחבו של חריץ שני אמות אמה של בין הקרנות ואמה של מקום הילוך... וחד לכהנים דלא נשתרקו. ולמעלה בראש המזבח העמיקו סובב כמין חריץ עמוק דבר מועט להיות להם שפתו היקף מעקה קטן סביב שלא יחליקו."

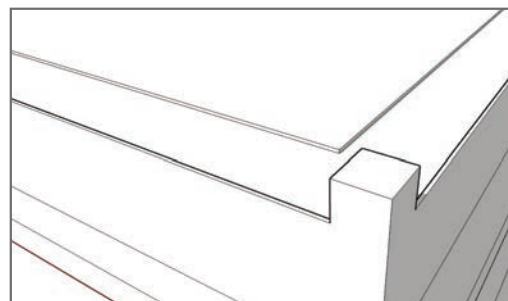

מקום הילוך רגלי הכהנים

הערות

115. ריש פ"ג.
116. סב, א.
117. רש"י רק כתב שהיה דבר מועט. ובמשניות סייעתא דשמיא מדות עמ' צב כתב, שביחזקאל כתיב (מג, יג, ועיי"ש פסוק יז ובפירש"י (שם) "וגבולה אל שפתה סביב זרת האחד", ובתרגום יונתן כתב שגבולה הוא "גדנפא", כלומר שהיה מעקה סביב למזבח גבוה חצי אמה. ועל פי

זה כתב שיש לומר שעומק החריץ היה חצי אמה. אבל לפי דברי רז"ל במנחות צז, ב גבולה הוא הקרנות, וכן פירש רש"י על הפסוק. ועוד שאין משמע כן מלשון רש"י שכתב שהיה דבר מועט.
118. הל' בהב"ח פ"ב ה"ז.
119. וכן משמע מספר צורת הבית להתוי"ט סי' מא.



בראש המזבח, קרוב לקרן מערבית דרומית בצפון, היו שני ספלים של כסף, שבהם היו מנסכים היין והמים. שני הספלים היו מנוקבים בשוליהם כדי שהיין והמים יקלחו מתוכם לתוך השיתין. והנקב של הספל של יין היה רחב יותר מהנקב של מים, שעל ידי זה היו שניהם בלים בבת אחת.

בצורת נקבים אלו נחלקו רש"י ותוספות:

לדעת רש"י היה בשולי כל ספל "חוטם" כלומר ברו, והיין או המים היו מקלחים דרך החוטם ונופלים על גב המזבח, ובגב המזבח היה נקב אחד, שהיין והמים היו יורדים דרכו להשיתין.

לדעת התוספות היו שני נקבים בראש המזבח, אחד ליין ואחד למים, והספלים היו מחוברים לראש המזבח על גבי נקבים אלו, ושולי הספלים היו מנוקבים כנגד נקבי השיתין.

וכתבו התוספות ששמא היה בליטה על גבי הנקב כדי שלא יפול עליו דבר לסתמו.

הנה, מבוואר לדעת רש"י, שלכל ספל היה חוטם [כמין ברז], ובתוך החוטם היה נקב דק שדרכו היו הנסכים יורדים מהספל לגג המזבח, ובגג המזבח היה נקב אחד שדרכו היו יורדים הנסכים להשיתין.

בראש המזבח, קרוב לקרן מערבית דרומית היו שני ספלים, שבהם היו מנסכים היין והמים, אודותם שנינו במסכת סוכה¹²⁰:

"ניסוך המים כיצד... עלה בכבש ופנה לשמאלו, שני ספלים של כסף¹²¹ היו שם, ר' יהודה אומר של סיד היו אלא שהיו מושחרין פניהם מפני היין, ומנוקבין כמין שני חוטמין דקין, אחד מעובה ואחד דק, כדי שיהו שניהם כלין בבת אחת, מערבו של מים מזרחו של יין."

ופירש רש"י¹²²:

"כמין שני חוטמין דקים. חוטם אחד בספל ונקב אחד בחוטמו, והכהן מערה בפי הספלים, והנסכים מקלחין ויורדין דרך החוטמין על גב המזבח, ובמזבח היה נקב שבו המים והיין יורדין להשיתין של מזבח שהיו עמוקין וחלולים מאד... מערבו של מים מזרחו של יין. הספלים נתונים אצל הקרן זה לפני זה סמוכין זה לזה אחד לצד מערב ואחד לפנים הימנו דהיינו למזרח."

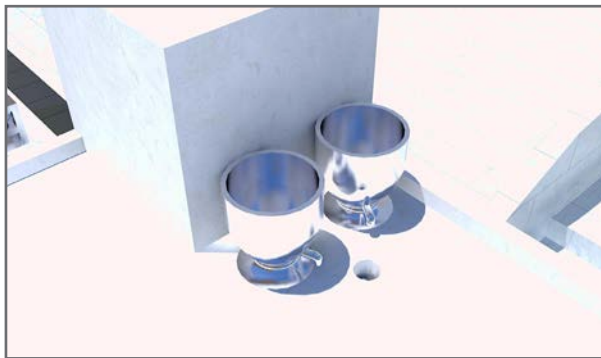

הספלים לדעת רש"י

אבל התוספות¹²³ פירשו, שהנקבים היו בשולי הספלים, וכנגדם היו שני נקבים בגג המזבח¹²⁴, והנסכים היו יורדים

הערות

123. שם ד"ה כמין חוטמין.
124. וכ"כ הרמב"ם בפייהמ"ש מעילה פ"ג מ"ג שהיו שני נקבים, ומשמע שס"ל כתוס'.

120. פ"ד מ"ט.
121. וכן פסק הרמב"ם הל' תמידין ומוספין פ"י ה"ז שהיו של כסף.
122. סוכה מח, ב.

והקשו התוספות שם¹²⁵ איך היו מערים מצלוחית של זהב לתוך ספל של כסף, והרי יש דין שמעלין בקודש ולא מורידין? ותירצו שהספלים היו קבועים במזבח, ולכן לא נחשבו ככלים אלא כגוף המזבח, ולכן אין שייך כאן הדין של מעלין בקודש.¹²⁶

”אחד מעובה ואחד דק”

עוד כתבו התוספות שם:

”אחד מעובה ואחד דק. פירש בקונטרס אחד מן הנקבים מעובה, משמע שרוצה לומר שהיה הנקב רחב וגדול זה מזה. ולשון מעובה משמע ששולי הספל היו עבים, ומתוך כך אין המשקה ממהר לצאת.”

יש שהבינו דברי התוספות כפשוטם, ששולי הספל היו עבים, כלומר גבוהים. אבל לפי זה צריך להבין מה שממשיך התוס' "ומתוך כך אין המשקה ממהר לצאת," שזהו דבר שהחוש מכחישו, שאין מהירות יציאת המשקה תלוי בעובי שולי הספל.

ולכן נראה לענ"ד, שאין התוספות חולקים על רש"י במציאות צורת הספל, וגם תוספות מסכים לרש"י שנקב אחד היה רחב מהנקב האחר. וכל כוונת התוספות הוא לחלוק על רש"י בפירוש דברי המשנה, שרש"י מפרש "אחד מעובה" שהנקב היה רחב, ותוספות מפרשים "אחד מעובה" ששולי הספל שסביב הנקב היה רחב יותר, ומתוך כך היה הנקב צר יותר, כלומר, לדעת רש"י "אחד מעובה" קאי על הנקב של יין, ולדעת התוספות קאי על הנקב של מים.

מקומם

כתב התפא"י¹²⁷, שמדברי רש"י שכתב שהספלים היו נתונים אצל הקרן אחד לצד מערב ואחד למזרח, נראה שהשני ספלים היו לצפון הקרן, שבאופן זה יהיו שניהם סמוכים להקרן.

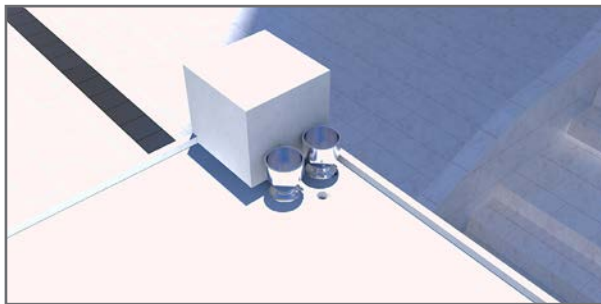

מקום הספלים

באופן ישיר מהספלים להשיתין. ומאי דאיתא במשנה שהיו כמין חוטמין, פירשו התוספות שהיו הנקבים "כמין שני נקבי החוטם, ולא שהיה בולט כמין חוטם."

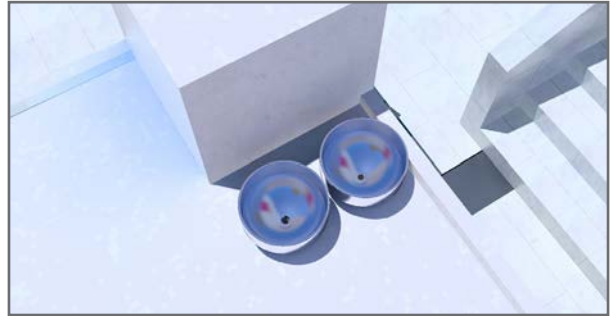

הספלים לדעת התוספות בפירושם הראשון

אחר כך כתבו התוספות עוד פירוש בענין החוטמין: "ושמא כמין בליטת חוטם היה עשוי על הנקב שלא יפול עליו דבר לסותמו."



הספלים לדעת התוספות בפירושם השני

ובחידושי הריטב"א פירש כמו התוס' שהנקבים היו בתחתית הספלים, וגם הוא הביא שני פירושים כזה שהיו כעין חוטמין, פירוש הראשון כמו פירוש הראשון של תוספות, ואחר כך כתב עוד פירוש, שבשולי הספלים היה שפופרת שהיו מכניסים בתוך נקבי השיתין, ובליתת השפופרת מהספל נקרא חוטם.

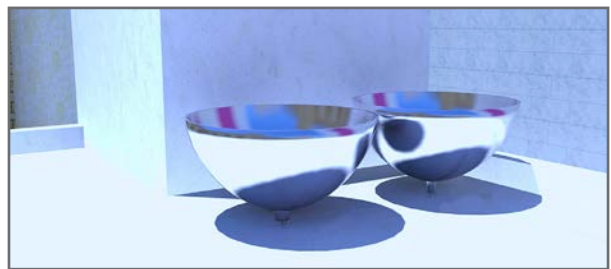

הספלים לדעת הריטב"א בפירושו השני

הערות

במזבח. 127. צורת המזבח סי' ט. וכן נראה מדברי החזו"א ליקוטים סי' ג.

125. מח, א ד"ה שני ספלים. 126. ובחי' הריטב"א כתב שלדעת רש"י לא היו הספלים קבועים

עוד כתב התפא"י שם, שלדעת הראב"ד שהובא לעיל
שהקרנות לא היו בשפת המזבח, אלא היו מכונסים ב'
טפחים, מסתבר שהספלים היו לדרומו של הקרן, באותם
ב' טפחים שבין הקרן ושפת המזבח.

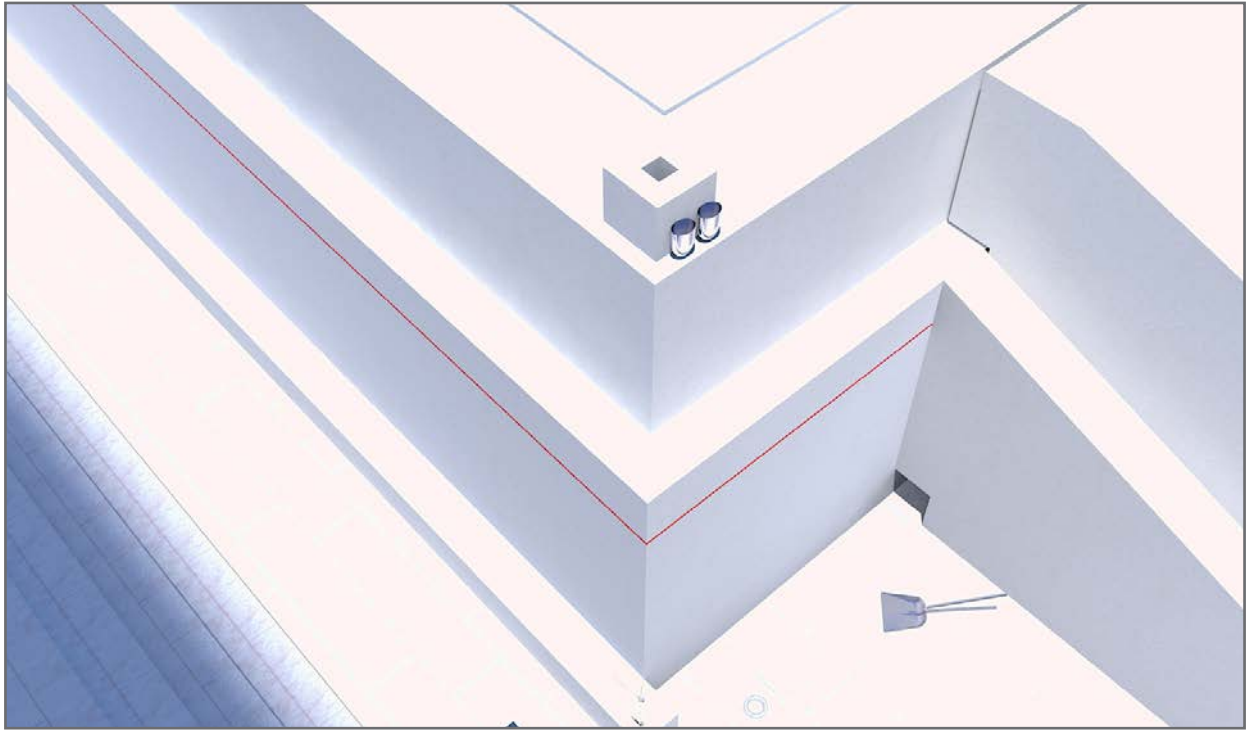

מקום
הספלים
לדעת
הראב"ד



כבר נתבאר שמהספלים היו הנסכים יורדים להשיתין, דהיינו חלל שתחת המזבח כנגד מקום הנסכים. ונחלקו התנאים במהות השיתין: יש אומרים שהיו יורדים עד התהום, ויש אומרים שהיו יורדים ללול קטן שבו היה היין מתלקט, ואחת לשבעים שנה היו יורדים ומנקים אותו.

במקום הלול הזה נחלקו רש"י ותוספות:

לדעת רש"י היה הלול בתוך האויר שבין הכבש והמזבח. אורך הלול היה שמונה אמות, ומקומו היה תחת החצי המערבי של הכבש. ונראה שהלול היה במקום היסוד של המזבח, וכיון שהכבש היה פורח על מקום היסוד היה מקום שם להפריחי כהונה להיכנס לתוך הלול.

לדעת התוספות היה הלול אצל קרן מערבית דרומית של המזבח, בצד הדרומי של המזבח. והוא הלול הנוכח במסכת מדות שהיה אמה על אמה, והיה מכוסה בטבלה של שיש, והיה טבעת קבועה בהטבלה כדי להגביה אותה.

ולדעת רש"י צריכים לומר שיש מחלוקת בין התנאים במקום הלול, או שהמשנה במדות הוא לפי הדעה שהשיתין היו יורדים עד התהום.

דעת הרמב"ם בזה אינו ברור, שכתב שהיה מקום אמה על אמה אצל קרן המזבח, אבל משמע מדבריו שזה היה לדם הקרבנות. ואולי לדעתו היה עוד לול בין הכבש והמזבח ששם היה מתלקט היין.

למזבח ולא היה ראשו מחובר למזבח אלא אויר מעט מפסיק ביניהם... ואותו אויר קרוי בין כבש למזבח, ולול היה באותו אויר במערבו של כבש בשמונה אמות מערבית של כבש, שהכבש רחבו ט"ז אמה ממזרח למערב, ואותו חלל שהנסכים יורדין לתוכו שהן נעשין בדרומית מערבית של מזבח, ומוקף ארבע מחיצות עד קרקעיתו וקרקעיתו של רצפת שייש ואין היין נבלע שם וכל נסכי יין של כל השנה יורדין שם."

מה שלמדנו מדברי רש"י הוא שהלול שבו היה מתלקט יין הנסכים היה בהאוויר שבין הכבש והמזבח.

אמנם במדות¹³¹ שנינו באופן אחר:

"למטה ברצפה באותה הקרן [היינו מערבית דרומית], מקום היה שם אמה על אמה, וטבלא של שיש, וטבעת היתה קבועה בה, שבו יורדין לשית ומנקין אותו."

כבר נתבאר שמהספלים היו הנסכים יורדים להשיתין, דהיינו "חלל שתחת המזבח כנגד מקום הנסכים"¹²⁸. בגמרא¹²⁹ מצינו שנחלקו התנאים במהות השיתין. וז"ל הגמרא:

"תניא ר' יוסי אומר שיתין מחוללין ויורדין עד תהום... תניא א"ר אלעזר בר צדוק לול קטן היה בין כבש למזבח במערבו של כבש ואחת לשבעים שנה פרחי כהונה יורדין לשם ומלקטין משם יין קרוש שדומה לעיגולי דבילה."

ונתבאר בהמשך הגמרא¹³⁰ שר' אלעזר בר צדוק פליג אדרבנן, ולית ליה שיתין מחוללין ויורדין עד תהום.

ובצורת לול זה לדעת ר' אלעזר בר צדוק פירש רש"י:

"לול. ארובה שהיא מלמעלה למטה. בין כבש למזבח. הכבש ארכו ל"ב ומשפע ועולה ט' אמות עד ששורה

הערות

130. שם עמוד ב.
131. פ"ג מ"ג.

128. רש"י סוכה מט, א ד"ה שיתין.
129. שם.

היה הלול שבו היה מתקבץ יין הנסכים, שלדעת מתניתין דמדות [ר' אליעזר בן יעקב] היה אצל קרן המזבח, ולדעת ר' אלעזר בר צדוק היה בין הכבש והמזבח.

אמנם התוספות¹³² ביארו באופן אחר, וז"ל:

"ואין זה אותו לול דאמרינן בזבחים¹³³ [ובסוכה]¹³⁴, שאותו הוא בין כבש למזבח ממש כדי לקיים מצות זריקה בכשר, וזה היה משוך לצד הקרן."

פירוש: התוספות חולקים על רש"י, שאין הלול הנזכר כאן האויר שבין כבש למזבח הנזכר בזבחים, אלא הלול שעליה מדובר כאן הוא המקום אמה על אמה הנזכר במסכת מדות.

ולפי זה, מה שאמר ר' אלעזר בר צדוק שהלול היה בין הכבש למזבח, פירושו בהזוית שבין הכבש והמזבח, ולא שהיה בין הכבש והמזבח ממש.¹³⁵

ממשנה זו יוצא שהלול לא היה בין הכבש והמזבח אלא אצל קרן מערבית דרומית של המזבח.



ולפי דברי רש"י לכאורה צריכים לומר, שבין התנאים הסוברים שהשיתין לא ירדו עד התהום יש מחלוקת היכן

הרחב דבר

דבילה", אבל מזה שהיו יורדין לשם פרחי כהונה לנקות השיתין אין להכריח כלל שהשיתין לא היו יורדין לתהום, ש"ל שהיו יורדין לנקות מה שהיה נדבק בכתלי השיתין שהיו צרים כדי שלא יסתמו. ואם כן מתניתין דמדות שלא נתבאר שם שהיו מוציאים משם יין יכול להיות כפי דעת רבנן שהשיתין היו יורדין לתהום¹³⁶.

ולפי זה יש לפי דעת רש"י רק שני שיטות: א. שיתין יורדין עד התהום ומקום היה שם אמה על אמה לנקות השיתין. ב. לול היה בין הכבש והמזבח ומשם היו מוציאים היין.

ולפי מה שנתבאר יוצא שלדעת רש"י יש כאן שלוש שיטות: א. שיתין יורדין עד התהום. ב. לול היה בין הכבש והמזבח. ג. מקום היה שם אמה על אמה.

ולדעת התוספות יש כאן רק שני שיטות: א. שיתין יורדין עד התהום. ב. מקום היה שם אמה על אמה.

אבל אולי יש לומר שגם לדעת רש"י יש כאן רק שני שיטות, ומתניתין דמדות הוא כפי הדעה ששיתין יורדין עד התהום. שיש לומר שמה שמכריחנו לומר שר' אלעזר בר צדוק חולק על רבנן וס"ל שהשיתין לא היו יורדין עד התהום הוא מה שאמר "ומלקטין משם יין קרוש שדומה לעיגולי

צורת הלול לדעת רש"י

הנה בתחילת דברי רש"י כתב שהיה אויר מעט בין הכבש והמזבח, ואח"כ כתב שבין הכבש והמזבח היה לול שע"פ דברי הגמ' היה רחב כדי כניסת הפרחי כהונה.

ובעזרת כהנים¹³⁷ ביאר שרש"י ס"ל כשיטת רבינו חיים המובא בתוספות¹³⁸, שבין הכבש והמזבח היה אויר יותר מאמה כדי שיראה קרקע העזרה [ע"פ דברי רב פפא

בזבחים ס"ב ע"ב]. ואם לשיטת רש"י היה אויר יותר מאמה, מובן איך היה שם מקום ללול זה.

אמנם לענ"ד איני רואה בזה ראייה שרש"י ס"ל כשיטת רבינו חיים¹³⁹, כי אפילו לשיטת רבינו חיים לא נתבאר איך היה שם מקום להלול, שרבינו חיים מבאר רק שהיה יותר מאמה בין הכבש וגג המזבח כדי שיראה הקרקע ולא יהא הסוכב מפסיק, אבל בין הסוכב והכבש מודה

הערות

הסתירה עם דברי המשנה שהיה אצל קרן המזבח?
136. וראה עד"ז במלאכת שלמה שנקט בפשיטות שמשנה זו אתיא כפי ב' הדעות. אבל ראה פי' הרא"ש למס' מדות שם.
137. פ"ג מ"ג ד"ה ומנקין אותו.
138. זבחים פז, ב ד"ה אויר.
139. וראה לקמן עמ' מ שמדברי רש"י משמע שבין הכבש והמזבח היה רק אויר מעט.

132. מעילה יא, א ד"ה לול.
133. סב, ב.
134. ראה צאן קדשים שהוא טה"ד.
135. ולהעיר שבפסחים לד, א אמרו "לול קטן היה בין כבש למזבח במערבו של כבש, ששם היו זורקין פסולי חטאת העוף", ושם פירש רש"י "בין כבש למזבח - כלומר בקרן זוית סמוך לכבש וסמוך למזבח במקום שהם מתחברים". וזהו כעין מה שפירשו התוספות כאן. וצריך ביאור למה לא פירש כן רש"י כאן, ובפרט שעל פי זה אפשר ליישב

שיהא שם לול, אבל בגג הכבש נראה שהיה קרוב לגג המזבח והיה מפסיק רק אויר מעט.

ואולי היה הלול בהאמה שהכבש היה פורח על גבי היסוד.

שהיה רק אויר מעט, וא"כ, במקום הלול שהיה בקרקע העזרה היה רק אויר מעט בין הכוש והמזבח.

אלא צריכים לבאר בדעת רש"י שבמקום הלול - היינו בקרקע - היה בין הכבש והמזבח מקום רחב קצת כדי



הלול
לדעת
רש"י
תחת
הכבש

הרחב דבר

דעת הרמב"ם

ויש לעיין בדעת הרמב"ם, שכתב בהלכות בית הבחירה¹⁴⁰:

"ובקרבן מערבית דרומית היו שני נקבים כמין שני חטמין דקין, והן הנקראין שיתין, שהדמים יורדין בהן, ומתערבין באותה הקרבן באמה ויוצאין לנחל קדרון."

דברים אלו של הרמב"ם מיוסדים על דברי המשנה במדות¹⁴¹ שהובא לעיל, אלא שהרמב"ם הוסיף שנקבים אלו נקראים שיתין. ולכאורה תמוה, שבגמרא מבואר שהשיתין היו לירידת הנסכים, והרמב"ם כתב שהנקבים שבהיסוד לירידת הדם נקראים שיתין, וצריך להבין היכן מצינו שגם הנקבים לירידת הדם נקראים שיתין?

ועוד צריך להבין, שבגמרא מבואר שהשיתין יורדים עד התהום או שהוא לול בקרקע ששם מתקבצים הנסכים, אבל לא מצינו דעה שהשיתין היו יוצאים לנחל קדרון?

והנה במשנה שלאחר זה שנינו "למטה ברצפה באותה הקרבן, מקום היה שם אמה על אמה... שבו יורדין לשית ומנקין אותו." ופירש התפא"י שמשנה זה הוא המשך מהמשנה שלפניה, ושית זה אינו השיתין לירידת הנסכים, אלא הוא מקום ששם שותתין הדמים ומשם יוצאין לנחל קדרון.

אבל אי אפשר לפרש כן בדעת הרמב"ם שבפירושו על משנה זו כתב "כבר זכרנו פעמים ששיתין נקראים הנקבים שנגרר מהם יינות נסכים, והם מתקבצים ג"כ במקום אחד תחת הארץ יקרא שית."

וא"כ מבואר בדעת הרמב"ם שמשנה זו אינה המשך מהמשנה שלפניה, שבמשנה שלפניה מדובר על הנקבים לירידת הדמים, וכאן מדובר על השיתין שהם לירידת הנסכים. וא"כ מתחזק עוד יותר התמיהה, שאם לדעת הרמב"ם גם נקבים אלו נקראים שיתין, למה לא פירש מה שאמרו במשנה "למטה ברצפה באותה הקרבן..." שקאי על הנקבים לירידת היין דמיניה אזלינן?

ומפני חומר הענין נראה לענ"ד לומר שהרמב"ם במשנה תורה חזר בו מפירושו המשנה, וס"ל ששני המשניות הם המשך אחד, והמקום אמה על אמה היה לנקות השית מהדמים ולא מהיין.

וכן נראה מדברי הרמב"ם כפי נוסח הכתבי יד, לפיהן הביא הרמב"ם שני משניות אלו בהלכה אחת ובהמשך אחד [משא"כ לפי הגירסא הנפוצה שהם בשתי הלכות נפרדות], וז"ל: "ובקרבן מערבית דרומית היו שני נקבים כמין שני חטמין דקין, והן הנקראין שיתין, שהדמים יורדין בהן, ומתערבין באותה הקרבן באמה ויוצאין לנחל קדרון. ולמטה ברצפה

שייך שמאותם נקבים עצמם שירדו הדמים לנחל קדרון ירדו הנסכים להשיתין?

וראיתי שכ"ק אדמו"ר מליובאוויטש¹⁴⁴ ביאר דעת הרמב"ם כדברי הכסף משנה, והוסיף ביאור על פי דברי הגמרא במנחות¹⁴⁵ שמביא ב' סברות בגדר ניסוך היין:

"(א) נסכים בהדי אימורין הוא דאתו, מ"ט אכילה ושתייה. (ב) אדרבה כפרה ושמחה."

ופירש רש"י: "אדרבה. לצורך דם אתו, דהכי אורחא לאחר כפרת דם שכיפר על החטא בא היין המשמח אלהים ואנשים, דמי שנתכפר חטאו שמח."

ומטעם זה אין היין טעון מלח ככל הקרבנות, כיון שאינו קרבן לעצמו אלא הוא בא לצורך להדם.

ומבאר כ"ק אדמו"ר מליובאוויטש, שמטעם זה יש חילוק בין ניסוך היין בכל השנה לניסוך היין והמים בחג, שבכל השנה, כיון שניסוך היין בא כטפל לזריקת הדם היה נשפך במקום שפיכת הדם, דהיינו על היסוד. אבל ניסוך היין בחג היה ביחד עם ניסוך המים, שזה נלמד ממה שכתוב¹⁴⁶ "הסך נסך שכר לה'", "בשני ניסוכי הכתוב מדבר, אחד ניסוך המים ואחד ניסוך היין"¹⁴⁷.

ולכן בחג הסוכות לא היה ניסוך היין על היסוד כמו בכל השנה, אלא היה ביחד עם ניסוך המים בספלים שבראש המזבח¹⁴⁸.

ועל פי ביאור זה יש לתרץ מה שהקשינו שאי אפשר שמאותם נקבים שיצאו הדמים לנחל קדרון ירדו היין לשיתין, שי"ל שבכל השנה שהיין היה בא לצורך הדם, היה היין יוצא עם הדמים לנחל קדרון, ורק בחג, שהנסכים היו ענין שלעצמם, היו הנסכים יורדים למקום המיוחד להם, דהיינו השיתין¹⁴⁹.

באותו הקרן היה מקום אמה על אמה, וטבלא של שיש וטבעת קבועה בה, שבו יורדין לשיתין ומנקין אותו. "ומהמשך הענין נראה ברור, שהשיתין שהיו למטה ברצפה באותו הקרן, הם אותם השיתין שהדמים יורדין בהן."

מקום יציקת הנסכים לדעת הרמב"ם

והנה בהל' מעשה הקרבנות¹⁴² כתב הרמב"ם בנוגע לניסוך היין על המזבח:

"ואין נותנין אותו על האש, אלא מגביה ידו ויוצק על היסוד והוא יורד לשיתין."

ובמקומו השיג הראב"ד:

"א"א זה שיבוש, שלא היה יוצק על היסוד אלא בספל של יין שהיה בקרן מערבית דרומית עם ספל של מים של ניסוך המים בחג."

ולא אעתיק כאן כל אריכות דברי המפרשים, רק אעתיק מה שכתב הכס"מ "רבינו סובר שמאחר שלא הוזכרו בגמרא ספלים אלא בניסוך דחג משמע שלא היו הספלים משמשים אלא לאותו ניסוך בלבד."

ולפי דבריו מובן מה שהרמב"ם קורא לנקבים שביסוד בשם שיתין, שי"ל שיציקת הנסכים בכל השנה היה דרך נקבים אלו, ומשם היה היין יורד לשיתין, וכיון שכן מובן למה גם נקבים אלו נקראים שיתין.¹⁴³

אלא שביאור הכס"מ הוא לכאורה דוחק, שלא מצינו בשום מקום מקור לזה שבכל השנה לא היה יציקת הנסכים על ראש המזבח?

ועוד, שאפילו אם נבאר כן, לכאורה אי אפשר לבאר על פי זה מה שהרמב"ם קורא לנקבי היסוד בשם שיתין, שאיך

בבית ראשון

ויש לעיין אם היו ספלים בכית ראשון. ונראה שתלוי במחלוקת רש"י ותוספות דלעיל, שלדעת רש"י שמהספלים היו הנסכים יורדים לגג המזבח ומשם היו שותתין להנקב אין טעם לחלק בין הבית הראשון והשני, אבל לדעת התוספות שהספלים היו על גבי הנקבים נראה שאם לא היו נקבים לא היו ספלים גם כן.

כבר הבאנו לעיל¹⁵⁰ דברי הגמרא בזבחים¹⁵¹ שבכית ראשון לא היו נקבים בראש המזבח לירידת הנסכים, אלא היה בור כרוי אצל קרן מערבית דרומית שהדמים היו יורדים מהמזבח ונזחלים לתוכו.¹⁵²

הערות

148. ועפ"ז מבאר שם מה שהרמב"ם בהל' איסורי המזבח פ"ה הי"א כתב שלא היו מולחים היין, ובהל' מעשה הקרבנות פט"ז הי"ד כתב שהיו מולחים היין, שזהו דוקא בחג.
149. בברכת הזבח זבחים סג, א ביאר דברי הרמב"ם באופן אחר, שבהל' מעשה הקרבנות מדבר בבית ראשון שהמזבח היה קטן יותר ולא היה על גבי השיתין, ולכן היו יוצקים היין על היסוד ומשם היה היין יורד להבור שבצד המזבח, ועיין רדב"ז, לחם משנה, חזו"א ליקוטים סי' ג.
150. עמ' ח.
151. סא, ב.
152. רש"י שם.

142. פ"ב ה"א.
143. ובאופן אחר היה נראה לבאר, שלדעת הרמב"ם לא היו נקבים בראש המזבח כלל, אלא הספלים היו בראש המזבח, ומספלים היו הנסכים נזחלים עד נקבי היסוד שהם השיתין. ועפ"ז יתבאר גם מה שהרמב"ם לא הזכיר כלל זה שהיו נקבים בראש המזבח (ראה ספר הליקוטים (ברמב"ם מהדורת רש"פ) בשם הגרי"ז). אלא שגם לביאור זה קשה כמו שכתבתי לקמן בפנים, שאי אפשר שמנקב אחד ירדו הנסכים לארץ והדמים לנחל קדרון.
144. תורת מנחם חכ"א ע' 64.
145. כ, א.
146. במדבר כח, ז.
147. תענית ג, רע"א.



באמצע המזבח היה "תפוח". רוב המפרשים פירשו שלא היה חלק ממבנה המזבח אלא היה כרי של אפר. אבל דעת הראב"ד שהיה חלק ממבנה המזבח, והוא היה משלים גובה המזבח לעשר אמות, שבאמצע גג המזבח היה בליטה גבוהה אמה, וארכו ורחבו היה כ"ב אמה, כלומר שהיה בולט שלש אמות וב' טפחים לפנים משפת המזבח, לאחר כניסת אמה למקום הקרנות ואמה להילוך הכהנים ועוד אמה אחת למקום המערכה. ועוד כתב הראב"ד שאפשר שחלק זה היתה עגולה ומשום זה נקראת תפוח. לעומת זה דעת המאירי שהיה שקע באמצע גג המזבח שעליו היה מונח האפר.

אמה היה גבוה אמה ממקום המערכה, והוא היה נקרא תפוח. ולבסוף מציע הראב"ד שאפשר שחלק זה היתה עגולה ומשום זה נקראת תפוח.

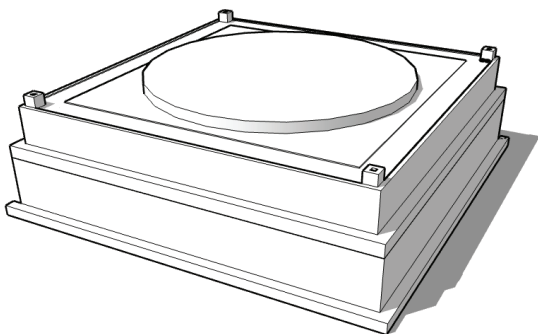

תפוח לדעת הראב"ד

ודבר חידוש מצאתי בדברי המאירי שכתב¹⁵⁵:

"אמצע המזבח היה קרוי תפוח, מפני שהיה נמוך מעט בעגול, והיו צוברים את האפר לשם ועושים אותו כרי באמצע מקום המערכה כעין תפוח."

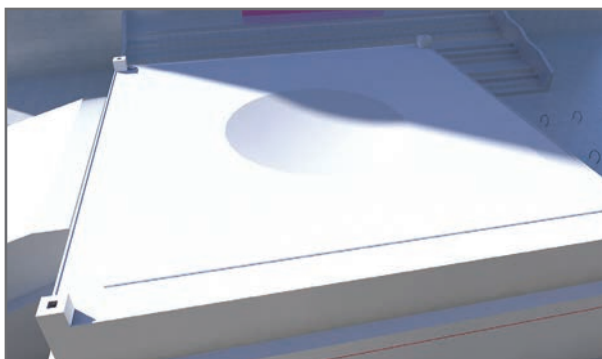

תפוח לדעת המאירי

שנינו במסכת תמיד¹⁵³:

"החלו מעלין באפר על גבי התפוח. ותפוח היה באמצע המזבח, פעמים עליו כשלש מאות כור."

הרמב"ם ורוב שאר המפרשים פירשו בזה, שהתפוח היינו כרי של אפר באמצע המזבח.

אבל להראב"ד יש שיטה מיוחדת בזה, שסובר שהתפוח הוא חלק נוסף של המזבח שהיה בולט בגובה אמה ממקום המערכה, והוא השלים המזבח לגובה עשר אמות. וז"ל¹⁵⁴:

"ומ"ש שהדשן שהיה באמצע המזבח הוא הנקרא תפוח, מראה בדעתו שלא היה שם גבשושית אחרת אלא על הדשן המכונס שם, וטעה טעות גדולה, שהרי שנינו החלו מעלים באפר ע"ג התפוח, ומאחר שכהן מוציא בכל יום כל האפר מהיכן היה שם התפוח, וכן אמרו פעמים שעליו כשלש מאות כור, והיה לו לומר פעמים שיש בו כשלש מאות.

אלא שהיה שם טבלא מרובעת גבוהה אמה והיא כ"ב על כ"ב אמות, ואותה אמה היא השלמת עשר אמות לגובה המזבח, והיא נקראת תפוח על שם שהיתה גבוהה על כל סביביה. ואפשר שהיתה אותה הטבלא קצוצת קרנות כעין עגולה כדי להרויח מקום המערכה, וכל דבר שהוא גבוה ועגול נקרא תפוח, כדאמרינן בנדה מקום יש באותו מקום כעין תפוח, ובע"ז אע"פ שנטל בידו ונתן לתוך התפוח."

פירושו: לאחר כניסת אמה למקום הקרנות ואמה להילוך הכהנים היה גג המזבח כונס עוד אמה אחת למקום המערכה, וכל הנשאר מגג המזבח דהיינו כ"ב

הערות

155. תמיד רפ"ב.

153. פ"ב מ"ב.

154. הל' תמידין ומוספין פ"ב ה"ז.



לפי פירוש רש"י ביחזקאל יהיו בהמזבח דלעתיד ב' שינויים מכמו שהיה בבית השני:
 א. גובה היסוד יהיה ב' אמות [ובבית השני היה אמה אחת].
 ב. מהסובב עד גג המזבח יהיה ד' אמות [ובבית השני היה ג' אמות].
 גובה הסובב בבית העתיד יהיה שש אמות כמו בבית השני, אלא שכיון שהיסוד יהיה גבוה ב' אמות יהיה גובה הסובב מהיסוד רק ד' אמות [שלא כמו בבית השני שהסובב היה גבוה מהיסוד חמש אמות].
 אבל מדברי הרמב"ם משמע שהמזבח דלעתיד יהיה כמו שהיה בבית שני בלי שום שינוי.

תיאור המזבח ביחזקאל

כל מה שנתבאר עד כאן הוא צורת המזבח בבית השני. וכבר נתבאר שעשו גודל המזבח בבית השני ל"ב על ל"ב אמה כמו שיהיה בבית העתיד. אמנם המזבח בבית השני לא היה שוה בכל צורתו להמזבח בבית העתיד.

צורת המזבח דלעתיד מפורש ביחזקאל¹⁵⁶:

"ואלה מדות המזבח באמות אמה וטפח וחקיק האמה ואמה רחב וגבולה אל שפתה סביב זרת האחד וזה גב המזבח."

פסוק זה כבר נתבאר לעיל, שגובה היסוד ורוחב הסובב וגובה הקרנות יהיה אמה בת חמשה טפחים.

"ומחקיק הארץ עד העזרה התחתונה שתיים אמות ורחב אמה אחת ומהעזרה הקטנה עד העזרה הגדולה ארבע אמות ורחב האמה."

פירש רש"י: "ומחקיק הארץ – מן היסוד מקרקע הארץ. עד העזרה התחתונה – עד גב מלבן הראשון. שתיים אמות – ולא היה כן בבית עולמים, ששם שנינו מביא מלבן של ל"ב על ל"ב וגובהו אמה וכאן גובהו שתיים... ומהעזרה הקטנה עד העזרה הגדולה ארבע אמות – מגג מלבן התחתון עד גג מלבן שעליו ארבע אמות גובה..."

כלומר, גובה היסוד יהיה ב' אמות ורחב אמה אחת, ומהיסוד עד הסובב יהיה גבוה ד' אמות ורוחב הסובב אמה אחת.

"וההראל ארבע אמות ומהאריאל ולמעלה הקרנות ארבע."

פירש רש"י: "וההראל – הוא גובה גג המזבח מן הסובב ולמעלה, ובבית עולמים לא היה אלא שלש."

"והאריאל שתיים עשרה ארץ בשתיים עשרה רחב רבוע אל ארבעת רבעיו."

פירש רש"י: "והאריאל שתיים עשרה אורך – מקום המערכה היה עשרים וארבע על עשרים וזהו י"ב ביי"ב... שמאמצעיתו הוא מודד י"ב לכל רוח הרי כ"ד על כ"ד..."

"והעזרה ארבע עשרה ארץ בארבע עשרה רחב אל ארבעת רבעיה והגבול סביב אותה חצי האמה והחקיק לה אמה סביב ומעלתהו פנות קדים."

פירש רש"י: "והעזרה ארבע עשרה אורך – גג המזבח עם מקום הקרנות ועם מקום רגלי הכהנים כ"ח על כ"ח וי"ד האמורים כאן מאמצעיתו מודד כמו שמפורש על ארבעת רבעיה..."

ב. מהסובב עד גג המזבח יהיה ד' אמות [ובבית השני היה ג' אמות].

גובה הסובב בבית העתיד יהיה שש אמות כמו בבית השני, אלא שכיון שהיסוד יהיה גבוה ב' אמות יהיה גובה הסובב מהיסוד רק ד' אמות [שלא כמו בבית השני שהסובב היה גבוה מהיסוד חמש אמות].

השינויים בין המזבח שבבית השני והמזבח דלעתיד

הנה על פי פירוש רש"י יוצא שבהמזבח דלעתיד יהיו ב' שינויים מכמו שהיה בבית השני:

א. גובה היסוד יהיה ב' אמות [ובבית השני היה אמה אחת]¹⁵⁷.

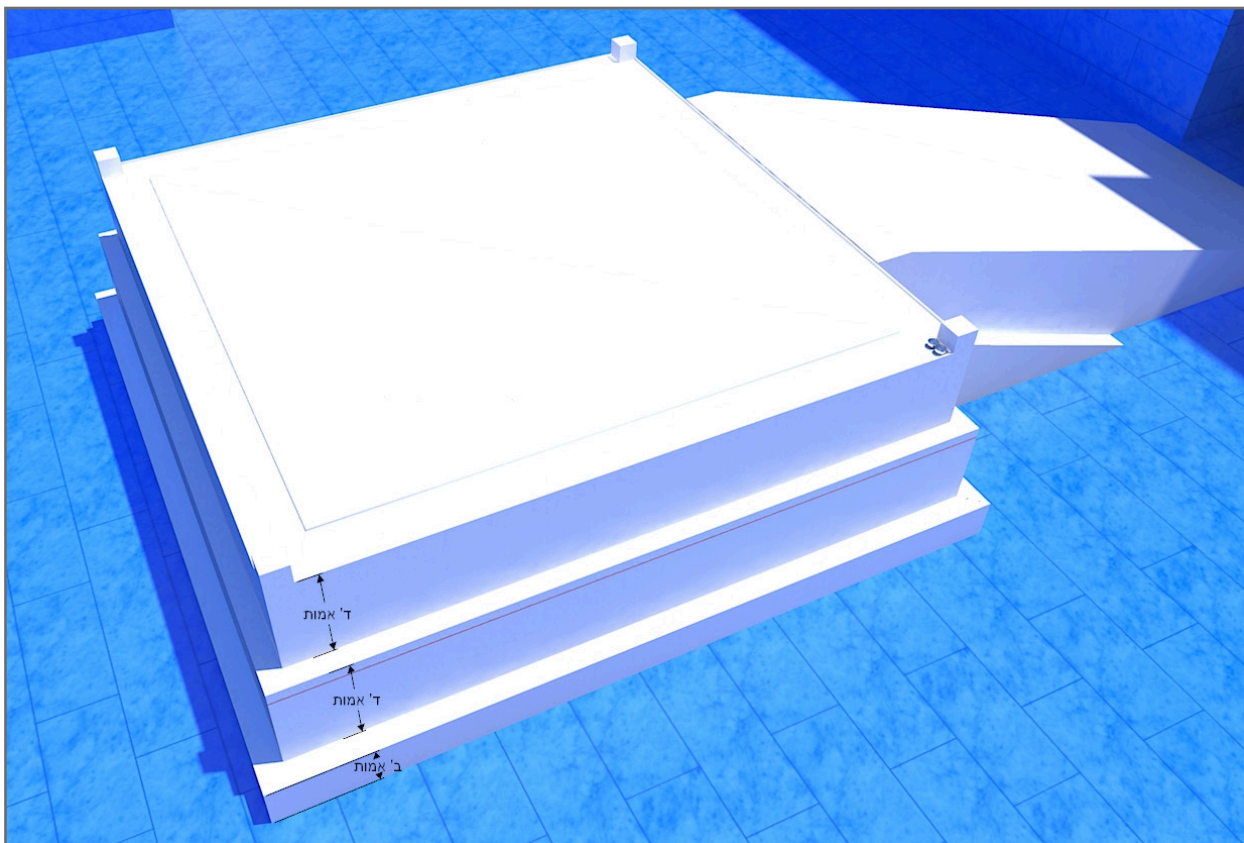

מדות המזבח בבית העתיד

הרחב דבר

אמר רבי אבהו מאי טעמא דרבי, דכתיב "וזההראל ארבע אמות ומההראל ולמעלה וגו'", ארבע אמות הוא דהויא?... אלא אימא רשות קרנות ד'."

ופירש רש"י: "במה דברים אמורין - דדמים העליונים כשירין למעלה מן החוט מיד. בעולת העוף - שנעשית למעלה כדאמרינן בפרק קדשי קדשים¹⁵⁸. אבל חטאת בהמה - דכתיב בה קרן בהדיא אינה נעשית כו'. וזההראל - מזבח ארבע אמות הוא דהואי - בתמיה, וכי אין גובהו או רוחבו אלא ארבע אמות... אלא - על כרחך ה"ק קרא, רשות קרנות

הקושי בדעת רש"י ותירוצו

אלא שיש להקשות על דברי רש"י בזה, שלכאורה מדברי הגמרא בזבחים יוצא שפירוש הכתוב הוא שמהסובב עד גג המזבח היה רק ג' אמות. דז"ל הגמרא¹⁵⁸:

"דמים העליונים ניתנין מחוט הסיקרא ולמעלה, דמים התחתונים ניתנין מחוט הסיקרא ולמטן, דברי רבי. רבי אלעזר ברבי שמעון אומר, במה דברים אמורין בעולת העוף, אבל בחטאת בהמה היא עצמה אין נעשית אלא על גופה של קרן.

הערות

158. נג, א.
159. זבחים סד, ב.

157. וכתב בצורת הבית סו"ס לט שאפשר שרק אמה אחת מהן היה באמה בת חמשה טפחים.

שרשות הקרנות – דהיינו מקום נתינת דם החטאת – הוא ד' אמות.

ומזה מובן שהפסוק מלמדינו שני דברים שונים:

א. שגובה גג המזבח מהסובב יהיה ד' אמות.

ב. שרשות הקרנות הוא ד' אמות.

ולפי זה, מקום נתינת דם החטאת הוא מהסובב ולמעלה. אבל זהו בבית העתיד, אבל בבית השני שגובה גג המזבח מהסובב היה רק ג' אמות היה רשות הקרנות מגיע עד חוט הסיקרא. ומשום זה אמרו בגמרא שלדעת רבי "דמים העליונים ניתנין מחוט הסיקרא ולמעלה", דהיינו בבית השני שרשות הקרנות הגיע עד חוט הסיקרא.

ארבע, כלומר שם רשות הקרנות תופסת למטה מהן ארבע אמות, דהיינו עד החוט, דכוליה הוי קרן:

הרי מבואר מדברי הגמרא שבבית העתיד יהיה מהקרנות עד חוט הסיקרא רק ד' אמות, וא"כ צריכים לומר שמהסובב עד גג המזבח היה פחות מד' אמות, ואיך פירש רש"י ביחזקאל שגג המזבח יהיה גבוה מהסובב ד' אמות?

ונראה לבאר בדעת רש"י, שפירוש הפשוט בפסוק זה הוא שבבית העתיד יהיה גובה גג המזבח מהסובב ד' אמות. אלא שבגמרא הוקשה להם לשון הפסוק "וההראל ארבע אמות" שמשמע שכל המזבח היה רק ארבע אמות, ולכאורה היה צריך לומר כלשון הפסוק שלפניו "ומהעזרה הגדולה עד גג המזבח ארבע" וכיוצא בזה. ומזה למדו בגמרא דין חדש

דעת הרמב"ם

ולפי מה שנתבאר יהיה גובה המזבח בבית העתיד אחד עשר אמה.

אבל הרמב"ם כתב¹⁶⁰ שגם המזבח בבית העתיד יהיה גבוה עשר אמות, וז"ל:

"מזבח שעשה משה ושעשה שלמה ושעשו בני הגולה

ושעתיד להעשות כלן עשר אמות גבה כל אחד מהן. וזה הכתוב בתורה¹⁶¹ "ושלש אמות קומתו" מקום המערכה בלבד. ומזבח שעשו בני הגולה וכן העתיד להבנות מדת ארכו ורחבו ל"ב אמות על ל"ב אמות."

ונראה שהרמב"ם מפרש בהפסוק כמו שמשמע מפשטות לשון הגמרא, שאין הפסוק מדבר על גובה הגג מהסובב אלא על רשות הקרנות.



נחלקו התנאים במנין המערכות שהיו על המזבח בכל יום: דעת ר' מאיר שהיו ד' מערכות, דעת ר' יוסי שהיו ג' מערכות, ודעת ר' יהודה שהיו שתי מערכות. ופסק הרמב"ם שהיו ג' מערכות. מערכה גדולה היתה במזרח המזבח, וקצהו המערבי היה נוגע בתפוח. מערכה שניה שממנו היו לוקחים גחלים להקטרת הקטורת היה במערב המזבח, כנגד פתח ההיכל, והיו בו עצים כדי לעשות חמש סאין גחלים. ודעת הרמב"ם שמערכה שניה לא היתה כנגד פתח ההיכל, אלא היתה בקרן מערבית דרומית של מקום המערכה. מערכה שלישית של קיום האש עושה אותה בכל מקום שירצה מן המזבח.

עוד מערכה שלישית לקיום האש. ולדעת רבי מאיר היה עוד מערכה רביעית, שעליה היו נותנים האיברים ופדרים שלא נתעכלו מבערב.

הרמב"ם פסק כדעת ר' יוסי, שבכל יום היו על המזבח ג' מערכות, וז"ל¹⁶⁴:

"שלש מערכות של אש עושין בראש המזבח בכל יום. ראשונה מערכה גדולה שעליה מקריבין התמיד עם שאר הקרבנות. שניה בצדה קטנה שממנה לוקחין אש במחתה להקטיר קטרת בכל יום. שלישית אין עליה כלום אלא לקים מצות האש¹⁶⁵ שנאמר¹⁶⁶ אש תמיד תוקד."

מערכה גדולה

בנוגע למערכה גדולה איתא במסכת תמיד¹⁶⁷:

"החלו מעלין בגזירין לסדר את המערכה. וכי כל העצים כשרין למערכה? הן, כל העצים כשרין למערכה חוץ משל גפן ושל זית, אבל באלו היו רגילין, במרביות של תאנה של אגוז ושל עץ שמן.

סידר את המערכה גדולה מזרחה, וחזיתה¹⁶⁸ מזרחה, וראשי גזירין הפנימים היו נוגעין בתפוח, וריוח היה

התנאים במנין המערכות

תנן במסכת יומא¹⁶²:

"בכל יום היו שם ארבע מערכות, והיום חמש, דברי רבי מאיר. רבי יוסי אומר: בכל יום שלש, והיום ארבע. רבי יהודה אומר: בכל יום שתיים, והיום שלש."

ונתבאר יותר בכרייתא שהובא בגמרא¹⁶³:

"תנו רבנן: בכל יום היו שתיים מערכות, והיום שלש. אחת מערכה גדולה, ואחת מערכה שניה של קטורת, ואחת שמוסיפין בו ביום, דברי רבי יהודה. רבי יוסי אומר: בכל יום שלש, והיום ארבע. אחת של מערכה גדולה, ואחת מערכה שניה של קטורת, ואחת של קיום האש, ואחת שמוסיפין בו ביום. רבי (מאיר) אומר: בכל יום ארבע, והיום חמש. אחת של מערכה גדולה, ואחת של מערכה שניה של קטורת, ואחת של קיום האש, ואחת לאיברים ופדרים שלא נתעכלו מבערב, ואחת שמוסיפין בו ביום."

הנה נתבאר מדברי הבריייתא שבכל יום היו על המזבח לכל הדעות לא פחות מב' מערכות: מערכה גדולה שעליה היו מקריבים כל הקרבנות, ומערכה שניה שממנה היו לוקחים גחלים לקטורת. ולדעת ר' יוסי היה בכל יום

הערות

167. כט, א.
168. המפרש והראב"ד והרא"ש ורבינו גרשום פירשו שהחזית היתה "כמין חלון גבי מזרח שתהא הרוח מנשבת בו" (ראה תמיד ל, א). אבל הרמב"ם פירש "נותנין על מערכת העצים אותו לצד מזרח שיוורה שמצד המזרח מתחילין לסדר המערכה", וכ"כ בהל' תמידין ומוספין פ"ב ה"ז "ויהיה מראה שהתחיל לסדר מן המזרח". וראה

162. מג, סע"ב.
163. שם מה, א.
164. הל' תמידין ומוספין פ"ב ה"ד.
165. אבל רש"י שם פירש "של קיום האש - שאם אין אש של מערכה גדולה מתגבר מוסיפין עליו מזה."
166. ויקרא ו, ו.

של קטרת משוך מן הקרן כלפי צפון ארבע אמות, משום שר' יוסי ס"ל שכל המזבח היה בצפון העזרה, ולכן רק חמש אמות הדרומיות של המזבח היו כנגד פתח ההיכל. וזהו לשון הגמרא¹⁷¹:

"אמר רב אסי א"ר יוחנן, אומר היה ר' יוסי כוליה מזבח בצפון קאי... דתנן ביררו משם עצי תאינה יפים לסדר מערכה שניה של קטרת כנגד קרן מערבית דרומית משוך מן הקרן כלפי צפון ארבע אמות... ומאי סימנא [מהו הסימן שהוקבע להם למערכה שניה... משוך ארבע אמות מן הקרן ולצפון]? רבי יוסי היא, דתניא: רבי יוסי אומר, זה סימן, כל הניטל בפנים לינתן בחוץ אינו נותן אלא בסמוך שאין לפנים [שאינן במזבח החיצון מקום הסמוך לפנים יותר ממנו], וכל הניטל בחוץ לינתן לפנים אינו ניטל אלא בסמוך שאין לפנים... כל הניטל בפנים לינתן בחוץ - שני בזיכי לבונה של לחם הפנים, דגמרי משירים [של דם חטאות הפנימיות], הניטל בחוץ לינתן בפנים - גחלים דכל יומא ויומא, דגמרין מגחלים של יום הכפורים. ומאי קסבר [שקצב למשיכת המערכה מן הקרן ד' אמות]? אי קסבר כוליה מזבח בדרום קאי עשרים ושבע בעי למיתי [ולמשוך מקרן מערבית דרומית ולצפון, וחוץ לאותן כ"ז אמות סידור המערכה, ש... כיון שהמזבח בדרום נמצא שאין ממנו לפני הפתח אלא ה' אמות צפוניות שלו]... ואי קסבר חציו בצפון וחציו בדרום חד סרי בעי למיתי... אלא לאו משום דקסבר כוליה מזבח בצפון קאי, והני ארבע אמות - אמה יסוד ואמה סובב ואמה מקום קרנות ואמה מקום רגלי הכהנים, דכי מסגו לקמיה טפי תו ליכא פתח.

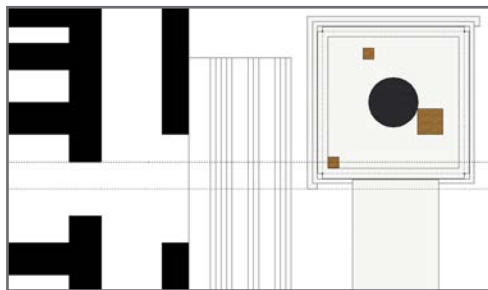

מקום מערכה שניה לדעת ר' יוסי שהמזבח היה כולו בצפון

אמר רב אדא בר אהבה הא מני רבי יהודה היא, דתניא רבי יהודה אומר מזבח ממוצע ועומד באמצע העזרה... סוף סוף לרבי יהודה חד סרי בעי למיתי? ואי קסבר קדושת היכל ואולם חדא מילתא היא [משתגיע כנגד פתח האולם קרינן לפני ה'] שית בעי למיתי? מי סברת הני

בין הגזירים שהיו מציתים את האליתא [פירוש: עצים דקים] משם."

למדנו מדברי המשנה שמקום מערכה הגדולה היה במזרח המזבח, וקצהו המערבי היה נוגע בתפוח¹⁶⁹.

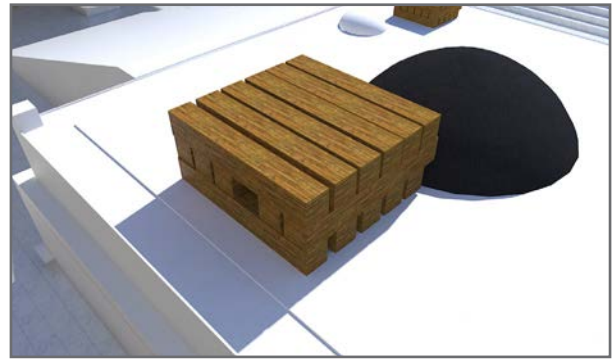

מערכה הגדולה

מערכה שניה

המשנה בתמיד ממשיך לספר על סידור מערכה השניה:

"בררו משם עצי תאנה יפים, סידר את המערכה שניה לקטורת כנגד מערבית דרומית משוך מן הקרן כלפי צפון ארבע אמות, בעומד חמש סאין גחלים, ובשבת בעומד שמונה סאין גחלים ששם היו נותנים שני בזיכי לבונה של לחם הפנים."

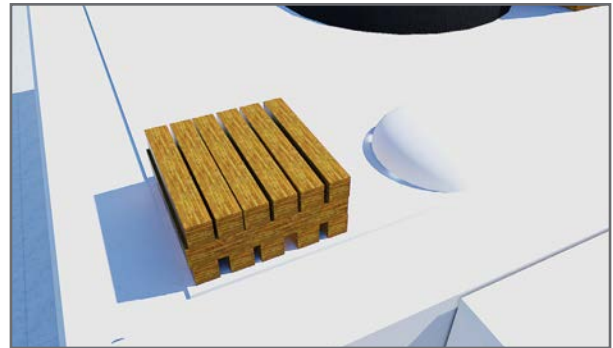

מערכה שניה של קטורת

ובמסכת זבחים¹⁷⁰ הביא הגמרא ראייה ממשנה זו שר' יוסי ס"ל שכל המזבח היה בדרום העזרה. דהגמרא הביא מה שאמר ר' יוסי שהגחלים שלקחו ממזבח החיצון לקטורת היו צריכים להיות במקום הסמוך ביותר לפתח ההיכל. ונתבאר בגמרא שמתעם זה היה מערכה שניה

הערות

170. נח, א.
171. עיי"ש לכל אריכות השקלא וטריא, וכאן הבאתי רק מה שנוגע לענ"ד להבנת מחלוקת הראשונים דלקמן. ההוספות בחצאי ריבוע הם על פי לשון רש"י, אבל מפני אריכות הדברים לא הבאתי כל דברי רש"י

השגת הראב"ד שם.
169. לדעת הראב"ד שהתפוח היה חלק מהמזבח שהיה בולט באמצע המזבח והיה רחב כ"ב אמה (ראה לעיל עמ' ???) היה רוחב המערכה גדולה רק אמה אחת כרוחב מקום המערכה.

דעת הרמב"ם שהמזבח היה רובו בדרום
היה מערכה שניה משוך מן הקרו ד' אמות

אבל הרמב"ם פסק¹⁷² שרוב המזבח היה בדרום, ואף
על פי כן כתב¹⁷³:

"ומסדר מערכה שניה של קטרת מכנגד קרן מערבית
דרומית משוכה מן הקרן כלפי צפון ארבע אמות."
וכתב הלחם משנה¹⁷⁴:

"דברי רבינו ז"ל מתמיהין אצלי, דזובחים פרק קדשי
הקדשים אמרו דהך מתניתין סברה דכוליה מזבח בצפון
קאי וחמש אמות צפונות של מזבח הם כנגד פתח... ועל
כן אני תמיה על רבינו ז"ל, בהלכות בית הבחירה... מבואר
דרובו של מזבח בדרום קאי... ואם כן כיון דרובו של
מזבח בדרום איך יתיישב בדין זה שיהא משוך מן הקרן
דרומית ארבע אמות, הא כיון דלדעת רבינו ז"ל המזבח
בחמש אמות בדרום ושבע בצפון אם כן צריך שירחק
מן הקרן דרומית עשרים אמות?..."

וי"ל... דכל הפלפול שעשו בפרק קדשי הקדשים הוא
כפי סברת ר' יוסי הגלילי דאית ליה דצריך שהמערכה
יהיה כנגד פתח אהל מועד. ואף על גב דרש"י ז"ל כתב
שם דכולהו אית להו הכי, רבינו ז"ל אינו סובר כן, אלא
אדרבה, מדאמר ר' יוסי אומר זה סימן כו' משמע דרבנן
פליגי עליה, וקיימא לן כרבנן דלא איכפת לן שיהא כנגד
הפתח. ומאי דאמרו במשנה משוך מקרן דרומית ד' אמות
קושטא דמילתא אמרו דאי אפשר בלא כן, דחד אמה סובב
וחד יסוד וחד מקום קרנות וחד מקום רגלי כהנים, אבל
כיון שעברו אלו הד' אמות יעשה המערכה דלא איכפת
לן שיהא כנגד הפתח."

מערכה שלישית

במשנה לא נתבאר מקום מערכה השלישית, וכתב
הרמב"ם¹⁷⁵:

"מערכה שלישית של קיום האש עושה אותה בכל מקום
שירצה מן המזבח."

ארבע אמות בהדי אמה יסוד ואמה סובב, ארבע אמות
בר מאמה יסוד ואמה סובב."

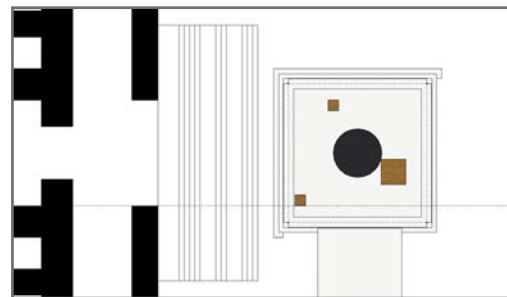

מקום
מערכה
שניה
לדעת ר'
יהודה
שהמזבח
היה
באמצע
העזרה

ועל פי זה כתב הרא"ש בפירושו למסכת תמיד:

"משוך מן הקרן כלפי צפון ד' אמות - מפרש בפרק קדשי
קדשים דסבר האי תנא דכולו המזבח בצפון עזרה קאי,
והיה סוף המזבח כנגד חציו של פתח ההיכל, ופתח היה
ה' אמות בצפון וה' אמות בדרום. וד' אמות שמרחיק מן
הקרן הם אמה יסוד ואמה רוחב ואמה קרן ואמה מקום
הילוך רגלי הכהנים נשאר עדיין אמה כנגד הפתח ואם
היה מרחיק יותר לא הוה לפני ה'."

ועל דרך זה כתב המפרש שם.

והיוצא מדבריהם, שלדעת התנא שהמזבח היה בדרום,
לא היה מערכה השניה משוך מן הקרן דוקא ד' אמות.
ומשמע שלדעת התנא שהמזבח היה כולו בדרום היה
מערכה שניה בקרן צפונית מערבית משוך מן הקרן ארבע
אמות.

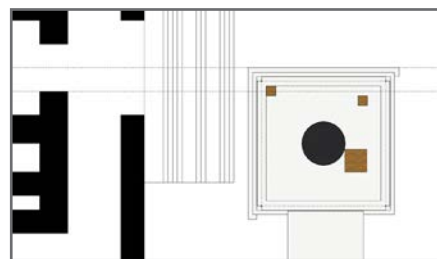

מקום
מערכה
שניה
לדעת
התנא
שהמזבח
היה כולו
בדרום

הערות

173. הל' תמידין ומוספין פ"ב ה"ח.
174. וראה תוספות יום טוב תמיד ספ"ב שתירץ גם כן על דרך זה.

בה. 172. הל' בית הבחירה פ"א ה"ו, שם פ"ה הט"ו.



לפני המזבח בדרומו היה כבש לעלות אליו.

אורך הכבש מצפון לדרום היה ל"ב אמה, ורחבו ממזרח למערב היה שש עשרה אמה, וגבהו כגובה גג המזבח ט' אמות חסר טפח.

זה שאורך הכבש היה ל"ב אמה, היינו שאורך שטח הכבש בארץ היה שלושים אמה, ואחר כך היה פורח אמה על היסוד ואמה על הסוכב.

ומבואר בגמרא שכבש המזבח היה נוח יותר לעלות משאר כבשים שהיו שם, שבשאר הכבשים אם גובהן היה אמה היה שיפוען שלש אמות, וכבש המזבח היה שיפועו לכל אמה של גובה שלש אמות ומחצה ואצבע ושליש אצבע. וכיאר רש"י שלפי חשבון זה היה שיפוע המזבח לגובה ט' אמות ל"ב אמה.

זה שאורך שיפוע הכבש היה ל"ב אמה, פירשו התוספות – ויש מפרשים כן גם בדעת רש"י – שהכוונה שאורך שטחו בארץ היה ל"ב אמה, אבל אורך שיפועו היה יותר.

אבל דעת הרמב"ם – וכן משמע מדברי רש"י – הוא שגם שיפוע הכבש היה ל"ב אמה.

לפי זה צריכים לומר שבראש הכבש היה שטח ישר כב' אמות שלא עלה בשיפוע, שרק באופן זה אפשר הדבר שהן אורך הכבש בארץ והן אורך שיפועו יהיו ל"ב אמה.

באמת המדה ל"ב אמה אינו מדוייק, כי זה היה מדרתו אם גובה הכבש היה ט' אמות שלמות, וכיון שגובה הכבש היה ט' אמות חסר טפח יוצא לפי חשבון זה שאורך שיפוע הכבש היה ל"א אמה וב' טפחים ואצבע וז' תשיעי אצבע.

אם נחשב שטח הכבש בארץ לפי שיפוע זה יצא החשבון לשלושים אמות וג' אצבעות ושליש.

ומדברי הרמב"ם משמע שמעל הכ' אמות שהכבש היה פורח על היסוד והסוכב לא היה הכבש עולה בשיפוע, ושיפוע הכבש היה רק על גבי חלק הכבש שהיה עומד על הקרקע. לפי זה היה אורך הכבש מלבד החלק שהיה פורח על היסוד והסוכב שלושים אמה וג' אצבעות ושליש. וצריכים לומר שמה שנתבאר במשנה שהיה אורכו ל' אמה היינו משום שהמשנה לא דק לפרש המדה שהוא פחות מאצבע.

ובדעת רש"י נראה לומר שכל הל"ב אמה של אורך הכבש היו אמה בת ששה טפחים, ולכן אורך שטחו בארץ היה ל' אמות וטפח, וזה מתאים עם החשבון דלעיל.

“וכבש היה לדרומו של מזבח שלשים ושתיים על רחב שש עשרה.”

לפני המזבח בדרומו היה כבש לעלות אליו, כמ"ש¹⁷⁶ “ולא תעלה במעלות על מזבחי.”

זה שהכבש היה בדרום המזבח נלמד במסכת זבחים¹⁷⁹ ממש"כ ביחזקאל¹⁸⁰ “ומעלותהו פנות קדים.” ופירשו רז"ל שמעלת המזבח דהיינו הכבש צריך להיות באותו

אורך הכבש מצפון לדרום היה ל"ב אמה, ורחבו ממזרח למערב היה שש עשרה אמה¹⁷⁷. והכי תנן במסכת מדות¹⁷⁸:

הערות

178. פ"ג מ"ג.

179. סב, ב.

180. מג, יז.

175. הל' תמידין ומוספין פ"ב ה"ט.

176. שמות כ, כג.

177. שזהו חצי רוחב המזבח.

ואצבע ושליש אצבע, כשתתן לכל אמה שלש ומחצה הרי ל' ואחת ומחצה, תן עוד ט' אצבעות וט' שלישי אצבע הרי י"ב אצבעות שהן ג' טפחים והן חצי אמה."

ביאור שיטת רש"י – דעת ברכת הזבח של"ב אמה הוא מדת שטחו בארץ

רוב המפרשים הבינו מדברי רש"י שמדת שיפוע הכבש היה ל"ב אמה, כלומר שאם תמדוד משיפולי הכבש באלכסון עד ראשו הקרוב לגג המזבח יהיה מדתו ל"ב אמה.

והקושי בזה ידועה, שמתחילת דברי הגמרא למדנו ששטח הכבש בארץ היה ל"ב אמה, ואח"כ אומר רמי בר חמא ששיפוע הכבש היה ל"ב אמה. והדבר ידוע אין צריך ראיה, שאלכסון הוא ארוך יותר משטחו בארץ, ואיך אפשר להיות ששיפוע הכבש וגם שטחו בארץ היו ל"ב אמה?

בברכת הזבח תירץ, שמה שכתב רש"י ששיפוע הכבש היה ל"ב אמה, פירושו שמדת שטח הכבש בארץ שתחת השיפוע היה ל"ב אמה, אבל שיפוע הכבש היה יותר מל"ג אמה לפי החשבון. ולפי זה, פירוש דברי רמי בר חמא, שלכל אמה בגובה היה שטח הכבש בארץ שלש אמות ומחצה ואצבע ושליש אצבע.

בשיטה זו נקטו גם התוספות כמו שיתבאר להלן. וכן כתב בתוספות רבינו פרץ¹⁸³ בשם רבינו אליהו.

לפי שיטה זו, אם נחשב אורך שיפוע הכבש בדקדוק יצא מדתו ל"ג אמה וחומש.¹⁸⁴

רוח שאתה פונה ממנו למזרח. וכיון ש"כל פינות שאתה פונה לא לא יהו אלא דרך ימין", צריך הכבש להיות בדרום, שהוא הרוח שאתה פונה ממנו לימין למזרח.

שיפוע הכבש

והנה גרסינן בגמרא זבחים¹⁸¹:

"תנן התם¹⁸², הכבש והמזבח ששים ושתיים. הני שיתין וארבעה הוו? נמצא פורח אמה על יסוד ואמה על סובב".

פירוש: הגמרא מקשה על מה שלמדנו בסוף מסכת מדות שאורך המזבח והכבש ביחד היה ס"ב אמה, שכיון שאורך הכבש היה ל"ב אמה וכן אורך הכבש היה ל"ב אמה, הרי ביחד היו צריכים להיות ס"ד אמה?

ומתוך הגמרא, ששני אמות מאורך הכבש היו מובלעים בשטח המזבח, שכיון שראש המזבח היה כונס ב' אמות של היסוד והסובב, והכבש היה פורח על שני אמות אלו ומגיע לראש המזבח, נמצאו שתי אמות העליונות שלו מובלעים בשתי אמות של המזבח.

אח"כ ממשיך הגמרא:

"אמר רמי בר חמא כל כבשי כבשים שלש אמות לאמה, חוץ מכבשו של מזבח שהיה שלש אמות ומחצה ואצבע ושליש אצבע בזכרותא".

ופירש רש"י "כל כבשים גדולים וקטנים שהיו שם היה להן שיפוע שלש אמות לאמה גובה, חוץ מכבש הגדול של מזבח שעולין בו במשא איברים כבידים והוא חלק, צריך שיהא משופע ביותר ונוח לעלות, לכך האריכוהו ל"ב שיפוע לט' אמות, הרי לכל אמה שלש אמות ומחצה

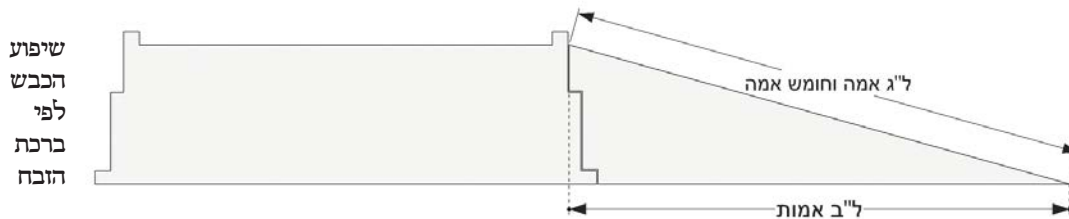

הערות

לעשות החשבון. ושם כתב ששיפוע הכבש היה ל"ג אמה ושליש. והטעם לזה כי הוא חשב גובה הכבש לט' אמות שלימות, והחשבון שלפנים הוא לפי גובה הכבש האמיתי שהוא ט' אמות פחות טפח.

181. סב, סע"ב.

182. מדות פ"ה מ"ב.

183. הובא בשיטה מטובצת.

184. בדיוק 33.19. ראה ספר חנוכת הבית לרמ"ח שמבאר איך

דעת הפנים מאירות של"ב אמה הוא מדת השיפוע

היה רק על גבי חלק הכבש שהיה נוגע בקרקע העזרה, אבל אותם ב' אמות שהכבש היה פורח על היסוד ועל הסובב, היה על גביהם שטח ישר, כדי שלא יחליקו הכהנים בעמדם שם לזרוק האברים למזבח.

אבל הפנים מאירות פירש דברי רש"י כפשוטו, של"ב אמה הוא מדת שיפוע הכבש, וגם שטח הכבש בקרקע היה ל"ב אמה. ואינו רואה בזה סתירה, כי שיפוע הכבש

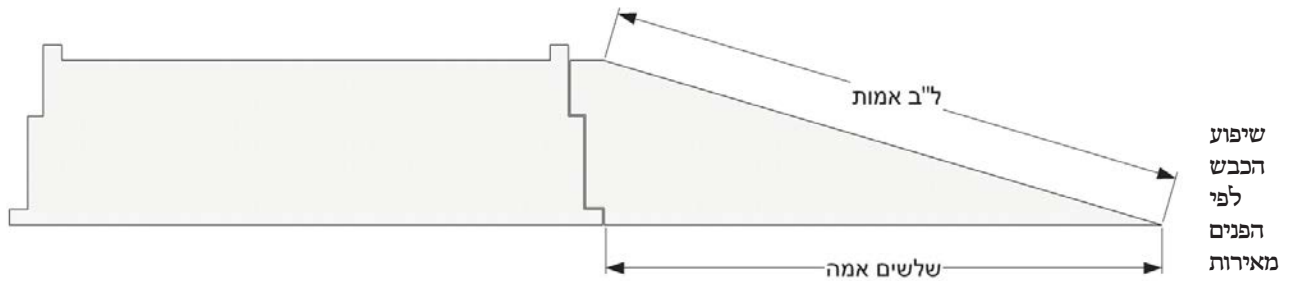

ולכאורה היה אפשר לבאר דעת רש"י כפי שיטת רבינו פרץ¹⁸⁶ שכתב שהשיפוע היה ל"ב אמות, ובשטח הקרקע היה הכבש פחות מל"ב אמות כמו שנתבאר "ושמא אויר שבין הכבש למזבח היה בו כל כך אויר שהיה משלים לאותו חסרון". וזהו כפי דעת רבינו חיים שיתבאר להלן דס"ל שהאויר שבין הכבש והמזבח היה יותר מאמה כדי שייראה שם קרקע העזרה.

וכפי הנראה זהו גם שיטת הרמב"ם כמו שיתבאר לקמן.

אמנם דברי הפנים מאירות מונחים על היסוד ששטח הארץ שתחת שיפוע של ל"ב אמה בגובה ט' אמות פחות טפח הוא שלשים אמה. אבל לפי חשבון המדויק יהיה שטח הארץ שתחת שיפוע כזה ל' אמה וד' טפחים וחצי¹⁸⁵.

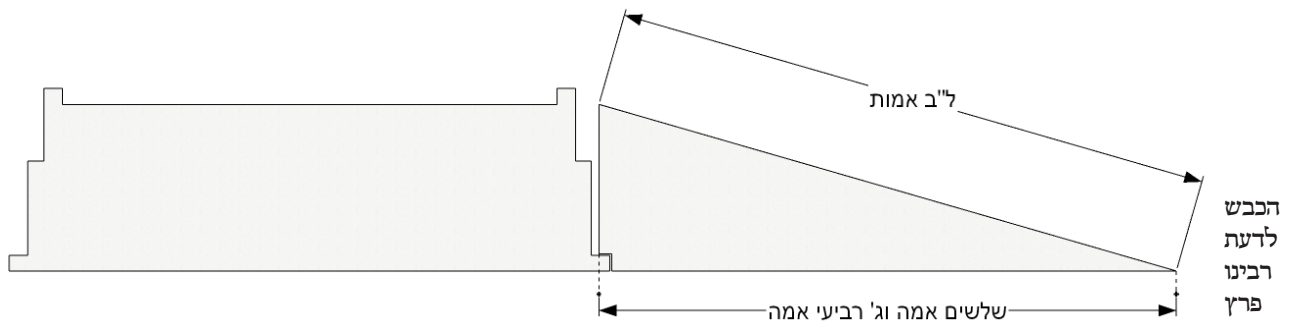

ובאמת בדברי רש"י אין זה קשיה, שרש"י מעולם לא אמר שיש הקפדה שהשיפוע יסתיים דוקא כנגד התחלת היסוד ועל גבי היסוד יהיה כיושר, ויש לומר שהשטח הישר שעל גבי הכבש היה קצת יותר מאמה. וכן משמע מדברי המאירי שכתב¹⁸⁸ "וכבש היה בדרומו של מזבח בארך ל"ב... וארך שפועו גם כן היה ל"ב" שמדבריו משמע שאין שתי המדות תלויות זה בזה.

ויש מפרשים שביארו כן בדעת רש"י, אבל לענ"ד אי אפשר לבאר כן בדעת רש"י שכתב¹⁸⁷ "שלא היה ראש הכבש נוגע במזבח, אלא אויר מעט מפסיק בינתיים".

ולכן נראה לפרש כפי שכתב הפנים מאירות שעל גבי היסוד והסובב היה שטח ישר, שעליו היו הכהנים עומדים וזורקים האברים. אלא שלכאורה לפי החשבון דלעיל אין זה מדויק, שלפי החשבון היה שיפוע הכבש מסתיים באמצע היסוד.

הערות

הערה 217 והערה 239.
188. מדות שם.

185. 30.75.
186. הובא בשיטה מקובצת.
187. זבחים סב, ב. להלן עמ' מז נביא כל הסוגיא שם. וראה לקמן

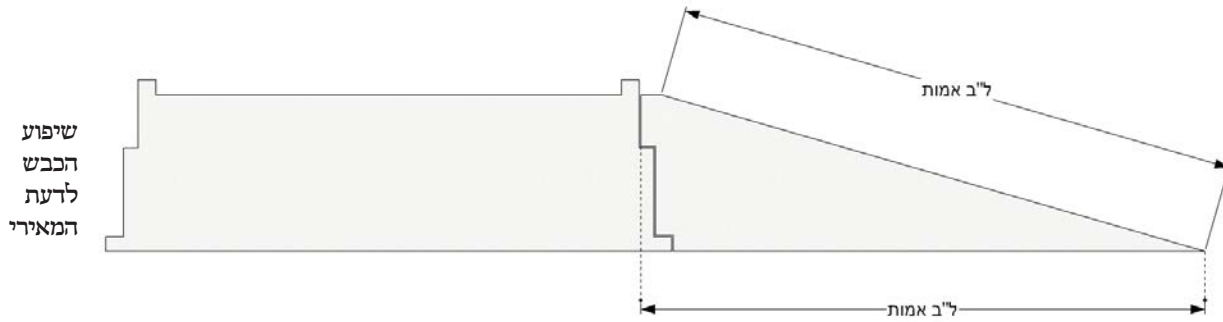

ל"ב אמה רק אמר שלכל אמה של הגובה היה שיפוע של ג' אמו וחצי ואצבע ושליש. נמצא שרמי בר חמא אמר חשבון מדוייק מאוד, והיה לו לרמי בר חמא שלא להזכיר השליש אצבע והחשבון היה מכוון מאוד.

ונראה לבאר זה על פי מה שנתבאר לעיל שרוחב הסוכב היה אמה בת חמשה טפחים. וא"כ היה רוחב היסוד והסוכב ביחד אמה וחמשה טפחים [לדעת רש"י שרוחב היסוד היה אמה בת ששה טפחים], ושטח הכבש בקרקע היה שלשים אמה וטפח.

ומה שנתבאר במשנה שאורך הכבש והמזבח ביחד היה ס"ב אמה, צריכים לומר שבאמת היה ארכם ביחד ס"ב אמה וטפח והמשנה לא דק להזכיר הטפח¹⁹¹, שאם לא נאמר כן אי אפשר ששניהם היו ארוכים ל"ב אמה.

ולפי זה מובן שדברי הפנים מאירות הם מדוייקים מאוד, שלפי חשבוננו יצא ששיפוע הכבש התחיל כמעט בדיוק בקצה היסוד.

ובנוגע להשני שלישי אצבע הנשארים, יש לומר שזה היה האויר מעט שבין הכבש והמזבח¹⁹², ושיפוע הכבש היה מתחיל רק אחר אויר זה¹⁹³.

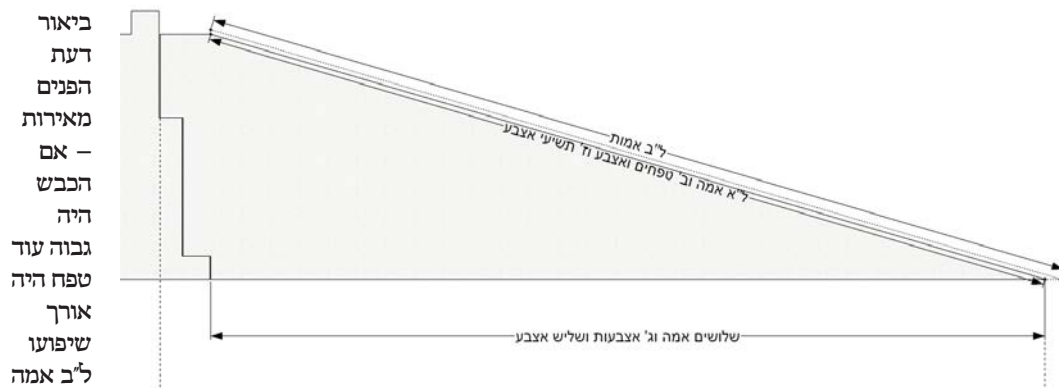

אלא שלפי מה שיתבאר להלן נראה שדברי הפנים מאירות הם מדוייקים מאוד.

דהנה, כד דייקת שפיר לא היה שיפוע הכבש ל"ב אמות שלימות, דבאמת רמי בר חמא מעולם לא אמר ששיפוע הכבש היה ל"ב אמה, רק אמר שלכל אמה של גובה היה השיפוע ג' אמות וחצי ואצבע ושליש, ורש"י הוא שחישב שלפי גובה הכבש יהיה השיפוע ל"ב אמות. אבל כשתעיין בדברי רש"י תראה שחישב בגובה המזבח ט' אמות שלימות ולפי זה יצא חשבון השיפוע ל"ב אמה, אבל אם תעשה החשבון לפי גובה המזבח האמיתי שהוא ט' אמות חסר טפח, יהיה השיפוע ל"ב אמות חסר ג' טפחים וחצי טפח ושני תשיעי אצבע, שזהו שיעור השיפוע לכל טפח.

ולפי זה שיפוע הכבש הוא ל"א אמה וב' טפחים ואצבע וז' תשיעי אצבע¹⁸⁹.

ואם נחשב שטח הכבש בארץ לפי שיפוע זה יצא החשבון לשלושים אמה וג' אצבעות ושליש¹⁹⁰.

חשבון זה מקריב השיפוע לשלשים אמה. ולכאורה היה אפשר לומר במדה מועטת כזה לא דק, אבל זה אינו, כי כבר נתבאר שרמי בר חמא לא אמר שהשיפוע היה

הערות

192. עיין לקמן עמ' מז ואילך.
193. או י"ל שבחשבון קטן כזה באמת רמי בר חמא לא דק.

189. 31.4.
190. 30.13.
191. וכמו שמצינו גבי מדות המזבח שהמשנה לא הזכיר הטפחים.

הנה, התוספות הביאו גירסא אחרת בשם רבותיו של רש"י שהוסיפו לאורך הכבש עוד חצי טפח לכל אמה של הגובה. וכתבו בשם רש"י [וברש"י שלפנינו ליתא] שלפי רבותיו היה ראש הכבש נמוך מראש הכבש רביע אמה. והתוספות הוסיפו שרש"י לא דק, שבאמת היה ההפרש פחות מחומש אמה.

והתוספות נטו לומר כגירסת רבותיו של רש"י, כיון שבאמת היה הכבש ט' אמות חסר טפח, וזה מתאים יותר עם החשבון של רבותיו של רש"י.

הלא תראה מכאן, שהתוספות הבינו שחשבון רמי בר חמא הוא בשטח הארץ ולא בהשיפוע.

ולכן חישובו גובה הכבש לפי אורך שטחו בארץ. וכיון שאורך הכבש היה ל"ב אמה, יש לחשב כמה פעמים נכנס ג' אמות ומחצה וחצי טפח ואצבע ושליש אצבע לאורך ל"ב אמה ולחשב הגובה לפי זה.

ואם גובה הכבש היה ט' אמות היה ארכו לפי חשבון זה ל"ב אמה וד' טפחים וחצי¹⁹⁶. וד' טפחים וחצי הוא חומש של ג' אמות ומחצה וחצי טפח ואצבע, נמצא שאורך הכבש הוא ט' פעמים ג' אמות ומחצה וחצי טפח ואצבע ושליש אצבע חסר כחומש מספר זה, וא"כ בגובהו יהיה ט' אמות חסר כחומש אמה.

עד כה דקדקנו בחשבון שיפוע הכבש לפי שני הביאורים בדברי רש"י. ומעתה יש לעיין בדברי רש"י ולראות מהו באמת דעתו, האם ל"ב אמה הוא מדת שטח הכבש בארץ או הוא מדת שיפוע הכבש.

דעת התוספות

אמנם קודם שנבאר דעת רש"י יש לעיין בדברי התוספות בזה. דז"ל התוספות¹⁹⁴:

"חוץ מכבשו של מזבח שהיה שלש אמות ומחצה ואצבע ושליש אצבע בזכרותא. זו היא גירסת הקונטרס, ומכוון חשבון לט' אמות של מזבח.

ורבותיו גורסים ג' אמות ומחצה וחצי טפח ואצבע ושליש אצבע בזכרותו. ופירש בקונטרס דלחשבון זה לא היה ראש הכבש שוה לראש המזבח אלא נמוך ממנו רביע אמה, דלחשבון גובה ט' יש לכבש יותר מל"ב אמה. ולא דק בקונטרס, דאין גבוה אלא חומש אמה חסר משהו.

והקשה בקונטרס הרי אמרה תורה לא תעלה במעלות על מזבחי? ותירץ רבי נתן מדודיא, דבפרק שתי הלחם¹⁹⁵ אמרינן דאמה של יסוד גובה באמה בת חמשה. ולפירוש הקונטרס קשה, דנמצא ראש הכבש גבוה מראשו של מזבח? ומיהו אין לחוש. אי נמי, לפירוש הקונטרס אמות של כבש לפי אמות של מזבח."

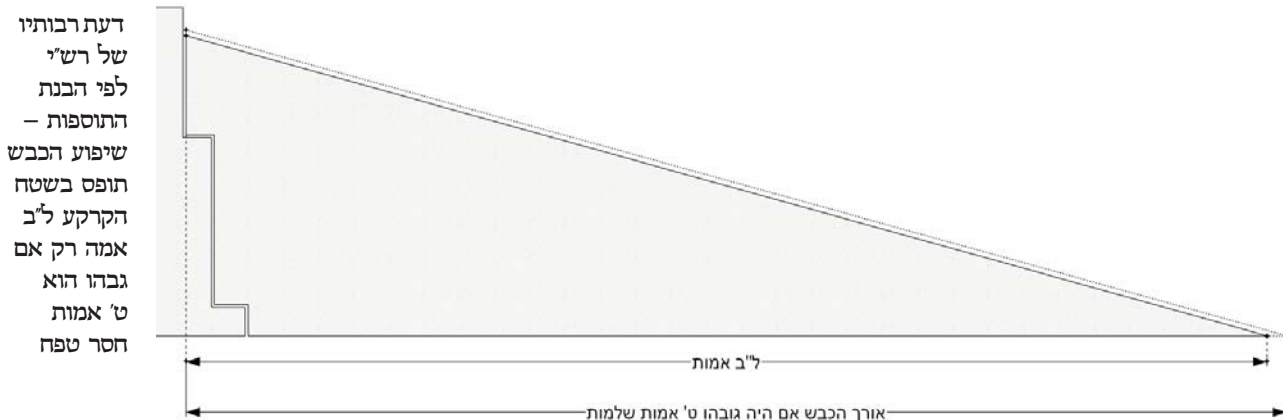

לחשבון זה, כי גם אם נאריך השיפוע עוד ד' טפחים וחצי, עדיין לא ידיע סוף השיפוע לסוף מדת הכבש.

אבל אם אורך ל"ב אמות הוא אורך השיפוע, ולסוף השיפוע קרוב להמזבח היה שטח ישר, אין כל מקום

הערות

195. מנחות צז, ב.
196. כפשוט, שאם ג' אמות ומחצה ואצבע ושליש אצבע לגובה ט' אמות הוא ל"ב אמה, נמצא שבהוספת חצי טפח לכל אמה יהיה ארכו ל"ב אמה וד' טפחים וחצי.

194. זבחים סג, א. ועיין שם בד"ה כל כבשי, ויש לפרש דבריהם לפי ב' הדעות, שלפי דעת ברכת הזבח עולה החשבון יפה בגובה ט' אמות, ולפי דעת הפנים מאירות יוצא החשבון יפה בגובה ט' אמות חסר טפח.

ב. מה שהקשה רש"י על רבותיו מ"לא תעלה במעלות על מזבחי" צריך ביאור, וכי לא ידע רש"י שהט' אמות של גובה המזבח היה חסר טפח?

ולכן נראה לבאר בדברי רש"י שרמי בר חמא מדבר על השיפוע ודעתו ששיפוע הכבש התחיל דוקא אחר קצה היסוד, ונמצא ששטח הארץ שתחת השיפוע היה שלשים אמה וטפח, לא פחות ולא יותר. ולכן לגירסת רש"י שלכל אמה בגובה היה השיפוע ג' אמות וחצי ואצבע ושליש אתי שפיר, וכמו שנתבאר לעיל באורך. אבל לפי גירסת רבותיו, צריכים לחשב מדת הגובה לפי כמות השיפוע שיכולים להכניס בשטח כזה.

כלומר, אם גובה הכבש היה אמה, היה מדת השיפוע ג' אמות וחצי וטפח ואצבע ושליש. וא"כ היה אורך שטחו בארץ שלוש אמות וחצי פחות משהו¹⁹⁸. ולפי זה, אם הכבש היה גבוה ט' אמות היה אורך שטחו בארץ כל"א אמה וחצי, וכבר ידענו ששטח השיפוע בארץ היה ל' אמה וטפח, נמצא שבשטח הארץ חסר כשמונה טפחים מתוך ג' אמות וחצי. וא"כ צריכים לחסר מגובה הכבש לפי חשבון זה, כדי שגובה הכבש יתאים לשטחו בארץ.

ולפי חשבון זה יצא גובה הכבש לח' אמות וחצי וג' אצבעות¹⁹⁹. וגובה המזבח היה ח' אמות וה' טפחים, נמצא שראש הכבש היה נמוך מראש המזבח טפח ואצבע, שזהו יותר מחומש אמה.

ומכל זה ברור שלדעת התוספות רמי בר חמא מדבר על אורך הכבש בארץ ולא על שיפועו.

דעת רש"י לפי הוספת השיטה מקובצת

והנה, כל דברי התוספות מיוסדים על מה שהביאו בשם רש"י, אלא שברש"י שלפנינו ליתא. אבל בשיטה מקובצת הוסיף ברש"י קטע שלם¹⁹⁷ שעליו מיוסדים דברי התוספות. וזהו המשך לשון רש"י:

"ובספר מורי מצאתי מוגה שלש אמות ומחצה וחצי טפח ואצבע ושליש אצבע... ולחשבון הזה לא היה ראש הכבש שווה לראש המזבח אלא נמוך ממנו רביע אמה, והעולה לראש המזבח צריך להרחיב פסיעה של מעלה רביע אמה גובה, וקשה לי שהרי אמרה תורה לא תעלה במעלות על מזבחי."

ובהשקפה ראשונה נראה מכאן ראייה שגם רש"י ס"ל שדברי רמי בר חמא אמורים על שטח הכבש בארץ ולא על שיפועו, שלכן הקשה על רבותיו שלפי דבריהם היה הכבש נמוך מן המזבח רביע אמה.

אבל כד דייקת שפיר נראה שאדרבה, מכאן ראייה שרש"י ס"ל שרמי בר חמא מדבר על השיפוע.

דלכאורה מתוספות יוצא שיש שני קושיות חזקות על רש"י: א. למה אמר שראש הכבש נמוך מהמזבח רביע אמה, ולפי החשבון הנ"ל היה פחות מחומש אמה?

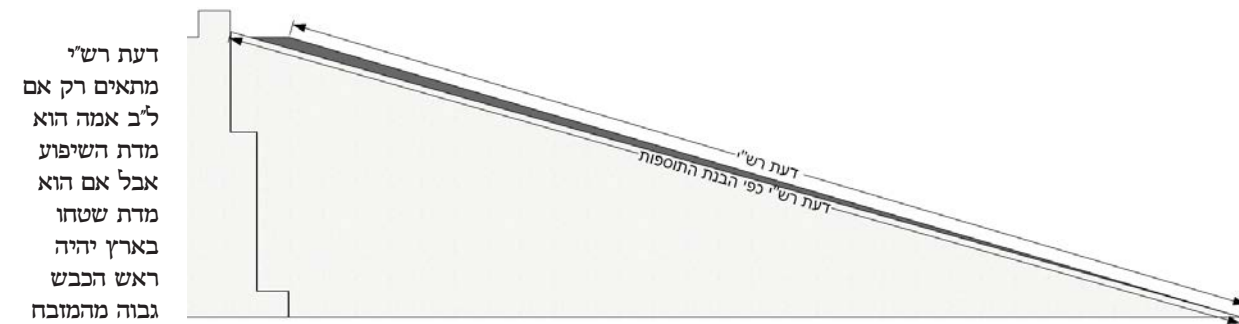
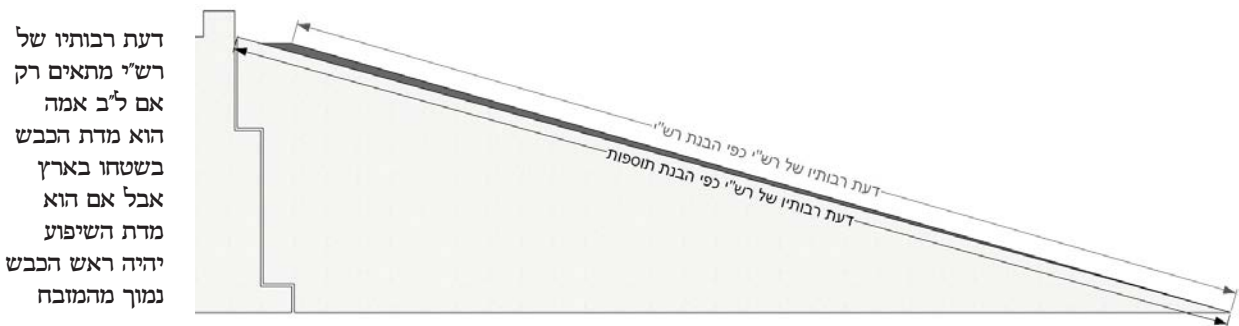

הערות

199. 8.62.

197. וכן הוא בכתיב.

198. 3.49.

מגובה הכבש שהיו אמות של ששה טפחים היו האמות של שיפוע ג"כ ששה טפחים, ולהאמה העליונה שהיה ה' טפחים היו הג' אמות ומחצה של שיפוע ג"כ ה' טפחים.

ונמצא שדעת הרמב"ם הוא כפי שפירש הפנים מאירות בדעת רש"י, וכמו שבארנו לעיל, ששיפוע הכבש היה ל"א אמה וב' טפחים ואצבע וז' תשיעי אצבע, ואורך שטחו בארץ היה שלושים אמה וג' אצבעות ושליש.

אלא שלעיל בדעת רש"י עשינו חשבון ששיפוע הכבש מתאים בדיוק עם שטחו בארץ. אבל בדעת הרמב"ם אי אפשר לומר כן, שהחשבון דלעיל היה מיוסד על דעת רש"י שרוחב הסוכב היה אמה בת חמשה טפחים ורוחב היסוד היה אמה בת ששה טפחים, ונמצא ששטח הכבש בארץ הוא שלשים אמה וטפח, אבל לדעת הרמב"ם היה רוחב היסוד והסוכב באמה בת חמשה טפחים, ולכאורה יוצא מזה שאורך הכבש בארץ היה שלשים אמה ושני טפחים.

ולבאר דברי הרמב"ם יש להקדים, שהרמב"ם לא בא לבאר לנו דברי רמי בר חמא, אלא לבאר דברי המשנה שהכבש היה אורך ל"ב אמה. ומפרש הרמב"ם שמדה זאת שמבאר המשנה אינו מדת הכבש בשטחו בארץ, אלא זהו מדת שיפוע הכבש.

והיוצא מזה, שמשנה זו מעולם לא ביאר מדת שטח הכבש בארץ, וזה שאנו יודעים שמדת הכבש בארץ היה ל' אמה לומדים אנו ממדת שיפועו. ולפי זה אין צורך להתאים מדת השיפוע לאורך הכבש בארץ, אלא אדרבה, יש להוציא מדת שטח הכבש בארץ על פי מדת שיפועו. ועל פי מדת שיפוע הכבש יוצא שמדת שטחו בארת היה שלושים אמה וג' אצבעות ושליש, ולכן כתב הרמב"ם ששטח הכבש בארץ היה שלשים אמה, ולא דק לבאר לנו מה שנשאר מהמדה שהוא פחות מטפח.

והיוצא מזה, שלדעת הרמב"ם היה שטח הכבש בארץ שלושים אמה וג' אצבעות ושליש.

ולפי זה אפשר להבין מה שכתב רש"י שלדעת רבותיו היה המזבח גבוה מהכבש רביע אמה, שכיון שהוא יותר מחומש אמה קורא לזה רביע אמה²⁰⁰.

דעת הרמב"ם

ומעתה נשתדל בעזרה"ת לברר דעת הרמב"ם. וז"ל בפיהמ"ש:

"והיה באורך שפועו שלשים ושתים אמות, אבל אורך השטח שהוא תופס בארץ שלשים אמות בלבד, וזו צורתו:

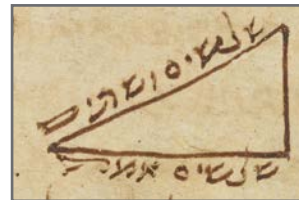

צורת המזבח כפי שצייר הרמב"ם בכת"ק בפיהמ"ש

ורחבו שש עשרה אמות כמו שהזכיר. אם תרצה לתאר בלבך בשלימות תתאר אותו בעזרה לדרום המזבח, ויהיה המקום שהוא תופס בעזרה מן הצפון לדרום שלשים אמות, אבל מן המזרח למערב רק שש עשרה אמות, וכאשר תמתח חוט מקצהו הדבק בארץ עד ראשו שכנגד קרנות המזבח יהיה שלשים ושתים אמות, ונראה לי שכבר הרביתי בו הדברים יותר ממה שצריך."

הנה, בדברי הרמב"ם מפורש שהשיפוע היה ל"ב אמה. גם מפורש בדבריו ששיפוע הכבש היה רק על גבי השלשים אמות שבהם הכבש נוגע בארץ, ולא היה נמשך על גבי היסוד והסוכב.

והנה, הרמב"ם כתב ששיפוע הכבש היה ל"ב אמה, ולעיל חישבנו שאי אפשר שעל גבי שטח הכבש שבארץ בלבד יהיה שיפוע ל"ב אמה. ועכצ"ל כפי התוספות "אמות של כבש לפי אמות של מזבח", כלומר, שמה שכתב הרמב"ם שאורך שיפוע הכבש היה ל"ב אמות, אין כל אמות אלו אמה בת ששה טפחים, אלא להח' אמות

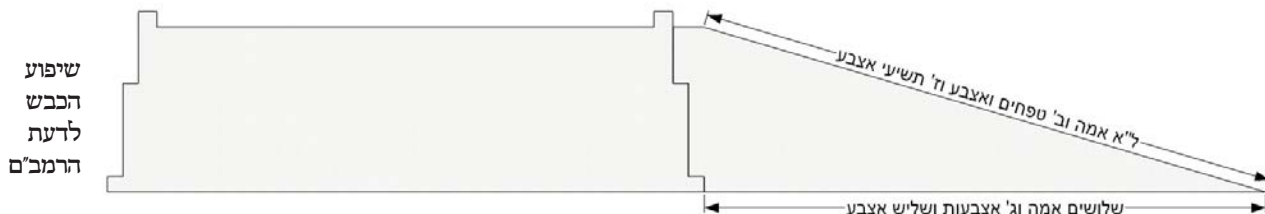

הערות

200. ראה שיטה מקובצת בשם תוסי' רבינו פרץ "ואם יתברר שהוא יותר מחומש אמה, אז יתיישב פ"ה שפי' רביע אמה, לפי דהוי יותר מחומש."

היסוד היה שלשים אמה, והוא מתניין דפ"ה דמדות שהכבש והמזבח ביחד היה ס"ב אמות, וכיון שאורך המזבח היה ל"ב אמה, נשארו שלשים אמה לשטח הכבש בארץ. אבל אפשר לומר שבאמת היה שטח הכבש בארץ שלושים אמה וג' אצבעות ושליש, והתנא לא נחית לפרש האצבעות.

ואם תאמר שלפי מה שפירשנו בדעת הרמב"ם שהמשנה לא ביאר לנו אורך הכבש בארץ, מנא לן ששיפוע הכבש היה מתחיל רק אחר קצה היסוד, אולי היה מתחיל מתחילת הכבש שעל גבי הסוכב, ושטח הכבש בארץ לאחור קצה היסוד היה רק כ"ח אמה?

יש לומר שיש מקור במשנה שאורך הכבש לאחור קצה

הרחב דבר

אזי כיון שהוא כבש, גם כשפורח אמה על היסוד ואמה על הסוכב אין ארכו ל"ב אמות.

ואולי י"ל עוד שלהרמב"ם רמי בר חמא הוא התירוץ היחיד על קושית הגמרא. ובהקדם שלשון הגמרא "נמצא פורח אמה על יסוד ואמה על סוכב" אינו משמע שבא לתרץ הקושיה, ועד שהוצרך רש"י לפרש "ומשני נמצא..." ואפשר לומר שהרמב"ם למד שהוא חלק מהקושיא.

וכך יש לפרש דברי הגמרא לדעת הרמב"ם: הגמרא הקשה שאם המזבח היה ל"ב וגם הכבש היה ל"ב צריך להיות ארכם ביחד ס"ד, ועל כרחק נמצא שלא היה כל הל"ב אמה על הקרקע, אלא היה פורח אמה על יסוד ואמה על סוכב, וא"כ איפה היה הכבש נמדד ל"ב אמות? ומשני, "אמר רמי בר חמא כל כבשי כבשים..." שהמדה ל"ב שנוכר במשנה לא קאי על שטח הקרקע אלא על השיפוע. ומה שהכבש היה ל"ב אמה בשטח הקרקע יודעים רק ממה שהמזבח והכבש ביחד היו ס"ב אמה והמזבח היה ל"ב, וא"כ היה הכבש ל' אמות ועוד ב' אמות שהיה פורח על היסוד ועל הסוכב.

פירוש דברי הגמרא לדעת הרמב"ם

אלא שיש להקשות על מה שנתבאר, ממה שהקשו בגמרא שם "הני שיתין וארבעה הווי?" שזוה מוכח שמש"כ במשנה שהכבש היה שלשים ושתים הכונה הוא על שטח הקרקע ולא על השיפוע. שאם כונת המשנה הוא שהשיפוע היה ל"ב לא היה קשה להגמרא מידי, ולמה הוצרך הגמרא לתרץ "נמצא פורח אמה על יסוד ואמה על סוכב"?²⁰¹

ואולי יש לבאר שהרמב"ם למד בהגמרא שרמי בר חמא אינו אומר דין חדש אלא בא לתרץ קושית הגמרא "הני שיתין וארבעה הווי?" ומאידה סיבה לא ניחא ליה בהתירוץ שהיה פורח אמה על יסוד ואמה על סוכב. ולזה מתרץ שמה דאיתא בהמשנה שהכבש היה ל"ב אמות קאי על השיפוע, אבל בשטח הקרקע היה רק שלשים²⁰².

ואולי י"ל שהטעם שלא ניחא ליה בהתירוץ שהיה פורח אמה על יסוד ואמה על סוכב, הוא משום שמשמע ליה שאם המשנה אומר שהיה מדתו ל"ב אמות צריך להיות מקום בו נוכל למדוד ל"ב אמות, ואם בתחתיתו לא היה ל"ב אמות,

האם היה הכבש פורח על היסוד

לעיל הבאנו דברי הגמרא:

"נמצא פורח אמה על יסוד ואמה על סוכב".

וכתבו שם התוספות:

שיתין וד' הוו. היינו כלוי דאמר לעיל²⁰³ בדמים, ונקיט כוותיה משום תרגום דידן דמתרגמינן באחסנתיה יתבני

מקדשא. אבל לרב דלא הוה ליה יסוד בבנין, הוה ליה מזבח מן הצפון ולדרום ל"א וכבש ל"ב הרי ס"ג, ה"ל לשנויי שהיה פורח על הסוכב אמה."

מדברי התוספות משמע, שמה שאמרו בגמרא שהכבש היה פורח על היסוד והסוכב הוא דוקא לשיטת לוי שגם ברוח דרום היה להמזבח יסוד אלא שלא היה ראוי לשפיכת הדם²⁰⁴. אבל לדעת רב שלא היה יסוד בדרום

הערות

לכאורה בסתירה להגמ' ששם מוכח שהמשנה מדבר על שטח הקרקע? 202. אבל מובן שגם הוא מודה שהיה פורח אמה על יסוד ואמה על סוכב אלא שס"ל שאין זה מתרץ קושית הגמ'. 203. זבחים נד, א. 204. ראה לעיל עמ' יא.

201. ולדברי רש"י אינו קשה ש"ל שהמשנה באמת מדבר על שטח הקרקע שהיה ל"ב אמות [ולזה הוצרך הגמ' לתרץ שפורח אמה על יסוד ואמה על סוכב], ורמי בר חמא משמיענו עוד דין שאינו כתוב בהמשנה שגם השיפוע היה ל"ב אמות [וכן משמע מהמאירי שיש כאן שני דינים שונים]. אבל מהרמב"ם משמע שהמשנה מדבר על השיפוע וזהו

שאמרו שהכבש היה פורח "על" היסוד, ולא אמרו "כנגד" היסוד.

ובעיני היה נראה לפרש באופן אחר, שעיקר הוכחת התוספות הוא מקושיית הגמרא, שאם כדברי רב היה לו להקשות "הני ס"ג הו?" ואם כן היה די לתרץ שהיה פורח על הסובב אמה. והגם שבאמת היה פורח גם על היסוד, מכל מקום אין זה נוגע להקושיא.

ועל כל פנים ברור שאין דברי התוספות באים לחלוק על המפורש בגמרא שגם לדעת רב היה הכבש פורח אמה כנגד היסוד.

וכן כתב הרמב"ם²⁰⁷:

"וכבש היה בנוי לדרומו של מזבח, ארכו שלשים ושתים אמה על רחב ט"ז אמה, והיה אוכל בארץ שלשים אמה מצד המזבח, ופורח ממנה אמה על היסוד ואמה על הסובב."

הנה הרמב"ם פסק שהכבש היה פורח אמה על היסוד, הגם שפסק כרב²⁰⁸ שלא היה יסוד בדרום המזבח.²⁰⁹

המזבח, היה הכבש פורח רק אמה אחת על הסובב.

לפי דברי התוספות נמצא, שלדעת רב דכוותיה נקטינן היה אורך שטח הכבש בארץ ל"א אמה.

אלא שכבר תמהו המפרשים²⁰⁵ על דברי התוספות, מדברי הגמרא דלעיל, דזהו לשון הגמרא²⁰⁶:

"תא שמע, נמצא פורח אמה על יסוד ואמה על סובב. אימא כנגד אמה יסוד ועל אמה סובב."

פירושו: הגמרא הקשה על רב ממה שאמרו שהכבש היה פורח על היסוד, ולדעת רב לא היה שם יסוד. ותירצו, שהגם שלא היה שם יסוד היה הכבש פורח כנגד אמה יסוד. כלומר שהיה שם אמה מקום פנוי כנגד המקום שהיה ראוי להיות שם היסוד.

ולכאורה מפורש בגמרא שגם לדעת רב היה הכבש פורח על היסוד, ואם כן איך באו התוספות ואמרו שזהו רק כדעת לוי?

ובברכת הזבח תירץ, שהוכחת התוספות הוא ממה

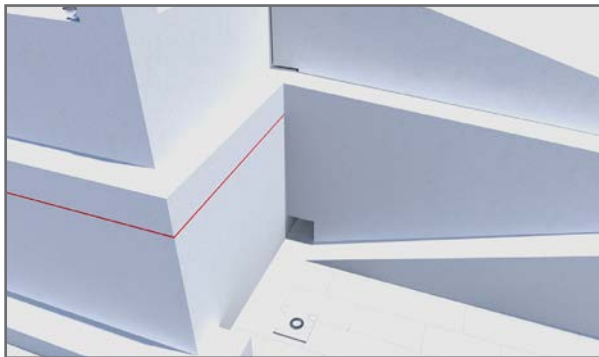

הכבש פורח על היסוד והסובב

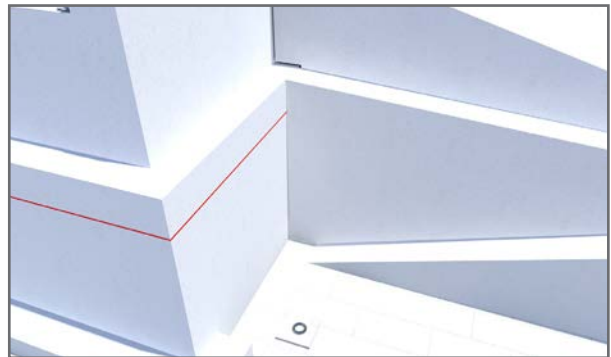

משמעות התוספות שהכבש לא היה פורח על היסוד

הערות

208. שם ה"י.
209. וראה מש"כ בס' ציורי הרמב"ם סי' טו.

205. פנים מאירות וצאן קדשים.
206. זבחים נד, א.
207. הל' בהב"ח פ"ב הי"ג.

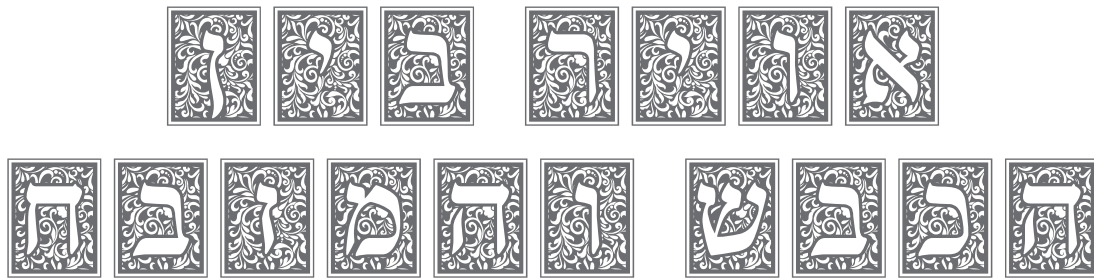

בין הכבש והמזבח היה אויר מעט. ומכאור בתוספות שאויר זה היה אויר ניכר, והוא יותר מ"מלא נימא" שהיה בין הכבשים הקטנים והמזבח. ויש מפרשים בדברי רש"י שגם בין הכבש והמזבח היה הפסק רק כמלא נימא.

והתוספות הביאו דעת רבינו חיים שהיה בין הכבש והמזבח אויר יותר מה' טפחים [רוחב הסוכב] כדי שיראה קרקע העזרה בין הכבש והמזבח. ונראה לכאור בדעתו שאויר זה היה רק באמצע הכבש, ומן הצדדים היה ראש הכבש מגיע עד המזבח.

בגמרא זבחים²¹⁰:

"שאל רבי שמעון בן יוסי בן לקוניא את ר' יוסי, אומר היה ר"ש בן יוחי אויר יש בין כבש למזבח. אמר לו ואתה אי אתה אומר כן, והלא כבר נאמר²¹¹ "ועשית עולותיך הבשר והדם," מה דם בזריקה אף בשר בזריקה. אמר לו, שאני אומר עומד בצד מערכה וזורק... רב פפא אמר, כי דם, מה דם אויר קרקע מפסיקו אף בשר אויר קרקע מפסיקו.

אמר רב יהודה, שני כבשים קטנים יוצאין מן הכבש שבהן פונים ליסוד ולסוכב, ומבדלין מן המזבח מלא נימא, משום שנאמר²¹² סביב. ורבי אבהו אמר רבוע²¹³."

ופירש רש"י: "אויר יש בין כבש למזבח - שלא היה ראש הכבש נוגע במזבח, אלא אויר מעט מפסיק בינתיים... מה דם - עולה, שעומד בארץ וזורק מן הכלי כדכתיב וזרקו, אף בשר בזריקה. אלמא אויר יש, ומחמת האויר הוא צריך זריקה, שעומד בכבש וזורק אל עבר האויר למערכה. אמר לו שאני אומר זורק עומד בצד המערכה - בראש המזבח וזורק, ולהכי אתא קרא... רב פפא אמר - לא מצית אמרת דהיקש לאשמועינן אתא דעומד בצד המערכה וזורק, דהפסקה אויר רצפה בעינן כי דם. מה דם אויר קרקע - הרצפה מפסיק בינו למזבח אף בשר כו'.

משום שנאמר סביב - שיהא היקף למזבח כל דהו, ואי הוּו מחוברין שוב אין היקף אפילו בחוט אין אדם יכול לסוכבו. רבי אבהו אמר רבוע - ואי מחוברין לא הוי בנינו מרובע."

מדברי הגמרא למדנו שני דינים: א. שבין הכבש הגדול והמזבח צריך להיות הפסק אויר מעט, כדי ליתן האברים בזריקה. ב. שגם בין הכבשים הקטנים והמזבח שאין שם זריקת איברים צריך להיות הפסק כמלא נימא, כדי שיתקיים במזבח "סביב" או "רבוע".

ומשמע מזה שההפסק אויר שיש בין הכבש והמזבח הוא יותר ממלא נימא, שהוא אויר ניכר. אבל לא נתפרש כמה אויר היה, ורש"י כתב שהיה "אויר מעט".

וכן כתב הרמב"ם²¹⁴:

"ואויר מעט היה מפסיק בין הכבש למזבח כדי לתן האיברים למזבח בזריקה... ושני כבשים קטנים יוצאים ממנו שבהם פונים ליסוד ולסוכב, ומבדלין מן המזבח כמלא נימא."

והנה, רב פפא אמר שצריך להיות "אויר קרקע מפסיקו". וכתבו התוספות שם:

הערות

213. שמות כז, א.
214. הל' בהב"ח פ"ב הי"ג-ד.

210. סב, ב.
211. דברים יב, כז.
212. ויקרא א, יא.

היה הכבש מתקרב אל המזבח כדי שיוכלו הכהנים לעלות לראש המזבח.

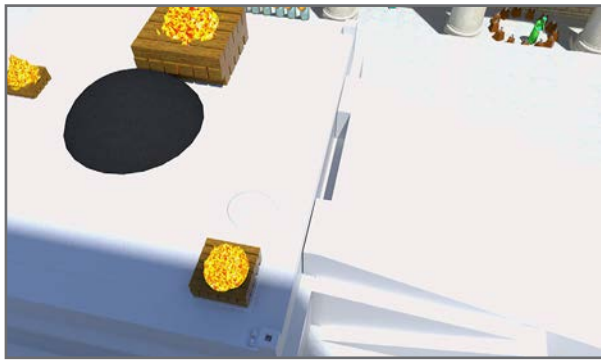

אוייר בין הכבש והמזבח לפי דעת רבינו חיים

”קרקע לאו דוקא, שהיה פורח אמה על יסוד ואמה על סובב. ובלאו קרא היה צריך אויר משום שנאמר סביב כדבסמוך, אלא דסגי במשהו, אבל הכא בעינן אויר גדול וניכר שהוא לצורך אויר.”

פירוש: אי אפשר לומר שהקרקע היה נראה בין הכבש והמזבח, שהרי הסובב היה בולט מהמזבח והכבש היה פורח עליו. אלא כוונת רב פפא הוא שלא היה רק הפסק משהו כמו בהכבשים הקטנים, אלא היה אויר גדול וניכר.

ולענ”ד נראה שאין צריכים לומר שהתוספות חולקים על מה שכתב רש”י והרמב”ם שהיה אויר מעט, אלא שלגבי ההפסק כמלא נימא נקרא אויר זה אויר גדול וניכר.²¹⁵

שיטת רבינו חיים

אמנם במקום אחר²¹⁶ הביאו התוספות סברא אחרת בענין זה, וז”ל:

אוייר יש בין כבש למזבח... דכנגד אותו אויר יש אמה סובב... מיהו אין נראה לרבינו חיים, שהרי יש אויר מפסיק יותר מכדי אמה סובב כדי שיהא אויר קרקע מפסיקו, כדאמרין לעיל מה דם אויר קרקע מפסיקו אף בשר אויר קרקע מפסיקו...”

פירוש: הדעה הראשונה שהביאו התוספות שם הוא כפי שביארנו לעיל, שקרקע לאו דוקא, והאויר שבין הכבש והמזבח היה רק אויר מעט, ולכן היה כל האויר כנגד הסובב.

אבל התוספות הביאו עוד פירוש בשם רבינו חיים, שאויר קרקע הוא כפשוטו, שהקרקע היה נראה בין הכבש והמזבח. ולפי זה היה בין הכבש והמזבח יותר מחמשה טפחים.²¹⁷

ונראה לבאר בדעתו כמו שביאר בספר בית המדות²¹⁸, שלא היה אויר זה כנגד כל הכבש, שהרי אמרו שהכבש היה פורח על היסוד והסובב²¹⁹, אלא באמצע הכבש היה אויר קרקע מפסיק כדי ליתן האברים בזריקה, ובצדדיו

דעת רש”י בפירושו על התורה

אך רש”י בפירושו על התורה²²⁰ כתב:

”והכבש היה בדרום המזבח, מבדל מן המזבח מלא חוט השערה.”

ובספר מבואי הקדשים²²¹ הסיק מזה שרש”י חולק על דברי התוספות דלעיל, וס”ל שגם בין הכבש הגדול והמזבח היה אויר רק כחוט השערה [מלא נימא], ואין הבדל לדעתו בין הכבש הגדול והכבשים הקטנים.

ובאמת דברי רש”י צריכים ביאור, שאם די באויר כמלא נימא בין הכבש והמזבח, למה הוצרך הגמרא להביא לימוד מיוחד לזה מזריקת הדם, ולמה לא למדו כן ממש”כ סביב או רבוע, כמו שלמדו בנוגע להכבשים הקטנים?

ולכאורה היה אפשר לבאר בדעת רש”י, שדעתו שאין חילוק בין הכבשים הקטנים והכבש הגדול, ורב יהודה שאמר שהשני כבשים קטנים היו מובדלים מן המזבח כמלא נימא חולק על דעת רב פפא שצריך שיהיה זריקה כנגד אויר קרקע, ולדעתו צריך רק הפסק כל שהוא משום שנאמר סביב או רבוע.

אבל לענ”ד נראה שאין צורך לזה, שיש לחלק בין הכבש בהמשכן שכתב רש”י שהיה מובדל מן המזבח

הערות

215. וראה לעיל עמ’ מא בענין שיפוע הכבש לדעת רש”י שי”ל שהאויר שבין הכבש והמזבח היה ב’ שלישי אצבע.
216. זבחים פז, ב ד”ה אויר, עיי”ש.
217. בספר מבואי הקדשים ע’ רלח כתב שכן מפרש רש”י בדעת רב פפא, ולדעת רש”י יש כאן מחלוקת בין רב יוסי ורב פפא אם היה רק “אויר מעט” או “אויר רצפה”.
218. אלא שלענ”ד אי אפשר לומר כן, שהרי מש”כ רש”י שהיה אויר מעט הוא פירוש דברי רשב”י “אויר יש בין כבש למזבח”, ועל זה בא רב פפא
219. ומלבד זה צלה”ב איך עלו הכהנים לראש המזבח, ובפרט לדעת לוי שהיה שם גם סובב נמצא שהיה צריך אויר ב’ אמות בין הכבש והמזבח.
220. שמות כז, ה.
221. ע’ רלח.

215. וראה לעיל עמ’ מא בענין שיפוע הכבש לדעת רש”י שי”ל שהאויר שבין הכבש והמזבח היה ב’ שלישי אצבע.
216. זבחים פז, ב ד”ה אויר, עיי”ש.
217. בספר מבואי הקדשים ע’ רלח כתב שכן מפרש רש”י בדעת רב פפא, ולדעת רש”י יש כאן מחלוקת בין רב יוסי ורב פפא אם היה רק “אויר מעט” או “אויר רצפה”.
218. אלא שלענ”ד אי אפשר לומר כן, שהרי מש”כ רש”י שהיה אויר מעט הוא פירוש דברי רשב”י “אויר יש בין כבש למזבח”, ועל זה בא רב פפא

עולמים, שבמשכן שהמזבח היה כלי נחושת והכבש היה עשוי מחול וכיוצא בזה היה דין הכבש כחלק מהקרקע, ולכן גם אם היה זורק ישר מהכבש למזבח היה לו דין זריקה מן הקרקע, אלא שהיה צריך להיות מובדל מן המזבח כחוט השערה כדי לקיים מש"כ "סביב" או "רבע".

אבל בבית עולמים שבנו הכבש מאבנים כמו המזבח נעשה הכבש כחלק מהמזבח, ועד שבנוגע לכמה דינים יש לו דיני המזבח. ולכן אין יכולים לזרוק ישר מהכבש להמזבח, אלא יש צורך בהפסק אויר קרקע.²²⁴

אבל יש להעיר מספר צורת הבית להתוי"ט²²⁵ שכתב בנוגע להכבש הגדול בבית עולמים "ואויר מלא נימא בינו למזבח, כדאמרן בפרק קדשי קדשים." וכנראה שהבין שיש כאן מחלוקת האם צריך אויר קרקע או רק מלא נימא.

מלא חוט השערה, והכבש בבית עולמים שמוכח מדברי הגמרא שהיה מובדל יותר מחוט השערה.

ויוכן זה בהקדם מה שכתב הגר"ח קניבסקי זצ"ל בספר טעמא דקרא²²², וז"ל: "יל"ע למה לא מנה הכתוב הכבש בכלי המשכן, ורש"י פי' דנלמד מדכתיב²²³ לא תעלה במעלות וגו'. ואפשר דכבש לא הי' מצוה לעשותו, אלא כל פעם שהעמידו המזבח עשו לו כבש ואח"כ סתרוהו, ואפשר דאין כלל דינים לכבש ממה לעשותו ואפשר לעשותו גם מחול, והעיקר שיעלו דרך כבש ולא דרך מעלות. ואע"ג דהכבש מעכב ומקדש וגם יש בו דין לא תניף עליו ברזל, היינו משום שנטפל למזבח, ומ"מ י"ל שאין חיוב מה"ת איך לעשותו, ובמקדש עשאוהו מאבנים כדתנן בפ"ג דמדות."

ועפ"ז יש לחלק בין הכבש במשכן להכבש בבית

הערות

טרכסין שלא היה במשכן והיה בבית עולמים משום שהיה בנין שהוא קבוע, ועד"ז מפרש שם בהערה 48 בנוגע להאולם, עיי"ש.
225. סימן מג.

222. פרשת תרומה ועיי"ש.

223. שמות כ, כג.

224. ויש לבאר הטעם שהיה חילוק זה בין הכבש שבמשכן ושכבית עולמים על פי משנת"ב בבלקוטי שיחות חלק ל"ו עמ' 136 בענין האמה



במערכ הכבש היה "רבובה", שהיו נותנים בו פסולי חטאת העוף.

בצורת הרבובה מצינו כמה שיטות בראשונים.

דעת הרמב"ם – וכן מפרש בתוספתא – שהיתה חלון בקיר המערבי של הכבש.

דעת רש"י – על פי גירסת הנמרא – וכנראה שכן הוא דעת הראב"ד, שהיה גומא ברצפת העזרה, סמוך להכבש במערבו.

מרבניו שמעיה משמע שהיה גומא בראש הכבש.

הרבובה היתה אמה על אמה, ועמוק כדי הושטת הזרוע.

ומשמע שהרבובה היתה סמוך להמזבח. ולפי זה נראה לומר לדעת הרמב"ם שהרבובה היתה בתוך הכבש הקטן שהיה שם.

והשיג עליו הראב"ד:

"ורבובה היתה נקראת. א"א לא כי אלא החלון לבד והרבובה לבד וכך היא שנויה במסכת מדות."

וכבר תמה הכסף משנה על הראב"ד "ושותיה דמר לא ידענא, שאין במסכת מדות זולת המשנה שכתבתי בסמוך". והמפרשים התקשו להבין מהו כוונת הראב"ד, ואיזה חלון היה שם מלבד הרבובה, ויש בזה כמה ביאורים.

והביאור הנראה לענ"ד הוא כמו שכתב בספר מעשי למלך על פי דברי הגמרא בפסחים²²⁸, וז"ל הגמרא:

"ר' ישמעאל בנו של רבי יוחנן בן ברוקא אומר, לול קטן היה בין כבש למזבח במערבו של כבש, ששם היו זורקין פסולי חטאת העוף, ותעובר צורתן ויוצאין לבית השריפה."

ורש"י שם פירש:

"לול קטן – כמין גומא חלולה עשויה בבנין הרצפה. בין כבש למזבח – כלומר בקרן זוית סמוך לכבש וסמוך למזבח במקום שהם מתחברים. במערבו של כבש – אצל שפת מערבית של כבש."

בנוגע להכבש איתא במשנה²²⁶:

"ורבובה היתה לו במערבו, ששם היו נותנים פסולי חטאת העוף."

בצורת רבובה זו סתם המשנה, ומצינו בזה כמה שיטות בראשונים. וז"ל הרמב"ם²²⁷:

"וחלון היתה במערבו של כבש אמה על אמה, ורבובה היתה נקראת, שבה נותנין פסולי חטאת העוף עד שתעבר צורתה ותצא לבית השרפה."

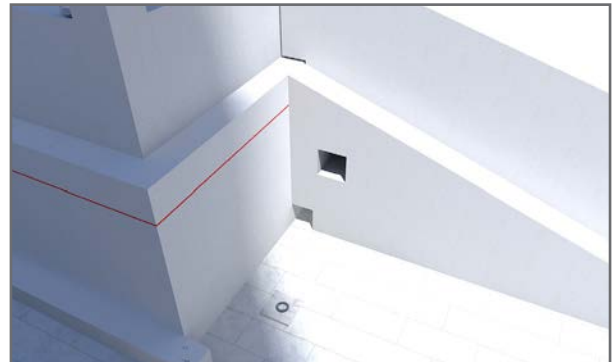

רבובה לדעת הרמב"ם

ממש כדברי הרמב"ם. וז"ל התוספתא:

"רבי ישמעאל בר' יוחנן בן ברוקא אומר, חלון היתה שם למערבו של כבש ורבובה היתה נקראת, ששם זורקים פסולי חטאת העוף שתעובר צורתה ותצא לבית השריפה."

ונראה שהרמב"ם מפרש מלת רבובה כמו שכתב הרע"ב, "רבובה כמו נבובה, לשון נבוב לחות."

נמצינו למדים שיש שלש שיטות בצורת הרבובה:

א. דעת רש"י וכן משמע מלשון הברייתא כפי שהובא בגמרא שהיתה גומה ברצפת העזרה.

ב. דעת רבינו שמעיה שהיתה ארובה בגג הכבש.

ג. דעת הרמב"ם וכן הוא בתוספתא דזבחים שהיתה חלון בכותל הכבש.

צורתה

הרמב"ם כתב שהרבובה היתה "אמה על אמה." והמקור לזה הוא מהתוספתא דלעיל, שבגירסת הרמב"ם היה כתוב "חלון היתה שם במערבה של כבש אמה על אמה ורבובה היתה נקראת." וכך הוא גירסתינו בתוספתא דתמורה²³⁰.

וכתב התוספות יום טוב שהרבובה לא היה מפולש מעבר לעבר, אלא היה עמוק כדי הושטת הזרוע, כדי שיוכלו להכניס ולהוציא העופות הנפסלים בלי טורח.²³¹

מקומה

ויש לעיין לדעת הרמב"ם היכן בכותל הכבש היתה הרבובה.

דהנה, שימוש הרבובה היתה לפסולי חטאת העוף שנעשית מחצי המזבח ולמטה, ולכן מסתבר שהרבובה היתה בתוך ג' אמות הקרובים להרצפה, כדי שהכהן יוכל לתת שם פסולי חטאת העוף.

לאידך גיסא מלשון הגמרא שהובא לעיל שהיתה "בין כבש למזבח" משמע שהיתה סמוכה להקדן זוית שבין הכבש והמזבח. וא"כ אי אפשר שיהיה הרבובה קרובה להרצפה, לפי דעת רוב המפרשים שהיה שם כבש קטן להסובב.

נמצא שלדעת רש"י לא היתה הרבובה בתוך הכבש אלא ברצפה הסמוכה לו.



רבובה לדעת רש"י

ועל פי זה יש לבאר דעת הראב"ד שס"ל כדעת רש"י שהרבובה היתה גומה ברצפת העזרה, ולכן השיג על הרמב"ם שכתב שהרבובה היתה חלון, שמשמע שהיתה בכותל הכבש עצמו, וכתב על זה הראב"ד "לא כי אלא החלון לבד והרבובה לבד", כלומר אין פירוש רבובה חלון, אלא הם שני דברים שונים, שחלון הוא גומה בכותל והרבובה היתה בקרקע העזרה, "וכך היא שנויה במסכת מדות", כלומר במסכת מדות נזכרה רבובה ולא חלון.

ובתפא"י פירש דברי הראב"ד על דרך זה, אלא שכתב שהרבובה היתה גומה בגג הכבש. וכנראה שכתב כן על פי דברי רבינו שמעיה שכתב:

"ורבובה. כעין ארובה חקוקה בכבש במערבו."



רבובה לדעת רבינו שמעיה

אלא שהרמב"ם בפיהמ"ש הביא דברי תוספתא דזבחים²²⁹, שם הובא ברייתא זו בשינוי לשון קצת, והוא

הערות

231. ולכאורה כן מוכח ממש"כ שהיתה במערב הכבש, ואם היה מפולש היה גם במזרחו.

229. ז, ב.

230. ד, ד.

וצריכים לפרש באחד מג' אופנים:

א. שהרבובה היתה רחוקה מהמזבח בדרום הכבש. וצריך לומר שגם זה נכלל ב"בין כבש למזבח", או שיש כאן מחלוקת בין התוספתא והגמרא.

ב. שהרבובה היתה קרובה להמזבח, והיתה בגובה הכבש, ולהכניס בה פסולי חטאת העוף היה הכהן צריך לעלות על הכבש הקטן.

ג. שהרבובה היתה בכותל הכבש הקטן שיורד מהסוכב.



ג' אופנים במקום הרבובה



בצידי הכבש הגדול היו שני כבשים קטנים, כבש אחד לעלות להסוכב, וכבש אחד לרדת להיסוד.

בצורת כבשים אלו מקובל לפרש בדעת רש"י שהכבשים היו יוצאים מהכבש הגדול, כלומר שכהן שרצה לעלות להסוכב היה מתחיל לעלות בהכבש הגדול, ובאמצע הכבש הגדול היה פונה לימינו לכבש קטן יוצא באלכסון לכיוון קרן דרומית מזרחית של הסוכב. וכן הוורד מראש המזבח להיסוד היה יורד בהכבש הגדול, ובאמצע הכבש היה פונה לימינו לכבש קטן שהיה יוצא באלכסון לכיוון קרן מערבית דרומית של היסוד.

והקשו התוספות על זה איך היה הכהן יורד מהסוכב? ולכן דעת התוספות שבנוסף לשני כבשים אלו היה כבש שלישי במערב הכבש הגדול לרדת מהסוכב.

והתוספות יום טוב ביאר באופן אחר, שלא היה כבש שלישי, אלא אותו כבש עצמו שהיה יורד מהסוכב היה פונה לכיוון היסוד.

עוד ביאר בספר צורת הבית שהכבשים הקטנים לא היו יוצאים מהכבש הגדול, אלא היו עולים מרצפת העזרה.

ולפי דבריו נראה לכאור כן גם בדעת רש"י, ששני הכבשים הקטנים היו עולים מרצפת העזרה, ועלו ביושר עד הסוכב. הכבש הקטן שבמזרח הכבש הגדול היה מיועד לעלות להסוכב, והכבש הקטן שבמערב היה מיועד לירידה מהסוכב, ומה שנקרא כבש היסוד הוא משום שאחר שירד הכהן מהסוכב היה הולך אל היסוד לשפוך שירי הדם, אבל כיוון הכבש לא היה כנגד היסוד אלא באותו כיוון של הכבש הגדול.

עוד ביאר בספר צורת הבית ששיפוע הכבשים הקטנים היה שלש אמות שיפוע לאמה גובה. ולפי זה יהיה אורך שטחם בקרקע ט"ז אמה וחצי [והיינו אם מחשבים כדעת הרמב"ם הני"ל ששלש אמות לאמה הוא מדרת השיפוע, ואם מחשבים כפי הדעות ששלש אמות לאמה הוא מדרת שטחו בקרקע יהיה אורך הכבשים הקטנים י"ז אמה וחצי].

נראה שרוחב הכבשים הקטנים היה ה' טפחים כמו רוחב הסוכב.

דעת רש"י

גם מבין הראשונים לא מצינו הרבה שדברו על זה, אמנם רש"י שם האריך לכאור צורתם, וז"ל:

"שני כבשים קטנים יוצאין מן הכבש כו' - אותו שפונין בו לסוכב יצא במזרחו של כבש לימין, ויוצא ומתחיל בשפולו של כבש, ונמשך ועולה באלכסון עד שמגיע לסוכב. והפונה ליסוד יוצא למערבו להוליך בו שירים של חטאת, שיורד מן המזבח פונה לשמאלו ליסוד דרומי,

בצידי הכבש הגדול היו שני כבשים קטנים. כבשים אלו לא נזכרו במסכת מדות, וגם בגמרא זבחים²³² שבכר הבאנו לעיל ששם כן נזכרו לא נתבאר צורתם. וז"ל הגמרא:

"אמר רב יהודה, שני כבשים קטנים יוצאין מן הכבש שבהן פונים ליסוד ולסוכב."

במזרח הכבש שהיה יוצא משיפולי הכבש הגדול ועולה
באלכסון להסובב, ואחד למערב הכבש, שהיה יוצא
משיפולי הכבש הגדול ויורד להיסוד.

עד כאן פירשנו דברי רש"י כפי שמקובל לפרש
בדבריו.²³⁴ וכפירוש זה נראה שפירש השיטה מקובצת,
וכן נראה מדברי החנוכת הבית²³⁵.

דעת התוספות

וכתבו תוספות שם²³⁶ על דברי רש"י:

"אם כן כשהיה נותן ארבע מתנות שבחטאת, ותנן פרק
איזהו מקומן²³⁷ פנה לסובב גבי חטאת, וכשהיה מגיע לקרן
מערבית דרומית היה צריך לחזור על עקיבו?

ולכן נראה דהיה שם כבש. אבל קשה דלא חשיב ליה
לעיל גבי שני כבשים קטנים יוצאים מן הכבש."

פירושו: התוספות הקשו על רש"י, שאיך אפשר לומר
שבמערב לא היה כבש להסובב, והרי כשהכהן היה עולה
להסובב במזרח ליתן ארבע מתנות של החטאת היה מקיף
המזבח, והיה מסיים בקרן מערבית דרומית ואיך אפשר
לומר שלא היה שם כבש לרדת מהסובב, ונמצא שהכהן
הוצרך לחזור על עקיבו.

ולכן חולקים התוספות על רש"י, וס"ל שהיה כבש
להסובב גם במערב הכבש הגדול.

אלא שהתוספות הקשו על זה, שא"כ היה לו לרב
יהודה לומר שהיו שלושה כבשים קטנים, דהיינו אחד
במזרח לעלות להסובב, ושנים במערב, אחד להסובב
ואחד להיסוד. והתוספות נשארו בקושיה.

ובתוספות יום טוב²³⁸ תירץ שבמערב היה רק כבש
אחד שהיה יורד מהסובב, והיה מתעקם לצד היסוד, כדי
שמהכבש ירד להיסוד.

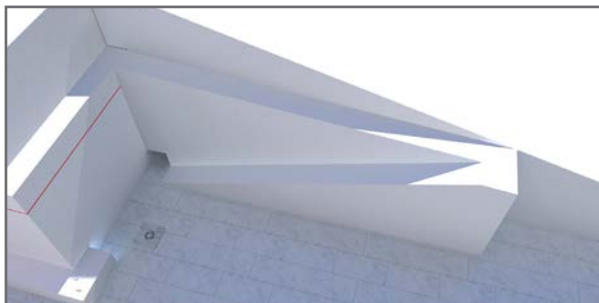

הכבש
הקטן
להיסוד
לפי
ביאור
התוספות
יום טוב

ומתחיל לצאת בשיפולו של כבש רחוק מן המזבח כדי
שהיא נוח לשפע ולירד ליסוד."

הנה, רב יהודה אמר שהשני כבשים היו "יוצאין"
מהכבש הגדול. ומדברי רש"י נראה שמפרש שבכדי
לעלות להסובב היה הכהן מתחיל לעלות על הכבש
הגדול, וקרוב לשיפולו היה יוצא ופונה להכבש הקטן
שבצידו, והיה ממשיך לעלות על הכבש הקטן עד שהיה
מגיע להסובב.

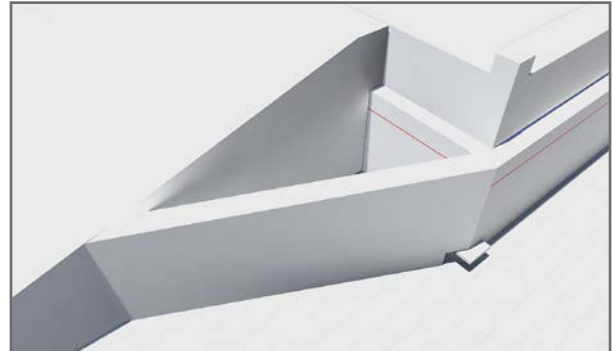

כבש
הקטן
לסובב –
לפי הבנת
המפרשים
ברש"י

וכן מירידתו מהמזבח היה יורד דרך הכבש הגדול,
וקרוב לשיפולו היה פונה לשמאלו ויוצא על הכבש הקטן,
שממנו היה יורד להיסוד.

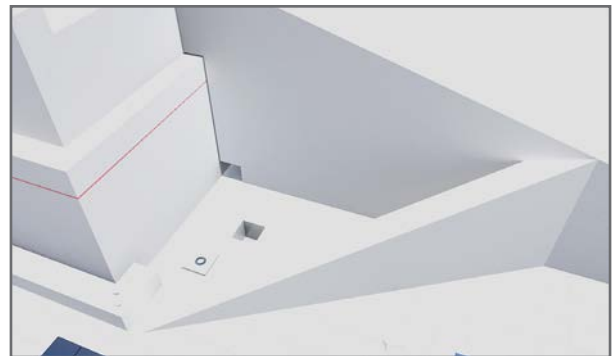

כבש
הקטן
ליסוד –
לפי הבנת
המפרשים
ברש"י

עוד כתב רש"י במקום אחר בנוגע לעולת העוף²³³:

"שכשהיא נעשית במזרח עומד בסובב לפי שיש לו כבש
קטן במזרח לפנות הימנו לסובב אבל לצד המערב אין
לו [כבש] לפנות לסובב וצריך לעלות על ראש המזבח."

והיוצא מזה, שלדעת רש"י היו שני כבשים: אחד

הערות

233. לרמ"ח סימן לג.
234. ד"ה יותר מל"א אמות.
235. זבחים נג, א.
236. זבחים פ"ו מ"ג ועיי"ש.

233. זבחים סד, א ד"ה צבר.
234. וראה מאמרו של רז"מ קורן בספר זכרון חיים ביהודה עמ'
119 ואילך, שביאר צורת הכבשים הקטנים על פי מזבח שמצאו בהר
עיבל שלדעתו הוא המזבח שבנה יהושע.

הצעת פירוש אחר בדברי רש"י

ואולי יש לפרש דברי רש"י באופן אחר, ובהקדם דברי רבינו בעל התוספות יום טוב בספר צורת הבית²⁴¹ "ואיתא התם²⁴² דכל כבשי כבשים שלש אמות לאמה, ואם כן... כבש הסוכב... שהוא גבוה שש אמותה כדפרשתי במקומו, ואם כן משך שפועו י"ח אמות."²⁴³

והמובן מדבריו שהכבשים הקטנים לא היו יוצאים מהכבש הגדול, אלא היו עולים מהרצפה להסוכב ולהיסוד כמו הכבש הגדול.

ויש להקשות על דבריו, שלכאורה מפורש בדברי רב יהודה שהכבשים הקטנים היו יוצאים מהכבש הגדול?

ונראה לבאר בדעתו שפירושו המלה "יוצאין" הוא לא שהעולה עליהם היה עולה תחילה על הכבש הגדול וממנו היה יוצא להכבש הקטן, אלא פירוש יוצאין הוא כמו בולטים, כלומר שהכבשים הקטנים היו בצידי הכבש הגדול.

קושיות על פירוש רש"י

ולכאורה הקשו התוספות על רש"י קושייא אלימתא. ובאמת דברי רש"י צריכים ביאור, כי מלבד קושיית התוספות קשה מדברי רש"י עצמו שכתב לעיל "והפונה ליסוד יוצא למערבו להוליך בו שירים של חטאת," היינו שהכבש ליסוד היה משתמש להולכת שירי דם החטאת, ולכאורה זריקת דם החטאת היה נעשה על הסוכב ולא בראש המזבח, וא"כ כבש זה היה צריך לצאת מהסוכב?²³⁹

גם יש לדייק בדברי רש"י במה שכתב שהכבש להסוכב היה עולה באלכסון, ולכאורה כיון שהיה יוצא מהכבש הגדול היה יכול לעלות בהכבש הגדול עד גובה הסוכב ואח"כ לצאת על הכבש הזה וללכת במישור עד הסוכב.

עוד צריך ביאור מה בא רש"י לבאר בכל האריכות "ומתחיל לצאת בשיפולו של כבש רחוק מן המזבח כדי שיהא נוח לשפע ולירד ליסוד," ולכאורה הוא דבר פשוט.

גם צריך ביאור למה היה הכבש לסוכב יוצא מהכבש הגדול, והיו יכולים לעשותו באופן שיעלה מקרקע העזרה כמו הכבש הגדול.²⁴⁰

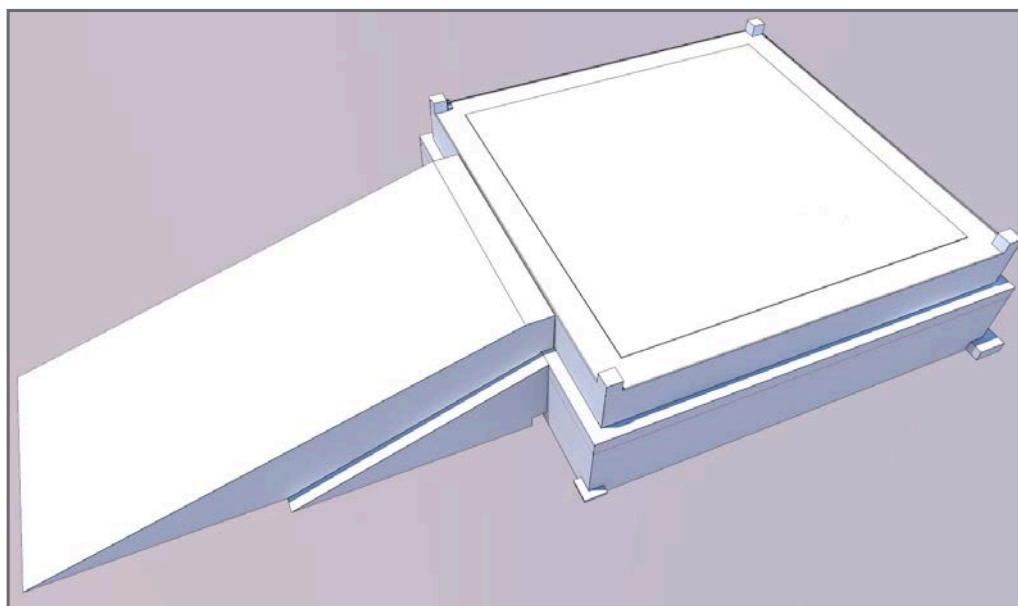

הכבש הקטן להסוכב לפי הצעתינו בביאור דעת רש"י

הערות

243. עוד כתב שם "בבנין העתיד, שהיסוד גבוה שתי אמות, יהיה משך שפועו שש אמות. מה שאין כן במזבח בית שני, שהיסוד רק אמה אחת גבוה." ולכאורה כונתו שבבית שני שהיסוד היה גבוה אמה אחת היה מדרת השיפוע של כבש היסוד שלש אמות. ולכאורה זהו היפך דעת כל המפרשים, וגם היפך דברי עצמו שכתב בתוספות יום טוב שהכבש ליסוד היה יורד מהסוכב. וגם צריך ביאור לפי זה למה בכלל יש צורך בכבש ליסוד? ולכן נראה לפרש בדבריו "מה שאין כן במזבח בית שני שהיסוד רק אמה אחת גבוה", שבבית שני שהיסוד היה גבוה רק אמה אחת לא היה צורך בכבש לעלות ליסוד.

239. ובקונטרס צורת המזבח תירץ, שרש"י ס"ל כשיטת רבינו חיים שהבאנו לעיל עמ' מח שהיה אויר בין הכבש והמזבח יותר מאמה, ולכן היה יכול להמשיך ללכת על הסוכב עד שהיה מגיע להכבש הפונה להסוכב. אמנם כבר נתבאר לעיל עמ' מ שמדברי רש"י אין משמע כן. ואפילו לשיטת רבינו חיים נראה פשוט שלא כל הכבש היה כל כך רחוק מהמזבח, וכמו שנתבאר לעיל עמ' מח.

240. וראה לקמן הערה 248 (בענין אם הכבשים היו באלכסון).

241. סי' מד.

242. זבחים סג, א.

ולפי זה יש לבאר בדברי רש"י ששני הכבשים היו בצורה אחת שהיו עולים מקרקע העזרה להסוכב. וזהו פירוש דברי רש"י:

"אותו שפונין בו לסוכב יצא (בלט) במזרחו של כבש לימין, ויוצא ומתחיל בשפולו של כבש" - ומתחיל לבלוט מהכבש הגדול קרוב לשיפולו - "ונמשך ועולה באלכסון עד שמגיע לסוכב."

"והפונה ליסוד יוצא (בולט) למערבו להוליך בו שירים של חטאת" - שאחר זריקת דם החטאת יורד ממנו להיסוד, "שיורד מן המזבח (כלומר הסוכב) פונה לשמאלו ליסוד דרומי, ומתחיל לצאת בשיפולו של כבש רחוק מן המזבח כדי שיהא נוח לשפע ולירד ליסוד" - כלומר, הגם שכל כוונת כבש זה היה לרדת להיסוד, לא היה פונה באופן ישיר למערב לכיוון היסוד, שאם כן היה צריך לרדת מהסוכב באורך שש אמות בלבד, ולכן היה יורד מהסוכב לכיוון דרום עד הרצפה, כדי שיהא נוח לשפע ולירד.

האם היו הכבשים הקטנים הולכים באלכסון לקרנות המזבח

והנה, בהרבה ציורים שראיתי מצוייר הכבשים הקטנים באלכסון, באופן שיוצאים מהמזבח ונמשכים באלכסון לצד קרנות המזבח.

ופשוט שלפי מה שפירשנו בדברי רש"י ששני הכבשים היו עולים להסוכב, אי אפשר לומר שהיו באלכסון. לפי מה שהבינו גדולי המפרשים בדעת רש"י שהכבשים היו יוצאים מהכבש הגדול ונמשכים עד הסוכב והיסוד, יש לעיין האם היו אכן באלכסון.

והמקור הראשון שמצאתי לזה הוא הצורה שעשה השיטה מקובצת²⁴⁵, שם הכבשים הקטנים הם באלכסון. וכן ציירו בספר חנוכת הבית לר' מלכיאל אשכנזי ובס' חנוכת הבית לר' משה חפץ, וכן צייר בתפארת ישראל.

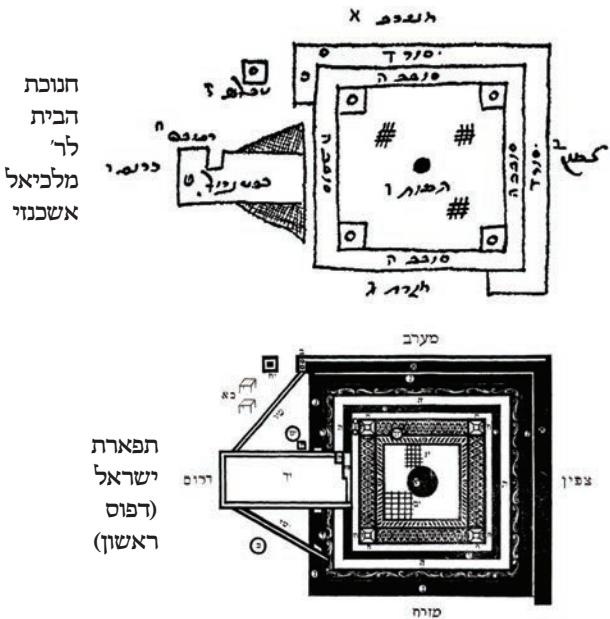

עד שפונין בו לסוכב יצא (בלט) במזרחו של כבש לימין, ויוצא ומתחיל בשפולו של כבש" - ומתחיל לבלוט מהכבש הגדול קרוב לשיפולו - "ונמשך ועולה באלכסון עד שמגיע לסוכב."

"והפונה ליסוד יוצא (בולט) למערבו להוליך בו שירים של חטאת" - שאחר זריקת דם החטאת יורד ממנו להיסוד, "שיורד מן המזבח (כלומר הסוכב) פונה לשמאלו ליסוד דרומי, ומתחיל לצאת בשיפולו של כבש רחוק מן המזבח כדי שיהא נוח לשפע ולירד ליסוד" - כלומר, הגם שכל כוונת כבש זה היה לרדת להיסוד, לא היה פונה באופן ישיר למערב לכיוון היסוד, שאם כן היה צריך לרדת מהסוכב באורך שש אמות בלבד, ולכן היה יורד מהסוכב לכיוון דרום עד הרצפה, כדי שיהא נוח לשפע ולירד.

ביאור מה שכתב רש"י שלא היה כבש להסוכב במערב

עד כאן פירשנו בדברי רש"י מה שפירש על דברי רב יהודה בצורת השני כבשים קטנים. אמנם ביאור זה הוא לכאורה בסתירה למה שכתב רש"י לאחר זה שלא היה כבש להסוכב במערב?

ונראה לבאר כמו שכתב בספר הבית השני בתפארתו²⁴⁴, שמה שכתב רש"י "אבל לצד המערב אין לו [כבש] לפנות לסוכב וצריך לעלות על ראש המזבח", אין הפירוש שלא היה שם כבש להסוכב, אלא שלא היה שם כבש

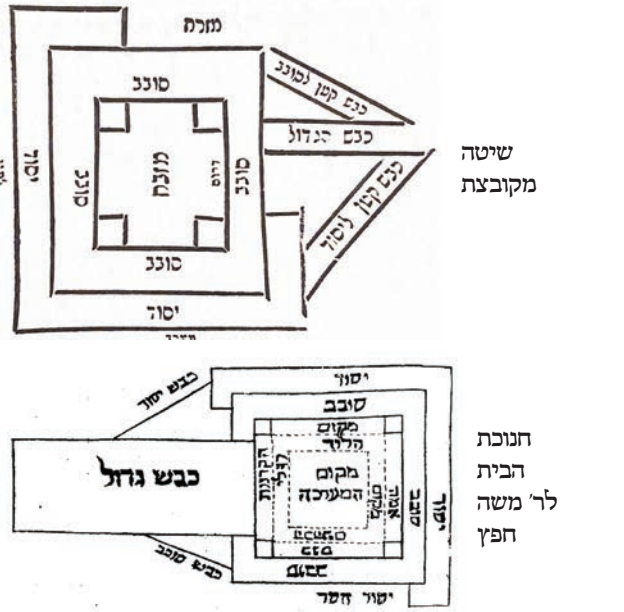

שהיה מובדל מן המזבח מלא נימא קאי על חלק הכבש שהיה עולה להסובב.

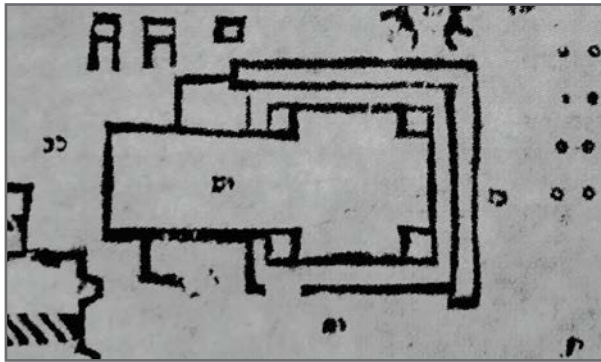

המזבח מצורת ביהמ"ק להתוספות יום טוב (דפוס ראשון)

המורם מכל האמור, שלדעת רש"י כפי שבארו גדולי האחרונים בדעתו היו הכבשים הקטנים באלכסון, ולדעת התוספות והתוי"ט וגם לפי מה שהצענו בביאור דעת רש"י היו הכבשים הקטנים ביושר²⁴⁸.

מדת הכבשים הקטנים

הנה לפי מה שנתבאר לעיל יש לברר מה היה מדה המדוייקת של הכבשים הקטנים.

ולברר זה צריכים לדעת מדת השיפוע של כבשים אלו. ובנוגע להכבש הגדול כבר הבאנו דברי הגמרא²⁴⁹:

”אמר רמי בר חמא כל כבשי כבשים שלש אמות לאמה, חוץ מכבשו של מזבח שהיה שלש אמות ומחצה ואצבע ושליש אצבע בזכרותא.”

אמנם לא נתבאר אם בזה נכלל גם הכבשים הקטנים, או שהכבשים הקטנים היו ככל כבשי כבשים ששיפועם שלש אמות לאמה.

ולעיל הבאנו דברי בעל התוי"ט בצורת הבית שכתב ששיפוע הכבשים הקטנים היה שלש אמות לאמה. ולא מצאתי מי שיחלוק על דבריו. וכן מסתבר, שכל הטעם שהכבש הגדול היה משופע יותר משאר כבשים הוא

וצריך להבין מה ראו על ככה לעשות הכבשים באלכסון, שעל ידי זה סותמים חלק מהעזרה, ובכלל הוא ציור מוזר, ולמה לא עשו כבשים ישרים?

אך על פי פשוט הוא משום דס"ל שהכבש ליסוד היה יורד מהכבש הגדול להיסוד, ובדרום לא היה יסוד אלא אצל הקרן, ולכן הוצרכו לעשות הכבש באלכסון כדי שיגיע להיסוד [וכיון שכן עשו כם הכבש להסובב באלכסון].

ואי אפשר לומר שהכבש היה ביושר והיה מסתים בריחוק חמש אמות מהיסוד, שהרי מפורש בגמרא ששני כבשים אלו היו מובדלים מהמזבח מלא נימא.

זהו הנראה לענ"ד בביאור דעת רבותינו שהכבשים הקטנים היו באלכסון.

לדעת התוספות לא היו הכבשים הקטנים באלכסון

אבל לפי דעת התוספות שגם במערב היה כבש לירידה מהסובב, נראה ברור שהכבשים היו ישרים. שמלבד זה שלדעתם אין הכרח לומר שהיו באלכסון, ואם כן נוח לנו לומר שהיה ביושר, מוכרחים אנו לומר שלדעתם היו הכבשים ישרים.

וההכרח לזה הוא מטעם פשוט, שאם הכבש היה מגיע עד קרן המזבח, נמצא שהתחלת קיר הדרומי של המזבח היה מכוסה בהכבש²⁴⁶, וזה אי אפשר לומר, שהרי זריקת דם העולה היה "שתי מתנות שהן ארבע", דהיינו שהיו זורקים הדם על קיר המערבי ועל קיר הדרומי על ידי זריקה אחת על קרן מערבית דרומית, ואם היה שם כבש להסובב אי אפשר לעשות זריקת דם העולה כהלכתה²⁴⁷.

ובצורת בית המקדש שעשה התוספות יום טוב בסוף מסכת מדות הכבשים הקטנים הם ביושר. וזה מתאים עם שיטתו שהכבש ליסוד היה מקצתו עולה להסובב, ואם כן אין צורך לציירו באלכסון, כי מה שאמרו בגמרא

הערות

246. וראה לעיל עמ' נא בענין הרבובה.
247. ומטעם זה אני תמה גם על דברי המעשה חושב פ"ו סק"ז שכתב שהכבש במשכן היה רחב חמש אמות כרוחב המזבח.
248. וזה הוא גם סיוע למה שביארנו שגם לדעת רש"י היה בכש במערב יורד מהסובב, שמלשון רש"י משמע שהכבש להסובב היה ביושר.
דבמשנה (זבחים נג, א) איתא "עלה בכבש ופנה לסובב ובא לו לקרן דרומית מזרחית." ופירש רש"י "ובא לו לקרן דרומית מזרחית. שבה הוא פוגע ראשון, כדקיימא לן לקמן (סב, ב) כל פינות שאתה פונה יהו

249. זבחים סג, רע"א. ראה לעיל עמ' לט ואילך וש"נ.

מסתיים אצל מקום היסוד שרחבו חמשה טפחים. ואם כן, אם שטחו בקרקע היה ט"ז אמה וחצי, תוציא ממנו חמשה טפחים, נשארו ט"ו אמה וד' טפחים, תוציא חציו שהוא שבע אמות וחמשה טפחים ותוסיף עליו החמשה טפחים שכנגד היסוד יצא אורך שטחו בארץ ח' אמות וד' טפחים²⁵². ועל מדה זו תוסיף מדת רוחב הכבש הקטן כדי לחבר החצי העליון והחצי התחתון.

ואם שטח הכבש בקרקע היה י"ז אמה וחצי, הנה לפי החשבון הנ"ל יצא אורך הכבש ליסוד לט' אמות וטפח²⁵³.

כל זה הוא לפי מה שביארנו שהכבשים הקטנים היו עולים מהקרקע. אמנם לפי הדעה המקובלת בפירושו דברי רש"י שהכבשים הקטנים היו יוצאים מהכבש הגדול, הנה אם נחשב מדות הכבש ליסוד באלכסון לפי החשבון של שלש אמות שיפוע לאמה גובה, יהיה מרחק הכבש מהמזבח²⁵⁴ לערך י"א אמה וחצי²⁵⁵.

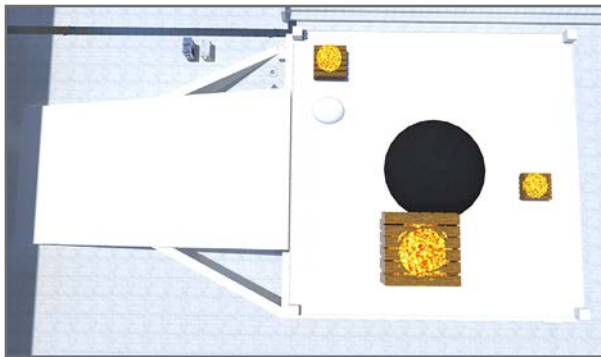

ואם נחשב שלש אמות בארץ לאמה גובה יהיה מרחק הכבש מהמזבח לערך י"א אמה וה' טפחים ואצבע.

רוחב הכבשים הקטנים

במקורות לא נתפרש רוחב הכבשים הקטנים. ומסתבר שרחבם היה אמה כרוחב הסובב²⁵⁶, שהרי כל תשמישם היה לעלות ולרדת מהסובב²⁵⁷.

משום "שעולין בו במשא איברים כבידים"²⁵⁰, ואין טעם זה שייך בהכבשים הקטנים.

ובספר הבית השני בתפארתו דייק מלשון רש"י²⁵¹ שהובא לעיל שכתב "ומתחיל לצאת בשיפולו של כבש רחוק מן המזבח כדי שיהא נוח לשפע ולירד ליסוד" ששיפוע הכבשים הקטנים היה כמו הכבש הגדול שלש אמות ומחצה ואצבע ושליש אצבע לאמה.

אמנם לפי מה שנתבאר לעיל בדברי רש"י, כל כונתו הוא לבאר שהכבשים היו יורדים בכיוון דרום ולא בכיוון מערב, ואם כן אין להוכיח מכאן ששיפוע הכבשים הקטנים היה יותר משלש אמות לאמה. ולכן נחשב מדת הכבשים הקטנים במדת שלש אמות לאמה כדברי התו"ט.

ולפי מה שביארנו בצורת הכבשים הקטנים לדעת רש"י, ששני הכבשים הקטנים היו עולים להסובב שהיה גבוה שש אמות חסר טפח, יוצא מזה ששני הכבשים הקטנים היה מדת שיפועם י"ז אמה וחצי.

ולפי מה שנתבאר לעיל שמדה זו הוא מדת השיפוע ולא שטחו בקרקע, הנה אם נחשב מדת שטחם בקרקע לפי שיפוע זה יצא החשבון לט"ז אמה וחצי.

ולפי שיטת הראשונים שמדות אלו הם מדת שטח הקרקע יהיה מדת שטח הכבשים הקטנים י"ז אמה וחצי כנ"ל.

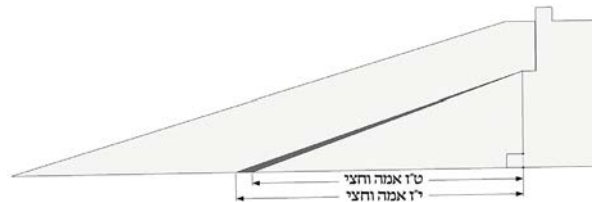

ולפי דעת התוספות יום טוב שהכבש להיסוד היה יורד מהסובב ומתעקם לכיוון היסוד נראה שהכבש היה

הערות

הוא לפי ההנחה שרוחב הכבשים הקטנים היה אמה, כדלקמן.

256. וכ"כ בספר הבית השני בתפארתו עמ' שז.

257. אך אולי יש לחלק, שיתכן שכיון שהיו באלכסון היו רחבים יותר כדי שלא יחליקו הכהנים. וראה מש"כ בס' ציורי הרמב"ם סי' נח. ובספר תבנית היכל (פרק י"ב) כתב שרחבם היה שבעה אמות וטפח. וקשה על דבריו כמו שהקשיתי לעיל הערה 247 לדעת המעשה חושב. גם קשה ביותר מה שכתב שם שאורך הכבשים הקטנים היה ל"א אמה, ממה שמפורש בגמרא זבחים סד, ב שבית הדשן היה רחוק מקרן מערבית דרומית ל"א אמה וטפח [עיי"ש ברש"י ד"ה צבר את הגחלים], ולפי דברי התבנית היכל היה שם הכבש הקטן.

250. לשון רש"י שם סב, ב ד"ה שני כבשים.

251. שם.

252. חשבון זה הוא לפי דעת הרמב"ם שרוחב היסוד היה ה' טפחים. ולדעת רש"י שרוחב היסוד היה אמה בת ששה טפחים ותוסיף על חשבון זה חצי טפח.

253. ולדעת רש"י תוסיף עליו חצי טפח כנ"ל.

254. מדות אלו הם מקיר המזבח [במקום שפוגש עם הכבש הגדול] עד השפה הפנימית של הכבש הקטן ליסוד במקום חיבורו להכבש הגדול.

255. חשבון זה תלוי גם ברוחב הכבש הקטן, והחשבון שלפנים



מקום המזבח בעזרה בכיוון מזרח-מערב היה באמצע העזרה, דהיינו שמכותל המזרחי של העזרה עד המזבח היה כ"ב אמה, ומתמזבח עד האולם היה כ"ב אמה.

ובמקום המזבח בעזרה בכיוון צפון-דרום נחלקו התנאים אם היה כולו בצפון או ממוצע באמצע העזרה או כולו בדרום.

אמנם במס' מדות משמע שרוב המזבח היה בדרום ולא כולו, ונחלקו הראשונים בביאור שיטת המשנה במדות:

דעת התוספות הוא שאין כאן עוד שיטה אלא כוונת המשנה שכל המזבח היה בדרום העזרה.

אבל דעת הרמב"ם הוא שלפי התנא של מסכת מדות היה שבע אמות מהמזבח בצפון העזרה, ושאר המזבח היה בדרום. ונראה שכן הוא גם דעת רש"י.

וכדעה זו פסק הרמב"ם להלכה, וכן נקטו רוב המפרשים. ויש פוסקים כהדעה שהמזבח היה כולו בצפון.

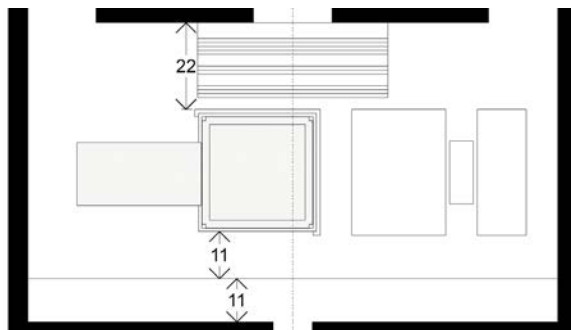

מחלוקת התנאים במקום המזבח

עד כה ביארנו צורת המזבח וכבשיו בכל פרטיהם, והמלאכה היתה דים והותר, ומעתה נשאר עלינו לבאר מקום המזבח, עליו כתב הרמב"ם²⁵⁸ "המזבח מקומו מכוון ביותר, ואין משנין אותו ממקומו לעולם."²⁵⁹

והנה, מקום המזבח בעזרה בכיוון מזרח-מערב מבואר במסכת מדות²⁶⁰ ואין בזה מחלוקת. וז"ל המשנה:

"כל העזרה היתה אך מאה ושמונים ושבע על רחב מאה ושלושים וחמש. מן המזרח למערב מאה ושמונים ושבע, מקום דריסת ישראל אחת עשרה אמה, מקום דריסת הכהנים אחת עשרה אמה, המזבח שלשים ושנים, בין האולם ולמזבח עשרים ושנים אמה, ההיכל מאה אמה, ואחת עשרה אמה לאחורי בית הכפרת."

אמנם במקום המזבח בעזרה בכיוון צפון-דרום יש מחלוקת התנאים, וגם הראשונים והאחרונים נחלקו בזה. ובעזרי"ת נשתדל לבאר כל השיטות בזה והמסתעף.

הנה, בגמרא זבחים²⁶¹ מצינו כמה שיטות בנוגע למקום המזבח:

הערות

258. הל' בהב"ח ב, א. וכתב הכס"מ שהמקור לזה הוא "בפרק קדשי קדשים (זבחים סב, א) ג' נביאים עלו עמהם מן הגולה אחד שהעיד להם על מקום המזבח וכו'".

259. המשך דברי הרמב"ם שם: "שנאמר (דברי הימים א כב, א) 'זה מזבח לעולה לישראל'. ובמקדש נעקד יצחק אבינו שנאמר (בראשית כב, ב) 'ולך לך אל ארץ המדינה'. ונאמר בדברי הימים (דברי הימים ב ג, א) 'ויחל שלמה לבנות את בית ה' בירושלים בהר המוריה אשר נראה לדויד אביהו אשר הכין במקום דויד בגרן ארנן היבוסית'".

ומסרת ביד הכל שהמקום שבנה בו דוד ושלמה המזבח בגרן ארונה הוא המקום שבנה בו אברהם המזבח ועקד עליו יצחק. והוא המקום שבנה בו נח כשיצא מן התבה. והוא המזבח שהקריב עליו קין והבל. ובו הקריב אדם הראשון קרבן כשנברא ומשם נברא. אמרו חכמים אדם ממקום כפרתו נברא."

260. פ"ה מ"א.

261. נח, א - נט, א.

ובמס' יומא²⁶⁴ שקיל וטרי מיהו התנא של מסכת מדות, ומביא ראיה שהתנא של מסכת מדות הוא ר' אליעזר בן יעקב. אחר כך מנסה הגמרא לבאר שהתנא של מסכת מדות הוא ר' יהודה, ומביא משנה זו כראיה שמסכת מדות אינה ר' יהודה, וז"ל: "ואי סלקא דעתך מדות ר' יהודה היא, מזבח באמצע עזרה מי משכחת ליה, הא רובא דמזבח בדרום קאי? אלא לאו שמע מינה רבי אליעזר בן יעקב היא, שמע מינה."

פירושו: שמחשבון המשנה דלעיל יוצא שרוב המזבח היה בדרום, שאחר חישוב רוחב כל המקומות שמנה המשנה נשאר מותר של כ"ה אמות, ומותר זה אומר המשנה לחלק לבין הכבש לכותל ולמקום הנסין. ולפי זה היה בין הכבש לכותל י"ב אמות ומחצה [או י" אמות ומחצה, ראה לקמן], ואם נוסיף על זה רוחב הכבש והמזבח, יוצא מזה שרוב המזבח היה בדרום העזרה. ומזה מסיק הגמ' שמס' מדות אינה ר' יהודה אלא רבי אליעזר בן יעקב.

והקשיה בזה בולטת, שבגמרא זבחים אומר רבי אליעזר בן יעקב שהמזבח היה כולו בדרום, ובמסכת מדות מבואר שהמזבח היה רק רובו בדרום, והתנא של מסכת מדות הוא גם כן רבי אליעזר בן יעקב, ואם כן יש כאן סתירה בדברי רבי אליעזר בן יעקב.

שלושה אופנים בישוב הסתירה

והנה סתירה כזו יש שלושה אופנים לתרצו: א. לבאר איך שכוונת המשנה במדות גם כן לומר שהמזבח היה כולו בדרום, כמו שמפורש בדברי רבי אליעזר בן יעקב. ב. לבאר איך שבאמת כוונת רבי אליעזר בן יעקב במסכת זבחים הוא גם כן שהמזבח היה רק רובו בדרום. ג. לבאר שיש כאן שני שיטות שונות, ואין התנא של מסכת מדות רבי אליעזר בן יעקב.

ובהמפרשים מצינו ככל אחד משלושה אופנים אלו.

תירוץ רש"י הראשון – הכוונה במתניתין דמדות שהמזבח היה כולו בדרום

דהנה, רש"י במסכת יומא שם בפירושו הראשון ביאר, שאף שמשמעות המשנה במדות הוא שהמזבח יש לחלק בשוה באופן שהמזבח יהיה רובו בדרום, הרי כיון שלא מצינו שיטה כזו, צריכים לפרש המשנה

"אמר רב אסי א"ר יוחנן אומר היה ר' יוסי כוליה מזבח בצפון קאי... רבי יהודה אומר מזבח ממוצע ועומד באמצע העזרה, ושלישים ושתיים אמות היו לו, עשר אמות כנגד פתחו של היכל, אחת עשרה אמה מיכן ואחת עשרה אמה מיכן, נמצא מזבח מכוון כנגד היכל וכתליו... רבי יוסי הגלילי אומר... כוליה מזבח בצפון... מאן תנא דפליג עליה דר' יוסי הגלילי? ר"א בן יעקב היא, דתניא ר"א בן יעקב אומר, "צפונה" – שיהא צפון פנוי מכלום ואפילו מן המזבח."

ופירש רש"י: "מאן תנא דפליג כו'. ואומר כוליה בדרום קאי."

נמצא שיש כאן שלוש שיטות במקום המזבח: א. כולו בצפון²⁶², ב. עומד באמצע העזרה, ג. כולו בדרום.

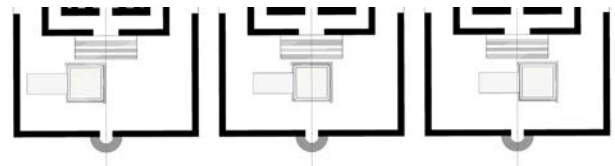

ג' שיטות במקום המזבח

סתירה בשיטת רבי אליעזר בן יעקב: האם היה המזבח כולו בדרום או רק רובו בדרום?

אמנם במסכת מדות²⁶³ מחשב התנא רוחב העזרה מצפון לדרום, וז"ל:

"מן הצפון לדרום מאה ושלישים וחמש: הכבש והמזבח ששים ושתיים, מן המזבח לטבעות שמונה אמות, מקום הטבעות עשרים וארבעה, מן הטבעות לשלחנות ארבעה, מן השלחנות ולנסין ארבעה, מן הנסין לכותל העזרה שמנה אמות, והמותר בין הכבש לכותל ומקום הנסין."

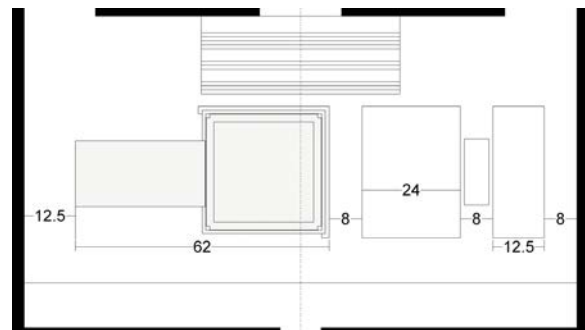

מקום המזבח לפי משמעות הפשוטה במתניתין וכן דמדות הוא דעת הרמב"ם

הערות

דרומי שהיה בדרום העזרה. 263. פ"ה מ"ב. 264. טז, ב.

262. ובזבחים נג, סע"א מבואר שדעת רשב"י שכל המזבח היה בצפון לבד מאמה אחת של יסוד דרומי שהיה בדרום. וברש"י שם מביא בזה ב' פירושים: א. שכל המזבח היה לצפון פתח ההיכל לבד מיסוד דרומי שהיה כנגד הפתח. ב. שכל המזבח היה בצפון העזרה לבד מיסוד

שלשים. ובין הכבש ולכותל דרומי שתיים עשרה אמה ומחצה.”

והמבואר מחשבון זה שהרמב"ם פסק כהמשמעות של מתניתין דמדות שהמזבח היה רובו בדרום, וז' אמות מהמזבח היו בחצי הצפוני של העזרה.

ויש לעיין האם הרמב"ם מפרש כרש"י שזהו שיטה רביעית, והרמב"ם פסק כהסתם משנה דמדות החולק על רבי אליעזר בן יעקב, או שהרמב"ם מפרש שזהו שיטת רבי אליעזר בן יעקב, ומפרש בדברי רבי אליעזר בן יעקב שהמזבח היה רק רובו בדרום.

ומפרשי הרמב"ם ביארו שיטתו באופנים שונים, ויתבאר להלן.

שיטות המפרשים בחשבון מתניתין דמדות

אמנם קודם שנבאר מי הוא התנא של מסכת מדות לדעת הרמב"ם, שנאריך בזה לקמן, רצוני לבאר מהו מקום המדוייק של המזבח לדעת מתניתין דמדות, שמצינו כמה פירושים בזה, כי במשנה לא ביאר כל מדות העזרה מצפון לדרום בפירושו, ונשאר כ"ה אמה שאינם מפורשים בהמשנה היכן היו.

הנה דעת התוספות מבואר שהמזבח היה כולו בדרום, ונשארו ה' אמות ומחצה בין הכבש והכותל, ושאר המותר דהיינו י"ט אמות ומחצה היה מקום הננסין.

גם שיטת הרמב"ם מבואר שיש לחלק המותר לחצאין, י"ב אמה ומחצה לבין הכבש והכותל וי"ב אמה ומחצה למקום הננסין, והמזבח היה רובו בדרום והיה נמשך שבע אמות בצפון.

שיטת רש"י

ובדעת רש"י יש לעיין, כי רש"י האריך והעלה כמה אופנים לבאר דעת המשנה, ואינו ברור מהו מסקנת רש"י. ורגילים לבאר בדעתו שהמזבח היה נמשך חמש אמות בצפון. אמנם לענ"ד נראה שרש"י למסקנה ס"ל כהרמב"ם שהמותר יש לחלק לחצאין, והמזבח היה שבע אמות בצפון.

ואני יודע שבכל מקום שמובא שיטת רש"י נתבאר בדעתו שהמזבח היה רק ה' אמות בצפון, ולכן אציע לפני הקורא תוכן דברי רש"י ואבאר דעתי בזה.²⁶⁶

הנה, בגמרא שם נתבאר שאי אפשר לומר שהתנא של מסכת מדות הוא רבי יהודה דס"ל שהמזבח היה מחצה

כאחת מהשלוש שיטות במקום המזבח. ואי אפשר לבאר בהמשנה שהמזבח היה כולו בצפון או באמצע העזרה, שאם ניתן המזבח באמצע העזרה לא ישאר מקום להננסין והשולחנות לפי החשבון שנתבאר במשנה, ועל כרחך צריך לומר שהמשנה הוא כשיטת רבי אליעזר בן יעקב שהמזבח היה כולו בדרום.

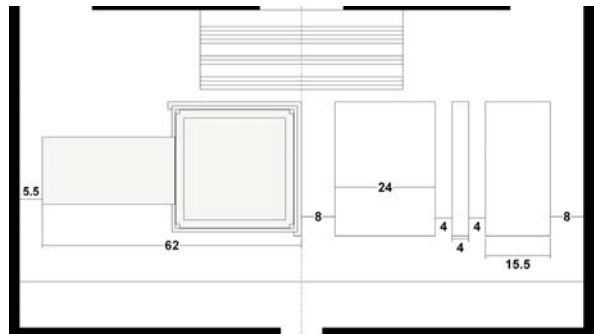

ביאור מתניתין דמדות לפי המפרשים שהמזבח היה כולו בדרום

תירוץ השני ברש"י – רבי אליעזר בן יעקב הוא שיטה רביעית

אחר כך כתב רש"י פירוש שני, שהתנא של המשנה במסכת מדות אינו רבי אליעזר בן יעקב, ויש כאן שיטה רביעית במקום המזבח שהמזבח היה רובו בדרום.

ובכדי לומר פירוש זה צריך רש"י למחוק המילים "אלא לאו שמע מינה רבי אליעזר בן יעקב היא", והוא גורס רק "שמע מינה". ורש"י צריך לפרש פירוש אחר בכל המשך הגמרא, שאינו בא להוכיח שהתנא של מסכת מדות הוא רבי אליעזר בן יעקב, אלא מוכיח רק שהתנא של מסכת מדות אינו רבי יהודה.

והתוספות שם כתבו שאין למחוק הגירסא בשביל זה, ויש לפרש כפירוש הראשון של רש"י, שמסכת מדות הוא רבי אליעזר בן יעקב, וגם כאן כוונתו שהמזבח היה כולו בדרום.

שיטת הרמב"ם

וז"ל הרמב"ם:²⁶⁵

"ורוחב העזרה מן הצפון לדרום מאה ושלשים וחמש. וזה הוא חשבונן: מכותל צפוני עד בית המטבחים שמונה אמות. בית המטבחים שתיים עשרה אמה ומחצה... ובצדו מקום השלחנות שמונה אמות... ובצד מקום השלחנות מקום הטבעות עשרים וארבע אמה... ובין מקום הטבעות והמזבח שמונה אמות. והמזבח שלשים ושתים. והכבש

הערות

חצי רוחב העזרה ששים ושבעה וחצי וכשתתן מהם מכותל צפונית לננסין שמונה ומן הננסין לשולחנות ד' הרי י"ב, ומקום ד' שולחנות זו אצל זו אינו פחות מד', והן היו ח' שלחנות כדתנן בשקלים (דף ט:)

265. הל' בית הבחירה ה, יג-טו.

266. מחמת אריכות לשון רש"י לא הבאתי דבריו בפנים, ואעתיק כאן לשון רש"י במלואו: "רובא דמזבח בדרום קאי. לפי מנין זה, שהרי

אח"כ מבאר עפ"ז למה התנא של מס' מדות צ"ל רבי אליעזר בן יעקב, שכיון שלפי חשבון זה המזבח לא כיסה כל פתח ההיכל, היה הכהן העומד בהר המשחה יכול לראות פתח ההיכל דרך שער שושן, ולא היו צריכים להנמיך הכותל שעל גבי שער שושן, אם לא כשיטת ר' אליעזר בן יעקב שהיה עוד מעלה גבוהה אמה בעזרת ישראל. ומסיים "אלא לאו ר"א היא ואיכסי ליה במעלה יתירה, שמע מינה."

אח"כ ממשיך רש"י: "ולבי מגמגם ביה" דשמא מקום השולחנות אינו תופס ד' אמות בפני עצמו אלא הוא כלול עם מקום הננסין, ולפי זה המזבח היה נמשך שבע אמות בצפון. וא"כ קשה שלפי זה "לא נתגלה מחלל הפתח מלא החוט", וזה לא יתאים עם מה שנתבאר לעיל. ומוסיף רש"י "ואני כך שמעתי שמקום השולחנות כלול עם מקום הננסין."

אח"כ מביא רש"י פירוש רבו רבינו יצחק בר יהודה ז"ל שהמזבח נמשך רק שש אמות ומחצה בצפון, ורש"י מבאר שאי אפשר לפרש כן, ומסיים "לפיכך טוב לי כמו שפירשתי."

בצפון ומחצה בדרום, כיון שמחשבון המשנה במדות יוצא שרוב המזבח היה בדרום, אלא שמע מינה שהתנא של מס' מדות הוא רבי אליעזר בן יעקב. ורש"י בתחילה מבאר המשנה במדות שרוב המזבח היה בדרום וחמש אמות מהמזבח היו בצפון.

ובכדי לבאר חשבון זה צריך לומר שהשולחנות תפסו עוד ארבע אמות שלא נזכרו בהמשנה. והטעם שלא נזכר רוחב מקום השולחנות מבאר רש"י בדבור שלפני זה: "ומקום השולחנות שלא הוצרך לפרש שרחבו מפורש בספר יחזקאל."

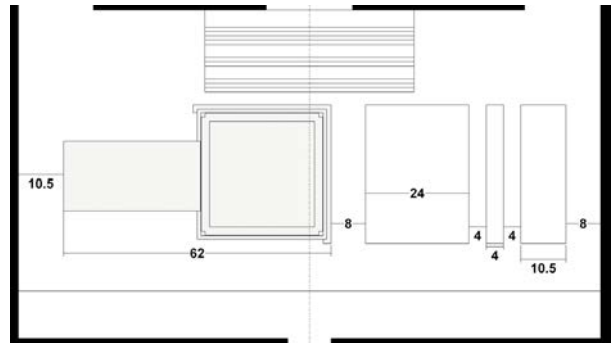

מקום המזבח לפי מה שכתב רש"י שהשולחנות תפסו עוד ד' אמות

הערות

בין כבש לכותל ושלש עשרה למקום הננסין והשולחנות. ונתן טעם לדבריו לפי שבין כבש לכותל מקום פניו וכאן יש צורך תשמיש של שולחנות וננסין. ונמצא מחלל הפתח מגולה חצי אמה. ולבי מגמגם, לפי שהיה לתנא לפרש וכיון שלא פירש צריך אתה לחלקו לחצאין ואם באת להרבות כאן ולמעט כאן יכול אתה לגלות הפתח כמה שתחפורן או לכסות כמה שתחפורן. לפיכך טוב לי כמו שפירשתי."

אחר כך ממשיך רש"י בדיבור שני, וז"ל: "אלא לאו שמע מינה ראב"י היא. ואיכסי ליה במעלה יתירה ולא במזבח. דשמעינן ליה לראב"י בפ' שלישי (לקמן דף לז). דאמר כוליה מזבח בדרום קאי וכל חצי חלל הפתח מגולה. ואי קשיא היכי מתוקמא סתמא מדות אליביה הא שמעינן מהא סתמא שאוכל המזבח שבע אמות בצפון? על כרחיך הכי מפרש"י הני עשרים וחמשה אמות שאתה נותן, שאין בין כבש לכותל אלא חמשה אמות ומחצה והכבש והמזבח ששים ושתיים הרי המזבח כולו בדרום קאי, וכולו כנגד אמצע עזרה, והמותר כולו למקום הננסין. וא"ת אם כן שלא דקדק התנא לחלקו לחצאין ויש לך להרבות ולמעט להיכן שתרצה, כר"י נמי מצית מוקמת לה ויהא מזבח ממוצע באמצע עזרה. כיצד תן עשרים ואחד ומחצה מהם בין כבש לכותל והכבש שלשים וחצי המזבח ששה עשר נמצא אמצעו של מזבח לסוף ס"ז ומחצה שהוא אמצע עזרה? הא לא מצית אמרת שלא יהו מקום השולחנות והננסין אלא שלש ומחצה.

ובעיני נראה לפרש הא דרב אדא בר אבהו וכל הסוגיא בלשון אחר: "רב אדא בר אבהו אמר הא מני" אמתינתין דתמיד אמר להם הממונה קאי דרמיא מדות עילויה, מתניתין דתמיד דפליגי אסתמא דמדות ר"י היא דשמעינן ליה דפליגי אסתמא דמדות, "דתניא ר"י אומר מזבח ממוצע וכו' ואי ס"ד מדות ר"י היא מי משכחת לה והא תנן כו' אלמא רוביה דמזבח בדרום קאי שמע מינה." ולא גרסינן "אלא לאו שמע מינה ר"א היא." והכי פירושו: שמע מינה מדות לאו ר' יהודה היא."

תנוונת ד' בראש ארבע נמצאו ד' זו אצל זו ברוחב הרי ט"ז, ומשם לטבעות ארבע הרי כ', ומקום הטבעות כ"ד הרי מ"ד, ומן הטבעות ולמזבח ח' הרי נ"ב, ומקום הננסין י' אמות ומחצה שהוא חצי העודף הנשאר מהנותר שלא מנה במשנה, שהרי מאה ועשר אמות מנה מן הכבש לצפון, נשארו ממאה ושלשים וחמשה של רוחב העזרה כ"ה, ונתנו לשולחנות ד' ונשארו כ"א, אותן תחלוק למקום הננסין חציין וחציין [השנייה] בין כבש לכותל, הרי מן המזבח לצפון ס"ב ומחצה, כשתתן חמש אמות הצפונית של מזבח עליהם הרי חצי רוחב העזרה שהוא ס"ז ומחצה, נמצא כ"ז אמות מן דרומית של מזבח כלין בחצי דרומי של העזרה, ונמצא צפוניו של מזבח כלה לסוף צפוניו של חלל הפתח אצל המזווה, צא ממקום המזבח ב' אמות של כניסת היסוד והסוכב נמצא צפון חלל הפתח מגולה למעלה מכניסת הסוכב ב' אמות ויכול לראות כהן שבראש הר המשחה דרך אותן ב' אמות את פתח ההיכל דרך פתח התחתון. ואם תאמר גובה שש אמות שגבה המזבח עד כניסת הסוכב סותם את פתח התחתון אינו כן שהרי קרקע העזרה לא עלה מקרקע הר הבית אלא י"ג ומחצה ושש של גובה הסוכב הרי תשע עשרה ומחצה אכתי פש ליה פלגא דאמתא בגובה פתח התחתון אלא לאו ר"א היא ואיכסי ליה במעלה יתירה שמע מינה.

ולבי מגמגם ביה, דיש לומר הואיל ולא פירשה המשנה מקום השולחנות, שמא עם מקום הננסין הוא כלול באותו חלק שאתה חולק כ"ה אמות העודפים ברוחב העזרה על מאה ועשר המפורשין, נמצא מן הכבש לכותל דרומי י"ב ומחצה והכבש והמזבח ס"ב הרי ע"ד ומחצה, צא מהן ב' אמות של כניסת היסוד והסוכב לצפון נשארו ע"ב ומחצה ולא נתגלה מחלל הפתח מלא החוט. שהרי אמצעו של פתח באמצע רוחב עזרה שהיא לסוף ששים ושבע ומחצה, הוסיף עליהן חמש אמות שיהיו שבעים ושתיים ומחצה כללתה כאן חמש אמות של חצי הפתח הצפוני. ואני כך שמעתי שמקום השולחנות כלול עם מקום הננסין. אבל מה ששנינו כאן והמותר בין כבש לכותל ומקום הננסין, פירש לי מורי צדק רבינו יצחק בר יהודה ז"ל שנים עשר מן העשרים וחמש

שהפירוש במשנה זו הוא שהמזבח היה כולו בדרום כר' אליעזר בן יעקב.

ב. רש"י כותב "ובעיני נראה לפרש" שהגמ' מעולם לא בא לפרש משנה זו כדעת רבי אליעזר בן יעקב, ולא גורסים בגמ' "אלא לאו שמע מינה רבי אליעזר בן יעקב היא", אלא יש כאן שיטה מחודשת שהמזבח היה רובו בדרום.

ע"כ תוכן דברי רש"י מה שנוגע לעניינו.

ביאור שיטת רש"י

והנה, לפי הפירוש הראשון בדיבור זה, כל הג' פירושים שהביא רש"י בביאור רובא דמזבח בדרום הם רק לפי המובן בהשקפה ראשונה בדברי המשנה, אבל למסקנת הגמרא, המשנה מתפרשת כשיטת ר' אליעזר בן יעקב שכל המזבח היה בדרום.

ולפי הפירוש השני הנראה בעיני רש"י, המזבח היה רובו בדרום ואין צורך להתאים זה עם שיטת רבי אליעזר בן יעקב. וא"כ לכאורה צריך לומר שמקום המזבח היה כפי פירוש השני שהביא רש"י שהמזבח היה שבע אמות בצפון, כיון שאין צורך לדחוק שהיה ה' אמות בצפון להתאימו עם דעת ר' אליעזר בן יעקב.

וא"כ מובן שלמסקנת רש"י, המזבח היה נמשך שבע אמות בצפון. וכבר העלה סברא זו בספר עבודה תמה שער ב'.²⁶⁷

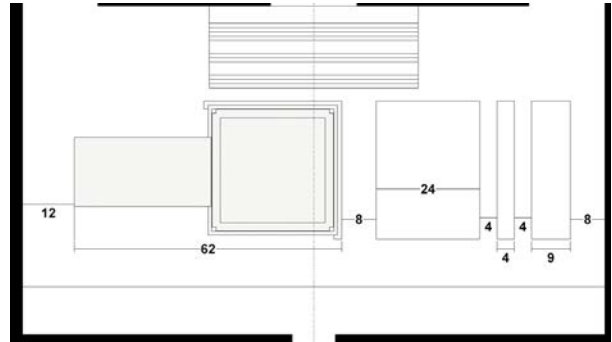

מקום המזבח לפי רבו של רש"י

נמצא שרש"י מביא ג' אופנים בביאור מקום המזבח: א. ה' אמות בצפון. ב. ז' אמות בצפון. ג. ו' אמות ומחצה בצפון. ומצד לשון המשנה היה רש"י נוטה יותר לפירוש השני שהמזבח היה שבע אמות בצפון, אלא שפירוש הראשון מתאים יותר עם סוגיית הגמרא ביומא שם, ומפני זה מסקנת רש"י כפירושו הראשון שהמזבח היה ה' אמות בצפון.

אלא שבדיבור שלאחר זה מקשה רש"י קושיה עצומה על סוגיה זו, שאיך אפשר לומר שמשנה זו היא כשיטת רבי אליעזר בן יעקב, והרי ר' אליעזר בן יעקב ס"ל שכל המזבח היה בדרום ולא רק רובו?

ומבאר רש"י בשני אופנים:

א. כיון שמצינו רק שלוש שיטות במקום המזבח, ולא מצינו שיטה שהיה רובו בדרום, על כרחך צריך לומר

הרחב דבר

ולכן נראה לי לבאר, שרש"י מביא כאן שלושה ביאורים שונים בסוגיית הגמרא:

בתחילה מבאר רש"י שהגמ' לומד מהמשנה שרוב המזבח היה בדרום. והגמ' מוכיח מזה שמסכת מדות אזלא כשיטת ראב"י שהיה מעלה גבוה אמה בעזרת ישראל, שאם לא כן היה הכהן יכול לראות פתח ההיכל דרך שער שושן כיון שהמזבח אינו מפסיק. ורש"י מסיק "אלא לאו ר"א היא ואיכסי ליה במעלה יתירה, שמע מינה". ולפי פירוש זה אין הגמ' דן בזה שמצינו במקום אחר שראב"י ס"ל שכל המזבח היה בדרום, והגמ' רק מוכיחה מזה שפתח ההיכל היה נראה שהתנא דמדות הוא ראב"י.

אלא שרש"י מקשה על פירוש זה שמהמשנה משמע שהמזבח היה שבע אמות בצפון, וא"כ אי אפשר לפרש כפירושו הראשון? ורש"י מנסה לבאר כפירושו הראשון ע"פ

אמנם לענ"ד נראה לומר יותר, שגם בדיבור הראשון, מסקנת רש"י הוא שהמזבח היה שבע אמות בצפון.

ובהקדם, שלכאורה יש להקשות על רש"י קושיה פשוטה, וכמו שהקשו התוספות, שכיון שבדיבור השני מבאר רש"י בהמשנה שכל המזבח היה בדרום כשיטת רבי אליעזר בן יעקב, למה הוצרך רש"י בדיבור הראשון לדחוק ולבאר איך שמשמעות המשנה שרוב המזבח בדרום אינו מתאים עם שיטת רבי יהודה, כיון שלבסוף מבאר רש"י שמשמעות זה אינו מתאים גם עם שיטת ר' אליעזר בן יעקב?

עוד יש להקשות על רש"י, כמו שהקשה מהרש"א, שבדיבור השני כתב רש"י "הא שמעינן מהא סתמא שאוכל המזבח שבע אמות בצפון", ולכאורה מסקנת רש"י היה שהמזבח היה רק חמש אמות בצפון, ולמה חוזר כאן לפירושו השני?

כתב מהר"ש מדעסויא, שמש"כ רש"י "טוב לי כמו שפירשתי" קאי על מה שפירש שמקום השולחנות כלול עם מקום הנסיון.

אח"כ מבאר רש"י באופן שלישי, שאין כוונת הגמ' להתאים משנה זו עם שיטת ראב"י, שלפי פירוש זה אפשר לבאר המשנה כפשוטו, שהמזבח היה רובו בדרום, וגם אין צורך לדחוק שהמזבח היה חמש אמות בצפון כדי שיראה פתח ההיכל.

דברי רבו, אבל מסיק שאי אפשר לפרש כן, ולכן מסיים "לפיכך טוב לי כמו שפירשתי" היינו לא כמו שפירש רבו שפתח ההיכל היה נראה דרך חצי אמה, אלא כפירוש, שהמזבח היה שבע אמות בצפון. וא"כ אי אפשר לפרש כפירוש הראשון ברש"י שהראיה שהתנא דמדות הוא ראב"י הוא מזה שפתח ההיכל היה נראה, כיון שהיה מכוסה בהמזבח. אלא צריך לבאר באופן אחר, שזה ממשיך רש"י לבאר בדיבור השני, שעל כרחק צריך לבאר במשנה זו שהמזבח היה כולו בדרום כדעת ראב"י. [אח"כ ראיתי שכן

סיכום השיטות במקום המזבח לדעת התנא דמדות

המורם מכל האמור שיש כאן ד' אופנים בביאור דעת התנא דמדות:

1. שהמזבח היה כולו בדרום. וזהו דעת רש"י בפירושו הראשון וכן הוא דעת התוספות.

2. שהמזבח היה שבע אמות בצפון. וזהו דעת הרמב"ם. וכן הוא דעת רש"י למסקנא כפי שביארת. [אמנם רש"י והרמב"ם חלוקים בזה שהרמב"ם נותן י"ב אמה ומחצה למקום הנסיון, ורש"י לוקח ד' אמות מהי"ב אמה ומחצה למקום השולחנות, ונמצא שלדעת רש"י מקום הנסיון הוא ח' אמות ומחצה.]

3. שהמזבח היה חמש אמות בצפון. פירוש זה הביא רש"י בתחילה, ויש מפרשים שזהו מסקנת רש"י.

4. שהמזבח היה שש אמות ומחצה בצפון. זהו שיטת רבינו יצחק בר יהודה שהביא רש"י.

ודע שלרבינו חננאל יש כנראה שיטה אחרת בביאור דברי המשנה אבל לא זכיתי להבין דבריו, ולכן אאתיק כאן דבריו בלשונו: "בא רב אדא לאוקמה למדות לרבי יהודה, דתני מזבח ממוצע ועומד באמצע עזרה מכיון כנגד היכל וכותליו. ודחינן לה דלא אשכחן במסכת מדות דמזבח באמצע עזרה עומד, דתנן כל העזרה היתה אורך קפ"ז על רחב קל"ה מן המזרח למערב כו'. לדברי האומר רובה דמזבח בדרום קאי מן הצפון לדרום קל"ה. הכבש והמזבח ס"ב, מן המזבח לטבעות ח' אמה, מקום הטבעות כ"ד אמה, מן הטבעות לשלחן ד' אמות, מן השולחנות לנסיון ד', ומן הנסיון לכותל העזרה ח'. נשארו מן הכבש לכותל העזרה י"ז אמה, נמצא מן הדרום י"ז אמה והכבש ל' אמה, וכ' אמה וחצי מן המזבח הרי ס"ז אמה וחצי אמה הוא חצי קל"ה. נמצא רובה דמזבח בדרום קאי כי

הכבש בדרומו של מזבח הוא. ולדברי מאן דאמר רובה דמזבח בצפון קאי זה חשבוננו. מכותל עזרה דרומי כ"ה אמה מהו שאמרו בתלמוד והמותר בין הכבש לכותל העזרה ומקום הנסיון והכבש ל' אמה והרי נ"ה אמה וי"ב אמה וחצי מן המזבח הרי ס"ז אמה וחצי והוא חצי העזרה שבדרום. נמצא כלפי הצפון י"ט אמה וחצי מן המזבח, ומ"ח אמה מקום הטבעות והשולחנות והנסיון הרי ס"ז אמה וחצי בצפון נמצא רובה דמזבח בצפון קאי, ונדחה רב אדא בר אהבה ועמדה בחלוקה."

עוד שיטה בזה הביא בעזרת כהנים²⁶⁸ ממהר"י בעל הציור שכתב שמכותל העזרה הדרומי עד הכבש היה ח' אמה. ולפי זה, המזבח היה שתי אמות ומחצה בצפון. אמנם העזרת כהנים תמה עליו "איני יודע מנין הוציא מהר"י הנ"ל להמציא שיטה חדשה ולחלוק על המפרשים הראשונים הן המה רש"י ורמב"ם ז"ל."

ותירץ העזרת כהנים שאולי למד הסתום מן המפורש, שכמו שבין הכותל הצפוני והנסיון היו ח' אמות, כמו כן מן הכותל הדרומי והכבש היו ח' אמות.

והעזרת כהנים עצמו הציע פירוש חדש. והוא, שהשולחנות עמדו בשורה אחת ממזרח למערב, ורוחב השולחנות היה אמה וחצי כמו שמפורש ביחזקאל. ומש"כ במשנה "והמותר בין הכבש לכותל ומקום הנסיון" הוא מלבד רוחב מקום השולחנות שהיה אמה וחצי. והתנא סמך על מה שמפורש ביחזקאל, וממילא נדע שהיה רק שולחן אחת מצפון לדרום, שאם היו יותר אי אפשר לדעת כמה היו ומה היה המרחק ביניהם. וא"כ, אחר הסרת אמה וחצי למקום השולחנות, המותר הוא כ"ג אמה וחצי, וא"כ בין הכבש לכותל שהוא חצי המותר היה י"א אמה ושלשה רבעי אמה. ולפי זה, המזבח היה בצפון ו' אמות ורביע אמה.²⁶⁹

אבל ספר משנה תורה להרמב"ם הוא ספר הלכה, והוא פסק כהתנא דמדות שהמזבח היה שבע אמות בצפון.

וכמה מהאחרונים²⁷⁰ תמהו על הרמב"ם שפסק שרובא דמזבח בדרום נגד דעת רבי אליעזר בן יעקב שהמזבח היה כולו בדרום. דמלבד מה שכתבו התוספות שאין להוסיף בזה דעת רביעית ויש לפרש מתניתין דמדות כרבי אליעזר בן יעקב, הנה אפילו אם נפרש שמתניתין דמדות הוא דעת רביעית, הרי הכלל הוא שמשנת רבי אליעזר בן יעקב קב ונקי - פירוש שהלכה כמותו לעולם.²⁷¹ וא"כ איך פסק הרמב"ם שרק רוב המזבח היה בדרום?

ולהעיר שבספר דרך הקודש²⁷² הביא בשם מהרי"ט שתמה על הרמב"ם ג"כ, אלא שהוא סבר שיש לפסוק שהמזבח היה כולו בצפון. וביאר שם, שיש כמה משניות שלדעתו סתמו כר' יוסי הגלילי שהמזבח היה כולו בצפון, וא"כ יש לפסוק כוותיהו. ולא אעתיק כאן כל ראיותיו, רק אחת מהן אכתוב לקמן בענין צורת עמידת השולחנות שבעזרה, כי הוא מתרץ מה שהוקשה לכל המפרשים, עפ"י שמפרש בהמשנה שאזלא כמאן דאמר דמזבח כולו בצפון, עיי"ש.

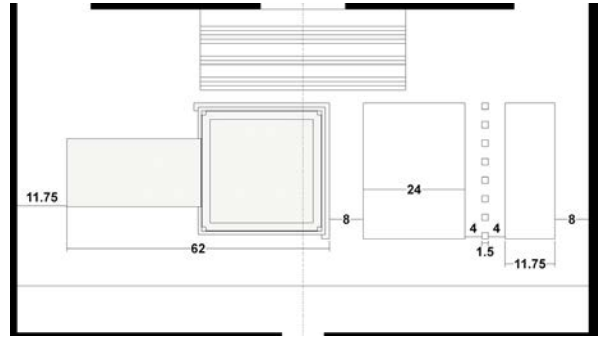

מקום המזבח לפי פירוש העזרת כהנים ומשמעות הרא"ש

ואולי י"ל שכן ס"ל להרא"ש שכתב שהטעם שהתנא לא פירש מקום השולחנות הוא כיון "דכבר מפורש ע"י יחזקאל דאמה וחצי ארך כל א'".

מקום המזבח להלכה

אכן כל הנ"ל הוא דיון מהו שיטת מתניתין דמדות במקום המזבח. אבל כבר הבאנו בתחילת דברינו שיש כמה תנאים החולקים על מתניתין דמדות. ולכן, בדעת רש"י ותוספות אינו ברור מה יפסקו להלכה במקום המזבח.

הרחב דבר

ביאור דעת הרמב"ם במקום המזבח

ומפרשי הרמב"ם ביארו שיטתו באופנים שונים.

לכאורה מוכח מהגמרא ביומא שרבי אליעזר בן יעקב ס"ל שהמזבח היה כולו בדרום

אמנם קודם שנרד לבאר דעת הרמב"ם, אציע סוגית הגמרא בפרק שלישי דיומא,²⁷³ ועל פי זה נדון בדעת הרמב"ם.

דהנה במשנה ביומא²⁷⁴ איתא "ופרו היה עומד בין האולם ולמזבח". ועל זה שואל הגמרא "מאן שמעת ל' דאמר בין האולם ולמזבח צפון?" כלומר שמהמשנה מובן שבין האולם והמזבח נכלל בשטח הצפון שכשר לשחיטת קדשי קדשים, ואיזה תנא ס"ל כן?

והגמרא מתרץ: "רבי אלעזר ברבי שמעון היא. דתניא, איזהו צפון, מקיר של מזבח צפוני ועד כותל העזרה, וכנגד כל המזבח כולו צפון. דברי ר' יוסי בר' יהודה. ר' אלעזר בר"ש מוסיף אף בין האולם ולמזבח. רבי מוסיף אף מקום דריסת רגלי הכהנים, ואף מקום דריסת רגלי ישראל".

ולבסוף מסיק הגמרא שהתנא של המשנה יכול להיות גם

האם פסק הרמב"ם הוא שלא כדברי רבי אליעזר בן יעקב?

ועתה נחזור לענין ראשון, שנתבאר לעיל שיש שלושה אופנים לתרץ הסתירה בין רבי אליעזר בן יעקב ומתניתין דמדות: א. לבאר איך שכוונת המשנה במדות גם כן לומר שהמזבח היה כולו בדרום, כמו שמפרש בדברי רבי אליעזר בן יעקב. ב. לבאר איך שבאמת כוונת רבי אליעזר בן יעקב במסכת זבחים הוא גם כן שהמזבח היה רק רובו בדרום. ג. לבאר שיש כאן שני שיטות שונות, ואין התנא של מסכת מדות רבי אליעזר בן יעקב.

ונתבאר לעיל שרש"י בפירושו הראשון מפרש כאופן הא' ובפירושו השני מפרש כאופן הג'.

ומעתה יש לעיין בדעת הרמב"ם שפסק כהמשמעות של מתניתין דמדות שהמזבח היה רובו בדרום, האם מפרש כרש"י שזהו שיטה רביעית, והרמב"ם פסק כהסתם משנה החולק על רבי אליעזר בן יעקב, או שהרמב"ם מפרש שזהו שיטת רבי אליעזר בן יעקב, ומפרש בדברי רבי אליעזר בן יעקב שהמזבח היה רק רובו בדרום.

הערות

273. דף לו, א ודף לז, א.

274. דף לה, סע"ב.

270. חנוכת הבית סימן ל"ג. עבודה תמה שער ב'. עיי"ש באורך.

271. גיטין סז, א ובפירש"י שם.

272. קדושה שמינית (בהוצאת זכרון אהרון עמוד ריד).

ומה שהרמב"ם פסק שהיה עומד "במזרח העזרה בצפון המזבח", אין זה משום שפוסק כרבי אליעזר בן יעקב, אלא זהו על פי שיטת הרמב"ם בהשטח הנקרא צפון לענין שחיטת קדשי קדשים. דו"ל הרמב"ם בהל' בית הבחירה שם:

"מכותל צפוני של עזרה עד כותל המזבח שהוא רוחב ששים ומחצה, וכנגדו מכותל האולם עד כותל מזרחי של עזרה שהוא אורך ששה ושבעים, כל המרובע הזה הוא הנקרא צפון, והוא המקום ששוחטין בו קדשי קדשים".

ואם כן מובן למה להרמב"ם צריך לעמוד דוקא "בצפון המזבח" הגם שהמזבח היה גם בצפון, שזהו משום ששטח הצפון היה רק לצפון המזבח.

אלא שזה גופא דורש ביאור, מנא ליה להרמב"ם דין זה ששטח הצפון מתחיל רק אחר המזבח, והרי מהסוגיא דלעיל מוכח לכאורה שלרבי כל חצי הצפוני של העזרה – גם למזרח ולמערב המזבח – הוא בכלל שטח הצפון, והתנא היחיד שלדידיה היה שטח הצפון רק לצפון המזבח הוא רבי אליעזר בן יעקב שס"ל שהמזבח היה כולו בדרום?

והתוספות יום טוב נדחק לבאר בדעת הרמב"ם שהגם שמהגמ' משמע שגם לרבי היה בין האולם והמזבח בכלל שטח הצפון, הרמב"ם לומד שדחוייה היא ורבי ס"ל כר' יוסי בר' יהודה לענין זה ששטח הצפון הוא רק לצפון המזבח.

וכנראה כוונתו ממה שהגמרא שואל בדף ל"ז "והא רישא רבי אליעזר ברבי שמעון?" ולא הזכיר רבי. ולדבריו צריך לומר שמה שהגמרא ביאר שהמשנה אתיא כרבי אליעזר בן יעקב אינו משום שאי אפשר לבאר המשנה כרבי, אלא שפשוט יותר לבאר המשנה כרבי אליעזר בן יעקב, שבדברי רבי אפשר לפרש שגם בין האולם והמזבח הוא בכלל שטח הצפון.

כמה קושיות על ביאור התוספות יום טוב

אמנם, מצינו כמה ממפרשי הרמב"ם שביארו בדעתו שהמשנה שבמסכת מדות הוא שיטת רבי אליעזר בן יעקב דס"ל שהמזבח היה רובו בדרום, כדלהלן.

ויש לבאר למה לא רצו לבאר שהרמב"ם ס"ל כרש"י, שיש בזה כמה דחקים:

א. הרמב"ם כתב בפירוש בפי'המ"ש²⁷⁸ שהתנא של מסכת מדות הוא רבי אליעזר בן יעקב.

אמנם התוספות יום טוב²⁷⁹ ביאר בזה "ואע"ג דקאמר התם מאן תנא מדות ראב"י היא, לאו כללא הוא, דהיכא דלא מצית מוקמא כוותיה כי הך דהכא, לא קאמר כלל דתצטרך לדחוק".

ולעיר שבהתרגום הישן של פיהמ"ש²⁸⁰ הנוסח הוא "ומכלל מסכת זו רבי אליעזר בן יעקב", ובשיטה מקובצת

רבי. שרבי רק מוסיף על רבי אלעזר ברבי שמעון, וגם רבי מודה שבין האולם והמזבח הוא בכלל שטח הצפון.

אח"כ איתא במשנה²⁷⁵ "בא לו למזרח העזרה לצפון המזבח". ועל זה אומר הגמרא "מדקאמר לצפון המזבח, מכלל דמזבח לאו בצפון קאי". כלומר שאם היה חלק מהמזבח בצפון, לא היה צריך להיות דוקא לצפון המזבח, אלא היה יכול להיות למזרח המזבח ויהיה עדיין בצפון. וצריך לומר שתנא זה ס"ל שהמזבח היה כולו בדרום, ולכן היה שטח הצפון רק לצפון המזבח.

ועפ"ז מסיק הגמרא "מני? ראב"י היא. דתניא, "צפונה לפני ה" – שיהא צפון כולו פנוי, דברי ראב"י".

ועל זה שואל הגמרא: "והא רישא רבי אליעזר ברבי שמעון?" – דאמר מזבח מקצתו בצפון, שהכשיר שחיטת הפר בין האולם ולמזבח. ומתריך: "כולה רבי אליעזר בן יעקב היא, ותני בבין האולם ולמזבח" כלומר שהפר היה עומד סמוך לבין האולם והמזבח, אבל לא ממש בין האולם והמזבח שהמזבח היה כולו בדרום והפר היה עומד בצפון.

ע"כ תוכן הסוגיא שם.

ומפשטות סוגיא זו מוכח שרבי אליעזר בן יעקב ס"ל שהמזבח היה כולו בדרום. שאם כוונת רבי אליעזר בן יעקב היא שרוב המזבח היה בדרום, איך הוכיח הגמרא שהתנא של המשנה הוא רבי אליעזר בן יעקב, והרי לרבי אליעזר בן יעקב גם כן היה יכול לעמוד למזרח מיעוט המזבח שבצפון? ועל כרחק צריך לומר שרבי אליעזר בן יעקב ס"ל שהמזבח היה כולו בדרום, כמו שפירשו רש"י ותוספות.

והנה, הרמב"ם בהלכות עבודת יום הכיפורים²⁷⁶ כתב כלשון המשנה "במזרח העזרה בצפון המזבח". ומבאר הכסף משנה, שהרמב"ם פסק כרבי אליעזר בן יעקב שהמזבח היה כולו בדרום.

ואם כן צריך ביאור מהו שיטת הרמב"ם, שכאן פוסק כרבי אליעזר בן יעקב, ובהלכות בית הבחירה פסק שהמזבח היה רובו בדרום, אבל לא כולו בדרום?

שיטת התוספות יום טוב בביאור דעת הרמב"ם

– התנא דמדות הוא שיטה רביעית

ובתוספות יום טוב²⁷⁷ ביאר שהרמב"ם ס"ל כרש"י שמוחק הגירסא "אלא לאו שמע מינה רבי אליעזר בן יעקב היא", והתנא של מתניתין דמדות אינו רבי אליעזר בן יעקב, אלא הוא שיטה רביעית שהמזבח היה רובו בדרום, והרמב"ם פסק כסתם מתניתין דמדות.

אבל רבי אליעזר בן יעקב ס"ל שהמזבח היה כולו בדרום, ולכן לשיטתו היה צריך לעמוד לצפון המזבח, כי כנגד מזרח המזבח היה בדרום העזרה.

הערות

278. מדות פ"ב מ"ד ומ"ה.

279. מדות פ"ה מ"ב.

280. שם פ"ה מ"ד.

275. דף לז, א.

276. פ"ג ה"ב.

277. יומא פ"ג מ"ט. ועד"ז כתב במדות פ"ד מ"ה.

דעת התנא דמדות שיש לו דעת רביעית, אבל להלכה נראה שיפטוק כרבי אליעזר בן יעקב שמשנתו קב ונקי שהמזבח היה כולו בדרום.

אבל הרמב"ם הוא ספר הלכה, ואם פוסק כהתנא דמדות, לכאורה צריכים לומר שזהו שיטת רבי אליעזר בן יעקב, שאם רבי אליעזר בן יעקב היה חולק על התנא דמדות, הרמב"ם לא היה פוסק כהתנא דמדות.

ומכל הלין טעמין היה נוח יותר אם נוכל לבאר שדעת הרמב"ם הוא שהמשנה בפ"ה ממסכת מדות שממנו מוכח שהמזבח היה רובו בדרום הוא דברי רבי אליעזר בן יעקב, ואין זה סתירה למה שאמר ר"א בן יעקב "צפונה שיהא צפון פנוי מכלום ואפילו מן המזבח".

ביאור המרכבת המשנה בדעת הרמב"ם – כוונת רבי אליעזר בן יעקב לדין אחר

ובמרכבת המשנה כתב ביאור יפה בדברי הרמב"ם, ועד"ז כתבו כמה מהאחרונים, שדעת רבי אליעזר בן יעקב הוא שהמזבח היה רובו בדרום כדמויכת במסכת מדות, ומה שאמר ר"א בן יעקב "צפונה שיהא צפון פנוי מכלום ואפילו מן המזבח", אין כוונתו לבאר לנו היכן היה המזבח, אלא בא לבאר היכן הוא שטח הצפון הכשר לשחיטת קדשי קדשים, ששטח הצפון הוא רק לצפון המזבח ולא במערב ובמזרח המזבח משום ששטח הצפון צריך להיות פנוי מהמזבח. וכיון שהמזבח היה נכנס שבע אמות בצפון העזרה ושטח הצפון היה צריך להיות פנוי מהמזבח, היה רוחב הצפון רק ששים אמות ומחצה.

ועפ"ז אין כאן סתירה כלל בדברי רבי אליעזר בן יעקב, אלא הוא מבאר לנו שני דינים שונים: במשנה מדות מבאר מקום המזבח, ובגמרא יומא וזבחים מבאר לנו מהיכן מתחיל הצפון. ובשני דינים אלו פסק הרמב"ם כותיה, דמשנתו קב ונקי.

ובדרך זה מבואר ג"כ מנא ליה להרמב"ם שרוחב שטח הצפון הוא רק ששים אמות ומחצה, הגם שרבי אלעזר ברבי שמעון ורבי ס"ל שגם בין האולם והמזבח הוא בכלל שטח הצפון, שמקורו מדברי רבי אליעזר בן יעקב.

ובמרכבת המשנה מוסיף שעפ"ז יובן יותר הלשון בזבחים "מאן תנא דפליג עליה דר' יוסי הגלילי?" הגם שכבר הביא שיטת רבי יהודה שחולק עליו במקום המזבח, אלא הכוונה שחולק על מה שמבואר מדברי ר' יוסי הגלילי שבין האולם והמזבח נקרא צפון.

ולדבריו נתישבו כל הקושיות על דברי הרמב"ם, אלא שהוצרך לפרש דברי רבי אליעזר בן יעקב שלא כמשמעותם הפשוט שבה לבאר לנו מקום המזבח.

מחק התיבה "מכלל". אבל בתרגום קאפח הנוסח הוא "שכל מסכתא זו היא קבלת רבי אליעזר בן יעקב".

ב. מפשטות הגמרא ביומא דף ל"ז משמע שהתנא היחיד שלדבריו היה שטח הצפון רק בצפון המזבח הוא רבי אליעזר בן יעקב, אבל לרבי היה גם בין האולם והמזבח בכלל שטח הצפון, והרמב"ם הרי פסק שהיה "בצפון המזבח".

ג. הבאנו לעיל הגמרא ביומא²⁸¹ שבו מבואר דעת התנא דמדות שהמזבח היה רובו בדרום. ובהעמוד לפני זה מוכיח הגמרא בשני ראיות שהתנא של מסכת מדות הוא רבי אליעזר בן יעקב. אחד מהראיות שם הוא ממה שהמשנה מבאר שעשו הכותל שעל גבי שער שושן נמוך כדי שהכהן השורף את הפרה יוכל לראות פתח ההיכל, ולא היה יכול לראות פתח ההיכל דרך שער שושן עצמו, וזהו רק לשיטת רבי אליעזר בן יעקב שאסקופת ההיכל היה גבוה ממשקוף שער שושן, עיי"ש בארוכה.

והנה, אם יש כאן עוד תנא שיש לו שיטה רביעית שהמזבח היה משוך שבע אמות בצפון העזרה, מהו הראיה שהתנא של מסכת מדות הוא רבי אליעזר בן יעקב, ואולי הוא תנא זה שהוא סתם תנא במסכת מדות, והטעם שלא היה יכול לראות דרך שער שושן הוא משום שהמזבח היה מפסיק ראייתו, שלפי שיטה זו היה המזבח לפני כל פתח ההיכל?²⁸²

ועיין בחק נתן במס' מדות פ"ג מה שכתב ליישב בזה, שאין הכי נמי היה אפשר לומר שהתנא של מסכת מדות הוא תנא זה דס"ל שהמזבח היה רובו בדרום, והטעם שהגמרא בחר לבאר שהתנא הוא רבי אליעזר בן יעקב הוא משום שיש עוד ראיה שהתנא של מסכת מדות הוא רבי אליעזר בן יעקב כמבואר בגמרא שם, וכיון שכן, מסתבר שגם זה שהצריכו להנמיך הכותל המזרחי הוא משום שהתנא של מסכת מדות הוא רבי אליעזר בן יעקב.

אבל קשה לבאר כן, שכיון שזה שהכותל המזרחי היה נמוך הוא סתם משנה במסכת מדות, לכאורה מסתבר יותר לבאר שהוא ע"פ שיטת עוד סתם משנה במסכת מדות. והגם שאחר שהגמרא הביא עוד ראיה שהתנא של מסכת מדות הוא רבי אליעזר בן יעקב יש לבאר גם משנה זו אליבא דרבי אליעזר בן יעקב, עדיין אי אפשר להביא ראיה ממשנה זו שהתנא של מסכת מדות הוא רבי אליעזר בן יעקב.

ד. על עצם שיטת רש"י קשה כמו שכתבו התוספות שם "שהוא מוחק הספרים, דכבל הספרים גרס במסקנא אלא לאו שמע מינה ראב"י היא שמע מינה." ובודאי יהיה מרווח יותר אם נמצא ביאור אחר בדברי הרמב"ם, ולא נצטרך לומר שגם הרמב"ם מוחק מילים אלו.

ה. והוא העיקר: כבר נתבאר לעיל שרש"י רק מפרש מהו

הערות

מעל גבי היסוד והסוכב שלא היו מפסיקים ראייתו. אבל להרמב"ם, וכן לפי מה שנתבאר לעיל שלמסקנת רש"י המזבח היה ז' אמות בצפון, היה המזבח מפסיק ראייתו, וא"כ מהו ראיית הגמרא שהתנא של מסכת מדות הוא רבי אליעזר בן יעקב?

281. טז, ב.

282. לפי מה שכתב רש"י בתחילה אין זה קשיה, שמפרש מה שרוב המזבח היה בדרום שהיה משוך חמש אמות בצפון, ולכן אם האסקופה של ההיכל היה נמוך ממשקוף שער שושן היה יכול לראות שער ההיכל

דעת הרדב"ז – הרמב"ם פסק כרבי אליעזר בן יעקב שהמזבח היה רובו בדרום

אמנם מדברי הרדב"ז בהל' בית הבחירה²⁸³ יוצא שרבי אליעזר בן יעקב בא לבאר לנו מקום המזבח, וכוונתו שהמזבח היה רובו בדרום, וכמו שפסק הרמב"ם.

דהנה, הרמב"ם שם כתב בנוגע להמזבח "ומקומו לפני האולם משוך לדרום". וכתב על זה הרדב"ז:

"פלוגתא דתנאי, דגרסינן בפ' ק"ק מאן תנא דפליג עלי' דריה"ג? ראב"י הוא, דתניא ראב"י אומר צפונה שיהיה צפון פנוי מכלום ואפילו מן המזבח, והמזבח היה לפני פתח אהל מועד, ופסק הרב כראב"י".

והמובן מדבריו: א. שהרמב"ם ס"ל ששיטת ראב"י היא שהמזבח היה רובו בדרום. ב. שזה מבואר מדבריו "צפונה שיהיה צפון פנוי מכלום ואפילו מן המזבח". ג. הטעם שלא היה כולו בדרום הוא מפני שהמזבח צריך להיות כנגד פתח ההיכל, כמו שכתוב²⁸⁴ "ואת מזבח העולה שם פתח משכן אהל מועד".

ולפי דבריו צריך לומר שלרבי אליעזר בן יעקב כל כך פשוט שהמזבח היה לפני כל הפתח, עד שהגם שיש לימוד מיוחד שהצפון היה פנוי מהמזבח, הרי זה רק מלמד שהמזבח לא היה משוך לצפון יותר מפתח ההיכל. ומה שהמזבח היה שבע אמות בצפון הגם שרק חמש אמות מהצפון היו כנגד הפתח, צריך לומר שאין היסוד והסובב בכלל המזבח לענין זה, ודוקא מהקרנות ולפנים היה צריך להיות לפני הפתח.

ולפי זה, לא רק שאין סתירה בדברי רבי אליעזר בן יעקב, אלא אדרבה בדבריו שהובאו בגמרא בא לבאר לנו המקור לשיטתו במסכת מדרות שרוב המזבח היה בדרום.

היוצא מכל הנ"ל שיש לנו שלשה אופנים בביאור שיטת הרמב"ם: א. דעת התוספות יום טוב, שהמשנה במדרות ורבי אליעזר בן יעקב הם שני שיטות שונות. ב. דעת מרכבת המשנה, ששניהם הם דברי רבי אליעזר בן יעקב והם שני דינים שונים. ג. דעת הרדב"ז, ששניהם מבארים דין אחד.

אלא שדברי הרדב"ז צריכים ביאור, שהרי הגמרא ביומא הביא דברי רבי אליעזר בן יעקב לבאר מה שאמר המשנה "לצפון המזבח", ומוזה מוכח לכאורה שלרבי אליעזר בן יעקב היה כל המזבח בדרום, שלכן היה צריך לעמוד דוקא לצפון המזבח, ואיך אפשר לומר שכוונתו שרק רוב המזבח היה בדרום?

מקור פסק הרמב"ם שהצפון מתחיל רק אחר המזבח

ואולי יש לבאר דברי הרדב"ז, ובהקדם: הרמב"ם פסק ששטח הצפון מתחיל רק אחר המזבח, ובמרכבת המשנה ביאר שמקור דין זה הוא דברי רבי אליעזר בן יעקב. אמנם,

כד דייקת שפיר אין רבי אליעזר בן יעקב המקור לדין זה, כי הרמב"ם כתב בפירוש מהו מקורו.

דו"ל הרמב"ם בפיהמ"ש: 285

"ורבוע המקום הזה מכותל המזבח הצפוני עד כותל העזרה והוא ששים אמות וחצי, כל שכנגד רוחב זה מכותל האולם עד כותל העזרה המזרחי והוא שבעים ושש אמות, מרובע זה הוא הנקרא צפון לשחיטת קדשי קדשים, והוא יתבאר לך מציור המקדש אשר נצייר במדות, וכך נתבאר בתוספת זבחים שזה הוא מקום השחיטה".

הרי שמפורש בדברי הרמב"ם מהו מקורו לדין זה, והוא בתוספתא זבחים. אמנם כאשר מעיינים בתוספתא זבחים צריך ביאור מאין הוציא הרמב"ם דין זה. דכנראה כוונת הרמב"ם הוא לתוספתא זבחים ריש פרק ו', ושם נתבאר המחלוקת שהובא לעיל מגמרא יומא ל"ו ע"א, וז"ל התוספתא שם:

"איזהו צפון המזבח הכשר לשחיטת קדשי קדשים, מקיר המזבח הצפוני ועד כותל העזרה הצפוני על פני כל המזבח, וישנן שלשים [ושתיים] אמה, דברי ר' [יוסי בר יהודה]. רבי אלעזר בר"ש מוסיף מכנגד בין האולם ולמזבח ועד כנגד בית החליפות, וישנן עשרים ושתיים אמה. ורבי מוסיף מקום דריסת רגלי [הכהנים] אחד עשר אמה, ומקום דריסת רגלי [ישראל] אחד עשר [אמה]. מקום הכותל הצפוני ועד כותל העזרה המזרחי".

ומשמע מדברי הרמב"ם שבתוספתא זה יש המקור לא רק לאורך הצפון ממזרח למערב, אלא לכל גבולות הצפון. וצריך להבין איך יש בזה מקור שרוחב הצפון הוא ששים אמות וחצי? ואדרבה מהגמרא ביומא ל"ו ע"א מבואר שלרבי אלעזר בר"ש גם בין האולם והמזבח הוא בכלל שטח הצפון, ומשמע שם שכן הוא גם לרבי. וכבר הבאתי ביאור התוספות יום טוב שהמקור הוא מדברי רבי, שהוא מוסיף על דברי ר' יוסי בר יהודה באורך אבל לא ברוחב, אבל כבר נתבאר שאין זה ההבנה הפשוטה בדברי הגמרא.

"צפון" – צפון המזבח או צפון העזרה?

ונראה לי לבאר בזה בהקדם, שמחלוקת זה הובא גם במסכת זבחים²⁸⁶ ושם בדברי רבי יוסי ברבי יהודה פירש רש"י:

"כנגד כל המזבח. כנגד צפוני, ולא מן המזבח והלאה לא לצד מזרח ולא לצד מערב, ואע"פ שהוא בחצי חלק עזרה הצפוני לאו כשר הוא לשחיטת חטאת דבעינן על ירך המזבח וליכא".

וממשיך בדבור שלאחריו: "ר' אלעזר מוסיף אף בין האולם ולמזבח. שהוא מערבו של מזבח, ובלבד שיהא בחלק צפוני של עזרה".

ונראה מדבריו שיש כאן מחלוקת יסודית בגדר הצפון, אם

לפי הרדב"ז רבי אליעזר בן יעקב בא להוסיף דין שלא למדנו בתוספתא

ועתה נשוב לבאר דברי הרדב"ז, שהמובן מדבריו שרבי אליעזר בן יעקב באמרו "צפונה שיהא צפון פנוי מכלום ואפילו מן המזבח" בא לבאר שהמזבח היה רובו בדרום. וקשה שא"כ איך אפשר לבאר בדבריו מה דאיתא במשנה "למזרח העזרה לצפון המזבח" והרי לדבריו לא היה המזבח כולו בצפון?

וע"פ מה שנתבאר לעיל יש לומר, שכמו שאפשר לפרש דברי ר' אלעזר בר"ש ודברי רבי בשני אופנים – לפי הגמרא כוונתם שגם בין האולם והמזבח בכלל הצפון, ולהתוספתא הצפון הוא רק לצפון המזבח – כמו כן הוא בדברי רבי אליעזר בן יעקב.

דהנה לפי גירסת התוספתא שהצפון הוא רק צפון המזבח, אי אפשר לפרש דברי רבי אליעזר בן יעקב כפי שפירש במרכבת המשנה, שהרי לשם מה צריך לימוד מיוחד "צפונה" ללמדנו ששטח הצפון מתחיל רק אחר המזבח, והרי זהו כל גדר הצפון "על ירך המזבח צפונה"?

וע"כ בא להשיענו דין אחר, וכוונתו שהמזבח היה רובו בדרום. ובאמת הרי אדרבה, זהו הפירוש הפשוט בדבריו – שהמזבח אינו יכול להיות בצפון. אלא שלפי הבנת הגמרא שצפון הוא צפון העזרה, הוקשה להגמרא איזה תנא ס"ל ששטח הצפון הוא רק "לצפון המזבח"? והוצרך לתרץ שעל כרחק זהו רבי אליעזר בן יעקב, וצריכים לפרש דבריו באופן מחודש, שבא לבאר לנו דין בהצפון – שהצפון מתחיל אחר המזבח – ולא דין בהמזבח. אבל אם גורסים בהברייתא כגירסת התוספתא יכולים לפרש דברי ר' אליעזר בן יעקב כפשוטם, שמבאר לנו היכן היה המזבח.

י"ל שהגמרא בזבחים הוא כדעת התוספתא וזהו מקור דברי הרדב"ז

ועל פי זה יש לומר עוד, שגם הגמרא בזבחים²⁸⁸ ס"ל כמו התוספתא שצפון הוא צפון המזבח, וכאשר הקשה הגמרא שם "מאן תנא דפליג עליה דר' יוסי הגלילי?" ותירץ "ר"א בן יעקב היא", הכוונה היא שרבי אליעזר בן יעקב פליג על ר' יוסי הגלילי במקום המזבח.

ובאמת מהמשך הגמרא מסתבר לומר כן, שאפילו אם תרצה לפרש בדברי ר' יוסי הגלילי שהמזבח היה בתוך שטח הצפון, הרי שאלת הגמרא "מאן תנא דפליג עליה דר' יוסי הגלילי?" בא בהמשך למה שביאר בדבריו שהמזבח היה כולו בצפון, ובפשטות כוונת הגמרא לשאול מיהו התנא דס"ל שהמזבח היה בדרום, ועל זה הביא דברי ר' אליעזר בן יעקב שהוא ס"ל שהמזבח היה בדרום.

אלא שביומא, מכח הקושיה שהיה להגמרא לפי הגירסא שם הוצרך לפרש דברי ר' אליעזר בן יעקב באופן אחר.

הוא צפון המזבח או צפון העזרה. כלומר, יש כאן מחלוקת בפירוש הפסוק "על ירך המזבח צפונה", שר' יוסי ברבי יהודה ס"ל שיש כאן דין אחד – שצריך להיות על ירך המזבח הצפוני, ור' אלעזר בר"ש ורבי ס"ל שיש כאן שני דינים שונים, שצריך להיות "על ירך המזבח" – להוציא מן החליפות ולפנים "דכיון דלא מתחזי מזבח התם לא קרינן ביה על ירך"²⁸⁷ ועוד דין שצריך להיות "צפונה" – היינו בצפון העזרה.

והנה יש חילוק בלשון הברייתא כפי שהובא בגמרא ביומא ובזבחים וכפי שהובא בתוספתא. שבגמרא הלשון בהתחלת הברייתא הוא "איזהו צפון", ובתוספתא הלשון הוא "איזהו צפון המזבח". ומוזה מובן שלגירסת התוספתא כל התנאים – גם ר' אלעזר בר"ש ורבי – ס"ל ששטח הצפון הוא דוקא לצפון המזבח, אבל לגירסת הגמרא זהו מחלוקת התנאים אם צפון היינו צפון המזבח או צפון העזרה.

וראה גם במנחת ביכורים שם שדייק כן מלשון ר' אלעזר בר"ש כפי שהובא בתוספתא "מכנגד בין האולם ולמזבח", משא"כ בגמרא הגירסא הוא רק "בין האולם ולמזבח".

ועפ"ז, לשיטת התוספתא, מה שסתם המשנה ביומא "למזרח העזרה לצפון המזבח" יכול להתפרש היטב לשיטת רבי, שצריך להיות דוקא לצפון המזבח, אבל למזרח המזבח אינו בכלל הצפון הגם שהוא בצפון העזרה.

ורק לשיטת הגמרא שלרבי אלעזר בר"ש ולרבי כל חצי העזרה הצפוני הוא בכלל שטח הצפון שואל הגמרא מי הוא תנא זה ס"ל שצריך להיות דוקא "לצפון המזבח", והוצרך לתרץ שהוא רבי אליעזר בן יעקב.

וא"כ מובן היטב מה שכתב הרמב"ם שהמקור שהצפון הוא מכותל המזבח הצפוני עד כותל העזרה ומכותל האולם עד כותל העזרה המזרחי הוא מהתוספתא, היינו שפוסק כרבי כפי גירסת התוספתא.

לפי המרכבת המשנה רבי אליעזר בן יעקב והתוספתא אומרים דין אחד אבל משני טעמים

והנה, לפי ביאור המרכבת המשנה, זהו שיטת רבי אליעזר בן יעקב, שיש לו לימוד מיוחד מהמלה "צפונה" שהצפון צריך להיות פנוי, וא"כ הצפון מתחיל רק אחר המזבח. ורבי אליעזר בן יעקב מדבר לפי שיטת הגמרא שצפון הוא צפון העזרה, אלא שיש לו לימוד מיוחד שצ"ל לצפון המזבח. אבל לשיטת התוספתא אין צורך בלימוד מיוחד מהמלה "צפונה" שהצפון מתחיל רק אחר המזבח, כי כל גדר הצפון הוא צפון המזבח.

ואולי הטעם שהרמב"ם פסק כהתוספתא הוא משום שאפילו לפי גירסת הגמרא יש לפסוק כר' אליעזר בן יעקב שמשנתו קב ונקי, אלא שהרמב"ם הביא התוספתא כמקורו כי שם מבואר כן לדעת רבי, שהרמב"ם פוסק כמותו באורך הצפון ממזרח למערב.

– שהצפון צריך להיות פנוי ממנו, כלומר שהמזבח לא יהיה בצפון.

וא"כ מובן מה שהרדב"ז הביא דברי ר' אליעזר בן יעקב כפי שהובא בזבחים כמקור לשיטת הרמב"ם שהמזבח היה בדרום, אלא שבמסכת מדות בא ר' אליעזר בן יעקב ומבאר דבריו שכוונתו שהיה רובו בדרום אבל היה כנגד כל הפתח.

ואולי יש לומר עוד, שהשינוי בביאור דברי רבי אליעזר בן יעקב מרומז גם בהשינוי לשון בשני הגמרות. דבגמרא יומא, לשון רבי אליעזר בן יעקב הוא "שיהא צפון כולו פנוי", ובזבחים הלשון הוא "שיהא צפון פנוי מכלום". שהמשמעות בהמילים "שיהא צפון כולו פנוי" הוא שזהו דין בהצפון, שצריכים למדוד הצפון באופן שיהיה פנוי. אבל הלשון "שיהא צפון פנוי מכלום" משמע שיש דבר – היינו המזבח

בירור בכמה ענינים השייכים למקום המזבח

המשנה נראה שאין דיוק שהמזבח יהיה דוקא בדרום, אלא העיקר שזהו המקום המכוון של המזבח, וא"כ אפשר לומר שבבית שני הוסיפו על המזבח שני אמות מן הצפון ושני אמות מן הדרום.

ביאור עפ"ז בחשבון רוחב העזרה במשנה לפי שיטת רש"י והרמב"ם

ועל פי יסוד זה אפשר לבאר דבר תמוה במשנה, ולפי שינוי הגירסא כאן בין רש"י והרמב"ם יתבאר המשנה לכל אחד²⁹³ כפי שיטתו דוקא.

דהנה, הובא לעיל לשון המשנה במדות²⁹⁴ שמחשב רוחב העזרה מן הצפון לדרום, ומונה אורך הכבש והמזבח, מן המזבח לטבעות, מקום הטבעות, מן הטבעות לשלחנות, מן השלחנות ולנסיך, ומן הנסיך לכותל העזרה, ומסיים "והמותר בין הכבש לכותל ומקום הנסיך".

והפשט בזה כפי שלמד הרמב"ם הוא שאחר שמונים כל המדות שחשב שם, עדיין נשארו כ"ה אמות מרוחב העזרה שלא נמנו, ואותם כ"ה אמות יש לחלק לחציים – י"ב אמות וחצי לבין הכבש לכותל וי"ב אמות וחצי למקום הנסיך.

וצריך ביאור, מפני מה השמיט המשנה רוחב בין הכבש לכותל ומקום הנסיך, ורק בסוף המשנה הזכירם באופן שאפשר להבינו בכמה אופנים, ועד שלעיל הבאנו שבע שיטות בחשבון רוחב העזרה לפי משנה זו, ולמה לא מנה המשנה רוחב העזרה באופן פשוט כזה: "מן הכותל לכבש שתים עשרה ומחצה, מן הכבש ולמזבח ששים ושתים, מן המזבח לטבעות שמונה אמות, מקום הטבעות עשרים וארבעה, מן הטבעות לשלחנות ארבעה, מן השלחנות ולנסיך ארבעה, מקום הנסיך שתים עשרה ומחצה, מן הנסיך לכותל העזרה שמונה אמות?"

ולפי מה שכתב רש"י ביומא בפירושו הראשון שהבאנו לעיל קשה עוד יותר, שמבאר שמלבד מקומות אלו היה גם מקום השלחנות שרחבו היה ארבע אמות. ומה דאיתא במשנה "והמותר בין הכבש לכותל ומקום הנסיך" היינו

לכאורה בבית ראשון שהמזבח היה חסר ד' אמות לא היה המזבח כנגד כל הפתח?

אך לכאורה יש להקשות על הרדב"ז, לפי היוצא מדבריו שהמזבח צריך לכסות כל הפתח, מהא דאיתא במדות²⁸⁹:

"אמר ר' יוסי, מתחלה לא היה אלא עשרים ושמונה על עשרים ושמונה... וכשעלו בני הגולה הוסיפו עליו ארבע אמות מן הצפון וארבע אמות מן המערב כמין גמא".

ולכאורה יוצא מזה, שבבית ראשון היה המזבח רק שלש אמות בצפון ורק בבית שני הוסיפו עליו עוד ארבע אמות עד שהיה ז' אמות בצפון, וא"כ בבית ראשון לא היה המזבח לפני כל הפתח, ולמה היו שלש אמות מהמזבח בצפון?

והנה, רש"י בזבחים²⁹⁰ גרס "הוסיפו עליו ארבע אמות מן הדרום וארבע אמות מן המערב". וכן הוא הגירסא בדפוסי המשניות. אבל יש לנו הכתב יד קודש של הרמב"ם מפיהמ"ש²⁹¹ ושם כתב גם נוסח כל המשניות, וגירסת הרמב"ם במשנה זו הוא "הוסיפו עליו ארבע אמות מן הצפון". וא"כ לכאורה בבית ראשון לא היה המזבח לפני כל הפתח, ודלא כהרדב"ז?

אלא שבאמת אין זה קשיה כלל. וכמו שביארו כמה מהאחרונים, דהתנא שאמר משנה זו הוא ר' יוסי, ובזבחים²⁹² איתא "א"ר יוחנן, אמר היה ר' יוסי כוליה מזבח בצפון קאי". וא"כ מובן שלשיטתו היה ההוספה שבבית שני בצפון, שאם היו מוסיפים על המזבח בדרום היה המזבח נכנס בדרום העזרה. אבל לרבי אליעזר בן יעקב שהמזבח היה בדרום, י"ל שההוספה היה בדרום. ולר' יהודה היה המבח ממוצע ועומד באמצע העזרה גם בבית ראשון, ובבית שני הוסיפו עליו שני אמות משני צדדיו.

לאיזה רוח הוסיפו על המזבח לפי ביאור מרכבת המשנה

והנה, לפי פירוש הרדב"ז שהמזבח היה צריך להיות בדרום מלבד מה שכנגד הפתח, ע"כ צריך לומר שלרבי אליעזר בן יעקב היה ההוספה בדרום דוקא. אבל לפי פירוש המרכבת

הערות

289. פ"ג מ"א.
290. סא, ב.
291. ראה ע"ד הכתי"ק של פיהמ"ש בס' ציורי הרמב"ם ע' קלה.
292. נח, א.
294. פ"ה מ"ב.

שהבאנו לעיל עמ' סב אבל שם נתבאר במסקנת רש"י שבין המזבח והכותל היה י"ב אמה ומחצה, וא"כ אי אפשר לפרש מה שיתבאר לקמן בפנים לפי מסקנת רש"י.
293. פ"ה מ"ב.
294. פ"ה מ"ב.
293. זהו לפי הפירושו הראשון ברש"י (וי"א שזהו מסקנת רש"י)

המותר דהיינו כ"ט אמות לבין הכבש לכותל ולמקום הנסיון, ולא נחסר מהמותר כלום למקום השולחנות, ורק בבית שני נחסר ד' אמות להוספת המזבח, וד' אמות להשולחנות, ונמצא המותר כ"א אמות.

ועפ"ז מובן היטב מה שלא ביאר אורך בין הכבש לכותל ומקום הנסיון, וגם לדעת רש"י למה לא ביאר מקום השולחנות, כי על ידי זה יתבאר החשבון גם בבית ראשון.

ולמותר להבהיר שהמשנה מדבר רק בבית שני, שהרי לפי החשבון היה רוחב המזבח היה ל"ב אמות, שזה היה בבית שני, אלא שעל פי המשנה אפשר להבין איך היה החשבון בבית ראשון. גם יש להעיר שבבית ראשון לא היו הטבעות ונתוספו רק כמה שנים אחר בנין בית שני על ידי יוחנן כהן גדול, כמבואר בסוטה מ"ח ע"א. ואעפ"כ י"ל שהחשבון לא נשתנה ורק שמקום הטבעות היה מקום פנוי לשחיטה.

וביאור זה הוא לפי ביאור המרכבת המשנה בשיטת הרמב"ם או לפי ביאור התוספות יום טוב, אבל לפי ביאור הרדב"ז שהמזבח היה בדרום מלבד מה שכנגד הפתח, לכאורה היה הוספת כל הד' אמות בדרום ווהרמב"ם אינו סובר כרש"י שיש להוסיף ד' אמות להשולחנות.

ביאור במקום הכבש בבית שלישי לפי המפרשים שרבי אליעזר בן יעקב ס"ל שרוב המזבח היה בדרום

והנה, לפי ביאור המרכבת המשנה או לפי ביאור הרדב"ז, שלדעת הרמב"ם המשנה במדות הוא שיטת רבי אליעזר בן יעקב, ואין שיטה שהמזבח היה כולו בצפון, יש לבאר עוד דבר.

דבספר צורת הבית להות"ט²⁹⁵ הקשה דלהשיטה שהמזבח היה כולו בדרום איך יהיה בבית השלישי. שבבית השלישי יהיה רוחב העזרה רק מאה אמה, וא"כ חצי העזרה הדרומי הוא רק חמישים אמה, וא"כ איך יהיה המזבח עם הכבש בדרום כיון שאורך שניהם ביחד הוא ס"ב אמות, ולכאורה היה צריך להיות לכל הפחות י"ב אמות מן המזבח בצפון?

ובחנכת הבית²⁹⁶ תירץ שאולי שבבית העתיד יהיה גודל המזבח כ"ח אמות כגודל המזבח בבית ראשון, וא"כ נשאר מאורך העזרה כ"ב אמות, והכבש פורח אמה על היסוד ואמה על הסובב, ויהיה אורך הכבש כ"ד אמות. ובעזרת כהנים פ"ה מ"ב בקטע המתחיל ועתה, תירץ שאולי בבית השלישי יהיה גודל המזבח רק י"ב אמות. והגם שבמדות²⁹⁷ דרשו ממש"כ ביחזקאל²⁹⁸ "וההראיל שתיים עשרה ארך בשתיים עשרה רחב" שהמזבח היה ל"ב על ל"ב, אולי לעתיד ידרשו הפוסק כפשוטו, והמזבח יהיה רק י"ב על י"ב.

אמנם שני תירוצים אלו אינם מתאימים עם דברי הרמב"ם שכתב בפירוש²⁹⁹ "ומזבח שעשו בני הגולה וכן העתיד להבנות, מדת ארכו ורחבו שלשים ושתיים אמות על שלשים ושתיים".

שאחר הוספת ד' אמות למקום השולחנות נשאר כ"א אמות שיש לחלק - י' אמות וחצי לבין הכבש לכותל וי' אמות וחצי למקום הנסיון. ואף שד' אמות אלו לא הוזכרו במשנה, מבאר רש"י "ומקום השולחנות שלא הוצרך לפרש שרחבו מפורש בספר יחזקאל".

וצריך ביאור, שאפילו אם רוחב השולחנות מפורש ביחזקאל, למה לא היה המשנה יכול להוסיף שלושה מילים - "מקום השולחנות ארבע", ועל ידי זה היה בחשבון מובן כל צרכו ובפרט שכאשר מעיינים ביחזקאל רואים שאין רוחב השולחנות מפורש כל כך, ויש בזה שקו"ט בדברי המפרשים?

ונראה לבאר בכל זה, שמשנה זו בא בהמשך להמשנה בפרק ג' דמדות שביאר שהמזבח בבית ראשון היה קטן יותר מהמזבח בבית שני ארבע אמות. ולכן כאשר בא לבאר רוחב העזרה, רוצה לבארו באופן שנוכל לדעת רוחב העזרה גם בבית הראשון.

וכבר כתבתי שלשיטת הרמב"ם י"ל שבבית שני הוסיפו על המזבח ב' אמות משני צדדיו. ולפי זה מובן, שהחשבון שמחשב המשנה יוכל להתפרש גם בבית ראשון, שבבית ראשון יהיה אותו החשבון אלא שהמותר יהיה ד' אמות יותר דהיינו כ"ט אמות, ויהיה פירוש "והמותר בין הכבש לכותל ומקום הנסיון" שבין הכבש לכותל ומקום הנסיון יהיו שניהם י"ד אמות ומחצה.

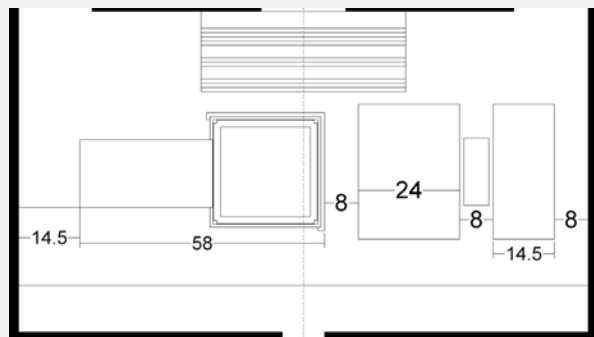

חשבון רוחב העזרה בבית ראשון לפי מה שנתבאר

אבל לדעת רש"י משמע שמה שהוסיפו על המזבח בבית שני היה לכל הדעות בדרום. ואם כן, בבית ראשון היה בין הכבש והכותל גודל ד' אמות יותר מבבית שני, והיה ארכו י"ד אמות וחצי.

ונראה שמה שכתב רש"י שרוחב השולחנות מפורש ביחזקאל, הוא רק בבית שני שבגודו במקצת דברים מעין דברים המפורשים ביחזקאל, ולכן עשו מקום השולחנות כמו שמפורש ביחזקאל, אבל בבית ראשון י"ל שלא היו שולחנות או שהיו שם אבל לא היה להם מקום ומספר קבוע.

ועל פי זה יש להוסיף ד' אמות על המותר לצפון המזבח, ואם כן יהיה אורך מקום הנסיון גם כן י"ד אמות וחצי. ועל פי זה נוכל לעשות חשבון המשנה גם בבית ראשון, שנחלק

הערות

298. מג, טז.
299. ה' בהב"ח פ"ב ה"ה.

295. סימן מג.
296. לר' משה חפץ, סוף סימן לג.
297. פ"ג מ"א.

א. שהשיפוע יתחיל רק אחר סיום היסוד כמו שהיה בבית שני, וא"כ כיון שהמזבח נכנס כ"ה אמות בדרום העזרה וגם הכבש יהיה כ"ה אמות נמצא שהכבש יגיע בדיוק לכותל העזרה.

ב. אם נרצה לומר שצריך להיות קצת מקום פנוי בין הכבש והכותל, יש לומר ששיפוע הכבש יתחיל מעל גבי הסובב, ואם כן יישארו כמו ב' אמות בין הכבש והכותל.

ביאור על פי זה במקום המזבח והכבש במשכן

ועל פי ביאור זה בשיטת הרמב"ם מיושב גם קושיית התוספות בזבחים,³⁰² וז"ל:³⁰³

"למ"ד כוליה מזבח בדרום קאי יש תימה על מזבח הנחשת, למ"ד גבהו עשר ורחבו חמש, לא משכחת לכל היותר כי אם כ' אמות לט' אמות דגובה המזבח מלבד הקרנות שהיו אמה, דחצר שלפני המשכן חמשים אמה, כ"ה אמות חצי החצר וה' אמות מקום המזבח, פש ליה כ' אמה עד כותל דרומי, כי מטי כבש עד הכותל לא משכחת לאמה אלא שתי אמות וטפח ואצבע ושליש אצבע והוה ליה הילוך על ידי הדחק, כדמוכח בשבת³⁰⁴ ובעירובין³⁰⁵ במתלקט עשרה מתוך ארבע דהוי רשות היחיד".

ולפי מזה שנתבאר בשיטת הרמב"ם אפשר לומר שהמזבח במשכן היה כולו בצפון גם לרבי אליעזר בן יעקב.

דהנה יש פלוגתא מה היה מדת היסוד במזבח הנחושת. שיש אומרים שהיה בולט אמה כמו בבית עולמים. ולפי זה היה רוחב מזבח הנחושת עם היסוד ז' אמות. אבל יש אומרים שהיסוד היה בולט רק משהו או שהמזבח בתחתיתו היה רחב חמש אמות ובגובה אמה היה בליטת בית קיבול. וראה אינציקלופדיה תלמודית ערך מזבח החיצון.

ולפי דברי המרכבת המשנה אפשר לומר שהמזבח במשכן היה רחב ז' אמות והיה כולו בצפון, ונמצא שהיה תופס ז' אמות בצפון כמו בבית עולמים. ואם אורך הכבש היה כ"ה אמות כמו כל כבשי כבשים נמצא שרגלי הכבש מגיעין עד אמה סמוך לקלעי החצר שבדרום, כמו שכתב רש"י בפרשת תרומה פכ"ז פסוק ה' בשם משנת מ"ט מדות.

ולפי זה יוצא שר' יוסי ור' אליעזר בן יעקב יש להם שיטה אחת במקום המזבח במשכן, אלא שפלוגתתם בבית עולמים שהמזבח היה גדול יותר, היכן מוסיפים שאר הכ"ה אמות של רוחב המזבח, אם בצפונו או בדרומו.

אבל לפי ביאור הרדב"ז צריך לומר קצת באופן אחר, כי לדבריו אי אפשר לומר שהמזבח היה משוך לצפון יותר מהפתח, כיון שהצפון צריך להיות פנוי מהמזבח, מלבד מה שכנגד הפתח. ולדבריו צריך לומר שהחמש אמות של המזבח במשכן היה כנגד החצי הצפוני של פתח המשכן, והכבש היה

אמנם, על פי ביאור המרכבת המשנה או ביאור הרדב"ז שלדעת הרמב"ם שיטת רבי אליעזר בן יעקב הוא שז' אמות מהמזבח היו בצפון, אפשר להכניס הכבש גם במדות הבית דלעתיד.

מדת הכבש לעתיד

שאם יהיו ז' אמות מהמזבח בצפון וכ"ה אמה מהמזבח בדרום, נשאר מרוחב העזרה כ"ה אמה לאורך הכבש. והנה, הכבש בבית שני היה תופס ל' אמה בקרקע העזרה, ובנוסף לזה היה פורח אמה על היסוד ואמה על הסובב, אבל שיפועו היה רק על גבי השלשים אמה מהכבש שהיו על גבי הקרקע כמו שמוכח מדברי הרמב"ם בפיהמ"ש³⁰⁰.

ובעזרת כהנים שם כתב שאפשר לתרץ קושיה הנ"ל, שלעתיד לבוא שיתחדש הכח והגבורה ביתר שאת ויתר עז מכבראשונה, יהיה די להם פחות הרבה מכפי שהיה בבית שני. והוא כתב כן לתרץ עפ"ז שיטת רש"י עיי"ש. אמנם לפי יסוד זה אפשר לתרץ הקושיה הנ"ל בטוב טעם לדעת הרמב"ם.

ובגמרא זבחים אמרו:³⁰¹

"אמר רמי בר חמא, כל כבשי כבשים שלש אמות לאמה, חוץ מכבשו של מזבח שהיה שלש אמות ומחצה ואצבע ושליש אצבע בזכרותא".

ופירש רש"י:

"כל כבשים גדולים וקטנים שהיו שם היה להן שיפוע שלש אמות לאמה גובה, חוץ מכבש הגדול של מזבח שעולין בו במשא איברים כבידים והוא חלק, צריך שיהא משופע ביותר ונוח לעלות, לכך האריכוהו ל"ב שיפוע לט' אמות . . ."

הנה מבואר מדברי רש"י שבכבשים רגילים השיפוע הוא שלוש אמות לאמה, ורק בכבש המזבח היה השיפוע יותר כדי שיהיה נוח לעלות. ועל פי זה יש לומר שבבית דלעתיד שלא יהיה צורך שיהיה נוח לעלות יהיה שיפוע הכבש כמו כל כבשי כבשים דהיינו שלוש אמות לאמה.

ואם באנו לחשב על פי זה מה יהיה אורך הכבש בבית דלעתיד, הנה על פי מה שכתב הרמב"ם בהל' בית הבחירה שם "מזבח שעשה משה ושעשה שלמה ושעשו בני הגולה ושעתיד להעשות, כולן עשר אמות גובה כל אחד מהן" יהיה גובה הכבש בבית דלעתיד גם כן כמו שהיה בבית שני, היינו תשע אמות חסר טפח. ואם אורך השיפוע הוא ג' פעמים הגובה, יהיה השיפוע כ"ו אמות וחצי. ואם נחשוב ע"פ כללי החשבון כמה מקום תופס כבש כזה בשטח הקרקע, יצא לך המספר 24.98, שזהו כמעט בדיוק כ"ה אמות.

ועפ"ז י"ל בשני אופנים:

הערות

300. פ"ג מ"ג, ראה לעיל עמ' ??? וראה מה שהארכתי בזה

בביאורים על ציורי הרמב"ם סימן י"ח.

301. סג, רע"א.

302. סג, א ד"ה כל.

304. ק, א.

305. נח, ב.

303. מתוקן ע"פ שיטה מקובצת.

בן יוחאי בזבחים³⁰⁸ שכל המזבח היה בצפון מלבד היסוד הדרומי שהיה בדרום וכפי פירוש השני ברש"י שם, שי"ל שיש לו שיטה אחת עם ר' יוסי, אלא שחולקים עם היסוד במזבח הנחושת היה רחב אמה.

אלא שיש להקשות על מה שנתבאר שאורך הכבש היה כ"ה אמות ממה דאיתא בילקוט שמעוני³⁰⁹ "מזבח העולה חמש על חמש וכבש כולו כנגדו בדרום ומשוך כשלושים אמות".

ואולי מה שכתוב שם שהיה כשלשים אמות היינו ביחד עם רוחב המזבח, שהמזבח והכבש ביחד היו רחבים שלשים אמות.

איך אפשר להיות מחלוקת במקום המזבח שמכוון ביותר?

ועל פי מה שנתבאר לעיל שבאמת אין מחלוקת במקום המזבח שבמשכן, נראה לבאר מה שכתב הרמב"ם³¹⁰ "המזבח מקומו מכוון ביותר ואין משנין אותו ממקומו לעולם", שלכאורה קשה קצת, שכיון שמצינו כמה שיטות במקום המזבח, איך אפשר לומר שמקומו מכוון ביותר?

גם קשה מה שר' אליעזר בן יעקב מביא לימוד היכן צריך להיות המזבח, והרי צריך להיות במקומו המכוון?

עוד צריך ביאור מהו גודל מקומו המכוון, שאם מקומו המכוון הוא ל"ב על ל"ב אמות, נמצא שבבית ראשון לא היה המזבח ממלא כל מקומו המכוון, וכן לאידך גיסא, אם מקומו המכוון הוא כ"ח על כ"ח, נמצא שבבית השני היה גם מחוץ למקומו המכוון?

ועל פי מה שנתבאר לעיל אפשר לומר שמקום המכוון של המזבח הוא מקום המזבח שבמשכן דהיינו חמש אמות על חמש אמות כנגד חצי הפתח הצפוני. וגם לר' יהודה שמזבח הנחושת היה רחב עשר אמות יש לומר שאעפ"כ עיקר המזבח הוא חמש אמות שזהו גודלו המפורש בכתובי³¹¹ "חמש אמות ארך וחמש אמות רחב", ומה שהיה גדול מזה נלמד מגזרה שוה, כמו שנתבאר בזבחים שם.

וכל המחלוקת הוא רק באם המזבח הוא גדול יותר ממקומו המכוון, היכן צריכם לתת התוספת.

מקום הששים אמות שאפשר להוסיף על המזבח לשיטת רש"י

ולהעיר, שלשיטת רש"י אי אפשר לומר כן. שכיון שלשיטתו ר' אליעזר בן יעקב ס"ל שכל המזבח היה בדרום ור' יוסי ס"ל שכל המזבח היה בצפון, אם כן אין אפילו נקודה אחת בו היה המזבח לכל הדעות. אלא שלשיטת רש"י אין צורך לבאר כן. שמבואר מדברי רש"י בזבחים ס"ב ע"א שגם

מתחיל בתחילת החצי הדרומי של העזרה, והיה נמשך כ"ה אמות עד קלעי החצר שברום.

שורש מחלוקת התנאים במקום המזבח

ולפי זה נראה לומר ביאור יפה בשורש מחלוקת התנאים במקום המזבח. די"ל שכל השיטות מיוסדים על מקום המזבח שבמשכן. דבמזבח שבמשכן יש פסוק מפורש היכן היה מקומו "ואת מזבח העולה שם פתח משכן אהל מועד".

דהנה, בגמ' זבחים³⁰⁶ יש מחלוקת בין ר' יוסי ור' יהודה במדות מזבח הנחושת. דר' יהודה ס"ל שהמזבח היה גבוה שלוש אמות ורחב עשר אמות, ור' יוסי ס"ל שהיה גבוה עשר אמות ורחב חמש אמות.

ועל פי זה יש לומר שהמקור לשיטת ר' יהודה שהמזבח היה עומד באמצע העזרה כנגד היכל וכתליו הוא מהמשכן, שכיון שהמזבח היה רחב עשר אמות והיה צריך להיות לפני פתח משכן אהל מועד, הרי מובן ממילא מקום המזבח שהיה כנגד כל הפתח שהיה גם כן עשר אמות. ונמצא שלדבריו מקום המזבח מפורש בכתוב.

וגם מה שאמר ר' יהודה שהמזבח היה כנגד היכל וכתליו אפשר לומר שנלמד מהמשכן אם נאמר כהשיטה שהיסוד במזבח הנחושת היה רחב אמה, ואם כן היה המזבח גם כנגד כותלי אהל מועד כיון שעובי הקרשים היה אמה.³⁰⁷ וגם לפי השיטה שלא היה יסוד בתחתית מזבח הנחושת יש לבאר על פי מה שנתבאר בחידושים וביאורים בהבהב"ח סימן י"ד בענין האמה טרקסין שלא היה במשכן משום שלא היה קבוע, ועד"ז י"ל שהגם שבמשכן היה המזבח רק כנגד אהל מועד, במקדש הוצרך להיות גם כנגד כתליו.

אבל לר' יוסי היה רוחב המזבח רק חמש אמות. ולפי זה היה אפשר לומר שהמזבח היה בצפון הפתח או בדרומו או באמצע. אבל כיון שלשיטתו היה גובה המזבח עשר אמות, ואם כן צריך להיות הכבש לכל הפחות אורך כ"ה אמות כמו שנתבאר לעיל, אם כן בודאי היה המזבח כנגד חצי הצפוני של פתח משכן אהל מועד.

ור' יוסי ס"ל שכיון שבמשכן היה המזבח כולו בצפון, כן צריך להיות גם בבית עולמים. אבל רבי אליעזר בן יעקב ס"ל שמכיון שיש לימוד מ"צפונה" שהמזבח צריך להיות בדרום, צריך לומר שרק חמש אמות אלו מרוחב המזבח היו בצפון, אבל שאר המזבח היה בדרום.

ועל פי זה מובן מה שמכל התנאים, רק רבי אליעזר בן יעקב הביא לימוד מהכתוב כמקור לשיטתו, כיון שלר' יהודה ור' יוסי המקור הוא פסוק מפורש "ואת מזבח העולה שם פתח משכן אהל מועד".

ואולי יש לומר עוד, שזהו גם המקור לשיטת ר' שמעון

הערות

309. פ' פקודי רמז תי"ט.

310. הל' בהב"ח רפ"ב.

311. שמות כז, א

306. נט, ב.

307. וראה עד"ז במשך חכמה פ' פקודי.

308. נג, סע"א.

יהיה המזבח הן בבית ראשון והן בבית שני רק בצפון. ובפרט שלפי זה יש לתווך שיטת ר' יוסי ושיטת רשב"י. אבל נראה שאי אפשר לפרש כן, שמבואר מדברי הגמרא בזבחים נ"ט ע"א שלר' יוסי היה אמה ממקום המערכה כנגד פתח ההיכל, וקשה לומר שזהו רק בבית שני. ולכן נראה יותר כאופן הב', שמה שאמר ר' יוסי שהמזבח היה כולו בצפון היינו בבית ראשון, אבל אחר שהוסיפו עליו ארבע אמות מן הדרום היה המזבח נמשך ד' אמות בדרום.

ולפי זה יוצא שד' אמות ממקום המזבח לשיטת ר' יוסי מובלעים במקום המזבח לשיטת ר' אליעזר בן יעקב. ונמצא שבין שני השיטות יש בדיוק ששים אמות למקום המזבח.

אבל לפי הפירוש הראשון ברש"י בזבחים נ"ג ע"א בשיטת ר' שמעון בן יוחאי שרק האמה של היסוד דרומי היה כנגד הפתח, הוי שני השיטות הרחוקות זו מזו ר' שמעון בן יוחאי ור' אליעזר בן יעקב, וכל השיטות הם בתוך שטח של ס"ח אמות, היינו ל"ב אמות לדרום העזרה כשיטת ר' אליעזר בן יעקב, ול"ו אמות לצפון העזרה כשיטת ר' שמעון בן יוחאי.

ואולי יש לבאר לפי זה, שמה דאיתא בגמרא שיש להוסיף על המזבח עד ששים, הכוונה למקום המערכה. דמצינו כמה פעמים שהכתוב או הגמרא אמר מדת המזבח והכוונה למקום המערכה.³¹³ וי"ל שהוא הדין בנדון דידן, שכאשר אמר הגמרא שניתן להוסיף על המזבח עד ששים, הכוונה למקום המערכה, שביחד עם מקום הילוך רגלי הכהנים והקרנות והסובב והיסוד הוא ס"ח אמות.³¹⁴

למסקנת הגמ' אפשר להוסיף על המזבח עד ששים אמה. משא"כ לשיטת הרמב"ם שכתב שם הלכה ג' "ואין להוסיף על מדרתו ולא לגרוע ממנה".

אבל לשיטת רש"י אפשר לומר עוד יותר, שכל השיטות במקום המזבח הם בדיוק בתוך ששים אמה.³¹² ובאמת אין הכרח לבאר בשיטת רש"י שכל השיטות במקום המזבח הם בתוך ששים אמה, אבל כיון שמהחשבון יוצא שכל השיטות הם בדיוק בתוך ששים אמה, אבאר כן להגדיל תורה ולהאדירה. ויש לבאר כן בשני אופנים לפי שני הפירושים שפירש רש"י בדעת ר' שמעון בן יוחאי.

דלפי הפירוש שהבאנו לעיל שלר' שמעון בן יוחאי היה היסוד דרומי בדרום העזרה, הוי שני השיטות הרחוקות זו מזו ר' יוסי ור' אליעזר בן יעקב. ובפשטות, כיון שהמזבח היה ל"ב אמות, נמצא שבין שני שיטות אלו יש ס"ד אמות שבהם היה המזבח לפי שיטה אחת עכ"פ. אבל אחר העיון נראה שהם באמת רק ששים אמות. שכבר הבאתי לעיל שרש"י גורס בדברי ר' יוסי במדות פ"ג מ"א "הוסיפו עליו ארבע אמות מן הדרום", ועפ"ז צריך לומר באחד משני אופנים: א. שבבית ראשון היה המזבח מתחיל ארבע אמות מאמצע העזרה ולא היה כנגד פתח ההיכל מלבד היסוד, ובבית שני הוסיפו על המזבח עד חצי העזרה. ב. שבבית ראשון היה המזבח מתחיל מחצי העזרה והיה נמשך כ"ח אמות לתוך הצפון ובבית שני הוסיפו עליו ארבע אמות בדרום העזרה.

ובהשקפה ראשונה נראה יותר האופן הראשון, שלפי זה

הערות

312. אולם ראה פירוש הרא"ש מדות פ"ג מ"ד ד"ה מלבנים אותו.
313. בנוגע מזבח הנחושת בזבחים סב, א "מדת ארכו ומדת רחבו ומדת קומתו אין מעכבין. א"ר מני, ובלבד שלא יפחתנו ממזבח שעשה משה. וכמה? אמר רב יוסף אמה... אמר ליה אביי דילמא מקום מערכה קאמר מר". בבית ראשון כתיב (דה"י ב' ד, א) "ויעש מזבח נחשת עשרים אמה ארכו ועשרים אמה רחבו", ובמשנה מפורש שמדת המזבח

בבית ראשון היה כ"ח על כ"ח, אלא שבכתוב הכוונה למקום המערכה. בבית השלישי כתיב (יחזקאל מג, טו) "והאריאל שתיים עשרה ארך בשתיים עשרה רחב אל ארבעת רבעיו", והכוונה למקום המערכה שיהיה כ"ד על כ"ד כמבואר במדות פ"ג מ"א.
314. אלא שיש להעיר שמתחילת עזרת כהנים עד פתח ההיכל יש רק ס"ה אמות, ועזרת ישראל היה נמוך מעזרת כהנים.

הכּיּוּר

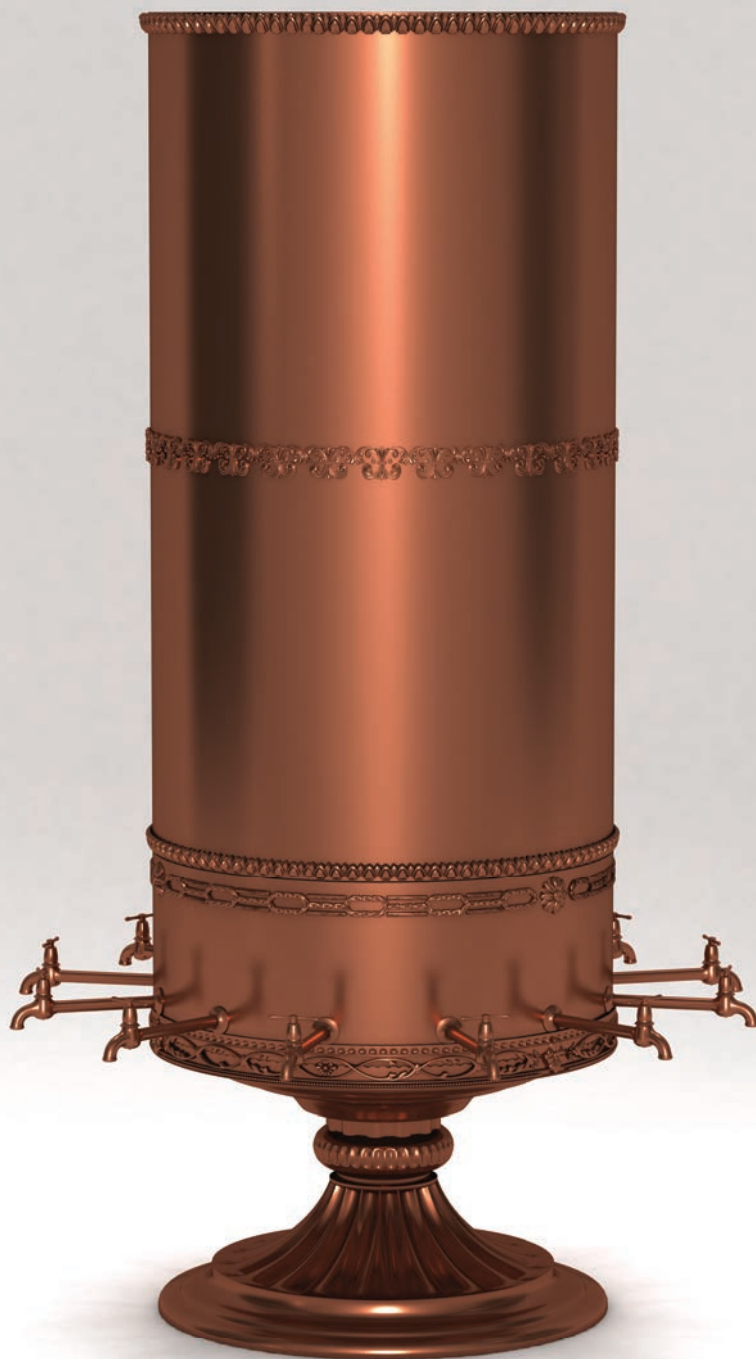



הכּוּר היה כּמּוּן דוד גדולה ולה דדים (היינו כּרוּזים) המריקים כּפיהם מים. והיה עומד על גבי כּסּים שהיה מנביהו מן הארץ.

הכּוּר והכּסּים שלו נעשו מנחושת.

לא נתפרש צורת הכּוּר, ונראה שאין להכּוּר צורה מיוחדת.

כּבית ראשון עשה שלמה עשרה כּוּרות, ומפורש כּכתוב שמדתם היה ד' אמות, ונראה שזהו מדת גבהם, ואם כן היה רחבם אמה וכן רביעי אמה. אבל כּבית שני היה רחב הכּוּר לא פחות מנ' אמות כּדי שיעמדו י"ב כּהנים מסביב.

המפרשים סתמו שהכּוּר היה עגול.

מתחילה היה לכּוּר שני דדים, אחד בתחתיתו ואחד בצד האחר של הכּוּר למעלה יותר.

באמצע ימי בית שני הוסף כּם קטין על דדי הכּוּר עד שהיו לו י"ב דדים.

יש אומרים שהכוונה הוא שעשה י"ב דדים למעלה וי"ב דדים למטה, ויש אומרים שהיה דד אחד מלמעלה כּמו שהיה מקודם אבל כל הדדים שהוסף היו מלמטה, ויש סברא לומר גם להיפך שכל הדדים שהוסף היו מלמעלה. אבל הנראה לענ"ד הוא שבהכּוּר שעשה בן קטין היו כל הי"ב דדים מלמעלה, כי הטעם שכּבית ראשון היה דד אחד מלמטה הוא כּדי שיצאו כל המים מהכּוּר ולא יפסלו בליעה, וכיון שבן קטין הוא גם זה שעשה המוכני כּדי שלא יפסלו מי הכּוּר בליעה, היה יכול לעשות כל הדדים מלמעלה.

מוכני זה שעשה בן קטין, לדעת רוב המפרשים הוא גלגל של עץ שעל ידו היו מורידים הכּוּר לבור.

מדברי הראשונים נראה שהבור שבו היו משקעים הכּוּר הוא הבור שבלשכת הגזלה, או שהוא "בור הגדול" שהיה בלשכה אחרת בעזרה. ולפי זה היה המוכני בתוך הלשכה, ומסתבר שלכּסּים הכּוּר היו גלגלים כּדי להביא הכּוּר להלשכה.

ומדברי האחרונים נראה שהבור היה בתוך העזרה ליד הכּוּר.

הרמב"ם יש לו דרך אחרת כּביאור מהות המוכני, והנראה לבאר כּדעת הרמב"ם, שהכּוּר שעשה בן קטין היה קטן בגבו, ועל גבי הכּוּר היה עומד כּלי גדול שהיה לו נקב בתחתיתו, וכלי זה היה חול, וכשהיו משתמשים במי הכּוּר היה הכּוּר מתמלא שוב מהמים שבהכלי שעל גביו. וכאשר היו רוצים שלא יתמלא הכּוּר שוב כּדי שלא יפסלו מימיו בליעה, היו מורידים הכלי הגדול שהיה חול מעל גבי הכּוּר על ידי גלגל של עץ.

בעשיית המשכן נצטוו משה רבינו לעשות הכּוּר וכנו, ופירש רש"י: "כּוּר - כּמּוּן דוד גדולה ולה דדים (היינו כּרוּזים) המריקים כּפיהם מים. וכנו - כּתרגומו כּסיסה, מושב מתקן לכּוּר."

"ועשית כּוּר נחשת וכנו נחשת לרחצה". הצורך בכּסיס לכּוּר מוכן, כי הדדים היו בשיפולי

וכן כתב הרמב"ן בפירושו על התורה בריש פרשת פקודי:

"ולא הזכיר בכאן הכיור וכנו, כי לא נעשה במשקל, אבל כל המראות שהביאו הנשים הצובאות שם בהם."

אמנם רש"י בפירושו על התורה, על הכתוב "ככל אשר אני מראה אותך את תבנית המשכן ואת תבנית כל כליו וכן תעשו", פירש:

"וכן תעשו - לדורות, אם יאבד אחד מן הכלים, או כשתעשו לי כלי בית עולמים, כגון שלחנות ומנורות וכיורות ומכונות שעשה שלמה, כתבנית אלו תעשו אותם."

ומשמע מדברי רש"י שגם להכיור היה תבנית מדוייק שאסור לשנות. וכתב על זה הרמב"ן שם:

"ולא ידעתי שיהיה זה אמת שיתחייב שלמה לעשות כלי בית עולמים כתבנית אלו, ומזבח הנחשת עשה שלמה ועשרים אמה ארך ועשרים רחב."

אבל לענ"ד נראה שגם רש"י לא נתכוין לומר שהיה להכיור תבנית מדוייק, אלא שיש כאן ציווי לדורות שלא לשנות בכלי בית המקדש מכמו שנצטוו משה רבינו לעשותם במשכן. ולכן בהשולחן והמנורה שנצטוו משה בפרטי ציורם, הוצרך שלמה לעשותם כתבניתם שבמשכן בכל פרטיהם, אבל הכיור שיש בו רק ציווי כללי לעשות כיור וכנו, היה שלמה יכול לעשות כיור בכל אופן שירצה, ובלבד שיתאים עם הציורי שבמשכן שיהיה כיור וכנו.

אף על פי כן, כשעשה שלמה עשה עשרה כיורות, והניחם חמשה מימין כיור של משה וחמשה משמאל כיור משה¹⁰, מסתבר לומר שעשה בצורת הכיור שעשה משה.¹¹

הכיור כדי שיוכלו כל המים לצאת, ואם הכיור היה מונח על הארץ, לא היה אפשר להשתמש בו, ולכן נצטוינו לעשות בסיס להכיור שמגביהו מן הארץ².



הכיור וכנו

צורתו

לא נתפרש צורת הכיור וכנו, לא בתורה שבכתב ולא בדברי רז"ל.

ונראה שבאמת אין צורה מיוחדת להכיור, אלא הציורי הוא לעשות כיור, ובכל אופן שנעשה אותו מקיימים המצוה³. ויש לזה כמה ראיות⁴:

א. בגמרא יומא⁵ מבואר שבן קטין הוסיף י"ב דדין להכיור, והיו מזכירים אותו לשבח.

ב. בגמרא עבודה זרה⁶ אמרו שאסור לעשות שולחן תבנית שולחן מנורה תבנית מנורה, ולא הזכירו כיור.

הערות

כיורים עשרה ויתן חמשה מימין וחמשה משמאל לרחצה בהם (דה"י ב' ד, 1), מה ת"ל חמשה מימין וחמשה משמאל, חמשה מימין כיור של משה וחמשה משמאל כיור משה.
11. ויש להביא לזה קצת ראיה ממה דאיתא בבבלי דמלאכת המשכן פ"ז ה"ג "אע"פ שעשה שלמה תבנית כל הכלים תבנית הארון לא עשה". ומשמע מזה ששלמה עשה דמות הכלים כמו שעשה משה [אלא שאם כן לכאורה צריכים לומר שגם צורת הכן שעשה משה היה כמו המכונות שעשה שלמה, וממה שהאריך הכתוב לתאר צורת המכונות שעשה שלמה משמע שהיה בצורתם דבר חידוש].
אבל יש להעיר מלשון הראב"ע שם: "ולא הזכיר הכתוב מדת הכיור כאשר הזכיר מדת הכיורים שעשה שלמה, רק נעשה בכל המראות שהביאו."

2. ראה מעשה חושב פ"ו סעיף ט.
3. אבל לכה"פ צריך להחזיק מים כדי לקדש ממנו ד' כהנים, שכן הוא הדין שבכיור צ"ל מים כדי לקדש ממנו ד' כהנים (ובחים יט, ב. רמב"ם הל' ביאת המקדש פ"ה הי"ג).
4. ראה מקדש דוד קדשים סי' ב.
5. לז, א.
6. מג, א.
7. וכן כתב הראב"ע שמות לח, ח.
8. שמות כה, ט.
9. וראה מה שתירץ הרא"ם שם.
10. בבבלי דמלאכת המשכן פרק י"ב. וז"ל "משה עשה כיור אחד, שנאמר ועשית כיור נחשת, שלמה עשה עשרה כיורים, שנאמר ויעש"

הרחב דבר

ואם נחשב גודל הכיור לפי זה, הנה אם היקף הכיור יהיה ד' אמות יהיה רחבו פחות מאמה ושליש¹⁵, ואם כן יהיה גבהו יותר משבע אמות¹⁶.

ולענ"ד זהו ציור מוזר שגובה הכיור יהיה יותר מחמש פעמים ממדת רחבה¹⁷.

ולכן נראה יותר כמו שפירש המצודת דוד, שארבע אמות הוא מדת גבהו של הכיור¹⁸.

ואם נחשב מדת רחבו לפי זה, יצא רוחב הכיור לאמה ובג' רבעי אמה¹⁹.

ויש להבהיר עוד פעם שמדות אלו מפורשים רק בהעשר כיורות שעשה שלמה בבית ראשון. אלא שמסתבר לומר שכן היה גם הכיור שעשה משה. ואולי כן היה גם בבית השני, ויתבאר עוד להלן.

צורת הכיורות שעשה שלמה

ובנוגע להעשרה כיורות שעשה שלמה מפורש בכתוב מדתם, דכתיב¹²:

"ויעש עשרה כירות נחשת, ארבעים בת יכיל הכיור האחד, ארבע באמה הכיור האחד, כיור אחד על המכונה האחת לעשר המכנות."

הנה מפורש כאן שמדת כל כיור היה ד' אמות. אלא שלא נתבאר אם זהו מדת גבהו או מדת רחבו או מדת הקיפו.

וכמה מפרשים¹³ כתבו שהמדה ד' אמות הוא מדת הקיפו. אלא שלענ"ד קשה לומר כן, שהכתוב מבאר שהכיור היה מכיל ארבעים בת דהיינו מאה ועשרים סאה ושכל בת הוא ג' סאינ¹⁴, וידענו שגודל שיעור מקוה שהוא ארבעים סאה הוא אמה על אמה ברום ג' אמות, וא"כ גודל ארבעים בת הוא אמה על אמה ברום ט' אמות.



כיור גבוה ד' אמות



כיור שיש בהקיפו ד' אמות

הערות

ומסתבר לומר שעם עובי הדפנות היה אמה וג' רבעי אמה (ראה מלבי"ם שם).

ובמלבי"ם שם חשב לחללו אמה וג' רבעי אמה, והוא חשבון מקורב. והנה במלבי"ם שם כתב שהאמה וחצי התחתון של הכיור היה מרובע וב' אמות וחצי העליונים היו עגולים, וכך צייר הרב יואב אילן שליט"א בספרו. אך זה מיוסד על פירוש המלבי"ם שם בצורת המכונות, אבל לפי מה שפירשו שאר המפרשים בצורת המכונות, אין כל יסוד לומר שהכיור היה חלקו עגול וחלקו מרובע, ולכן סתמנו בפנים שכולו היה עגול.

12. מלכים א' ז, לח.
13. רלב"ג ואברבנאל עה"פ.
14. עירובין יד, ב.
15. בדיוק 1.27 אמה.
16. 7.05 אמות אם לא נקח בחשבון עובי הדפנות של הכיור.
17. ומטעם זה אי אפשר לומר שד' אמות הוא מדת רוחב הכיור, שא"כ יהיה גובהו פחות מאמה.
18. ראה מלבי"ם שם פסוק כח.
19. בדיוק 1.69 אמה. וזהו רחבו מבפנים, הוץ מעבי דפנותיו.

הכיור היה עגול

והנה סתמנו שהכיור היה עגול. והאמת הוא שלא מצאתי מקור לזה, אבל סתמנו כן מפני שכן סתמו כל המפרשים²⁰.

והנה ז"ל התוספות יום טוב²¹:

"גם מה שהקשה בכף נחת שהיקף הכיור היה י"ב אמות למיעוט כנגד י"ב דדין שנעשו לי"ב כהנים, והיה צריך שרוחב פי הבאר יהיה רחב כמותו, ולא מצינו מקום פנוי בין האולם ולמזבח לזה הבור. ע"כ. כלומר, דלמאי דתנן במשנה ו' פ"ג דמדות די"ב מעלות היו שם וכו', לא היה מקום פנוי אלא ג' אמות כדפי' הר"ב שם²². ובשלמא הכיור עצמו בי"ב דדיו שהיה גבוה על הארץ והיו דדיו מטין על המעלות, אבל הבור היכי הוא קאי?

וי"ל דבמקום הבור חסרו מן המעלות עד כדי שעורה והיינו אמה א', שאף אם עגולו י"ב אמות לא היה אלכסונו רק ד' אמות.



הכיור והבור לפי דברי התוספות יום טוב בפירושו הראשון

כי מרובע שיש לו בכל צד ג' אמות יש בכל צדדיו ביחד י"ב אמה בדיוק.

גודל הכיור בבית השני

עוד דבר למדנו מדברי התוספות יום טוב, שהכיור בבית שני היה רחב יותר מהכיורות בבית ראשון, שבבית שני היה רחב הכיור כג' אמות, כדי שיוכלו י"ב כהנים לעמוד סביב הכיור.

אלא שי"ל שגם בבית השני היה רחב הכיור אמה וג' רבעי אמה כמו הכיורות שעשה שלמה, אלא שהדדים היו ארוכים כחצי אמה [וכן משמע ממה שכתב "והיו דדיו מטין על המעלות"].

דדי הכיור

כבר זכרנו שלכיור היו דדים - היינו ברזים - שמהם היו המים יוצאים.

דבר זה למדנו מהמשנה ביומא²³:

"בן קטין עשה י"ב דד לכיור, שלא היו לו אלא שנים."

כלומר, מתחילה היו להכיור רק שני דדים. ובן קטין [אחד מהכהנים הגדולים בבית שני] הוסיף עליהם עד שהיו י"ב דדים. והטעם שעשה כן מפרש בגמרא²⁴:

"תנא, כדי שיהיו שנים עשר אחיו הכהנים העסוקין בתמיד מקדשין ידיהן ורגליהן בבת אחת."²⁵

אחר כך מבאר הגמרא למה קודם בן קטין היו שני דדים:

"תנא, שחרית במילואו, מקדש ידיו ורגליו מן העליון. ערבית ברידתו, מקדש ידיו ורגליו מן התחתון."

פירוש: אחד מהדדים היה גבוה והשני היה נמוך. ובשחר כשהכיור היה מלא היה מקדש ידיו ורגליו מן הדד העליון, ולעת ערב שהכיור היה חסר היה מקדש ידיו ורגליו מהדד הנמוך.

אמנם דברים אלו טעונים ביאור, כי למה לא עשו שני הדדים נמוכים, והיו יכולים להשתמש בשניהם כל היום? ורוב המפרשים לא בארו בזה כלום²⁶. והנראה לי הוא

ועוד יש לומר דהקיפו לא היה אלא ט' אמות. ואע"ג דאמרן בפ' י"א דמנחות ד' צ"ח תרי גברי באמתא ופלגא לא מסתגי להו, הכא שהיו עומדין חוץ לכיור היה להם לכל שנים מהם יותר מאמתא ופלגא ומסתגי להו. וכיון שהקיפו ט' אמות אלכסונו ג' אמות וכן היה מקום פנוי. כן נראה בעיני.

ורואים מזה שלהתוי"ט היה פשוט כל כך שהכיור היה עגול עד שהקשה על פי זה מה שהקשה והוצרך לתרץ כמו שתירץ, ואם הכיור היה מרובע לא היה קשה כלל,

הערות

20. ראה לקמן עמ' פב.
21. בשיח יצחק יומא שם כתב שלכתחילה צריכים לקדש מהדד העליון, משום שהקדוש צריך להיות מכלי, ואם הדד הוא סמוך לשולי הכלי נמצא שאינו מחזיק מים כל כך, ואין עליו תורת כלי כל כך, אבל מדד העליון ולמטה מחזיק הרבה מים, ולכן יש לו תורת כלי גם לכתחילה.
22. ולא זכיתי להבין דבריו, שאם כדבריו היו צריכים למלאות הכיור

20. כבר הבאנו מהרלב"ג והאברבנאל והשלטי הגיבורים שכתבו שארבע אמות הוא מדת קוטר הכיור. ושם כתב הרלב"ג "וידענו שהוא היה עגול בשפתו." וראה רבינו מיוחס שמות ל, יח.
21. יומא פ"ג מ"י.
22. ראה לקמן עמ' ?? ?
23. פ"ג מ"י.
24. לז, א.

יכולים לקדש מגובה הכיור כמו שהיה הסדר קודם בן קטין?

ומטעם זה כתבו בעזרת כהנים³⁰ שבן קטין עשה כ"ד דדים - י"ב למעלה וי"ב למטה, והכהנים העוסקים בתמיד של שחר היו מקדשים מהדדים העליונים, והכהנים העוסקים בתמיד של בין הערבים היו מקדשים מהדדים התחתונים.

אלא שאין זה משמע מלשון המשנה "בן קטין עשה י"ב דד לכיור".

ובמלאכת שלמה ביאר שהיו רק י"ב דדים, דהיינו שבן קטין הוסיף עשרה דדים על השנים שהיו שם מקודם, והדדים שהוסיף היו כולם בשיפולי הכיור כדי שיהיו יכולים להשתמש בהם גם בערב. ונמצא שהיה דד אחד למעלה וי"א דדים למטה, ובבוקר היה כהן אחד מקדש מהדד העליון וי"א כהנים היו מקדשים מהדדים הנמוכים, ובערב היו עוסקים בתמיד רק י"א כהנים כדתנן "בין הערבים באחד עשר", וכולם היו מקדשים מהדדים התחתונים.

כמו שכתב בספר הר המוריה שהוא דרך כבוד כלפי מעלה שיהא מלא וגדוש.²⁷ ועל כל פנים למדנו מזה שמאיזה טעם היו משתמשים בבוקר דוקא בדד הגבוה.

ונראה²⁸ ששני דדים אלו לא היו אחד על גבי השני, וזהו על פי מה דאיתא בתוספתא²⁹:

"בן קטין עשה שנים עשר דד לכיור, שנים עשר כהנים מקדשין ממנו, שמתחלה לא היו בו אלא שנים [ושנים] כהנים מקדשין הימנו."

ואם שני הדדים היו זה על גבי זה, לא היו שני כהנים לקדש ממנו כאחד.

מקום הי"ב דדים

והנה, על פי מה שנתבאר יש לעיין היכן הוסיף בן קטין הי"ב דדים, שאם עשה הדדים בגובה הכיור לא היו יכולים לקדש ממנו י"ב כהנים בערב, ואם עשה הי"ב דדים בשיפולי הכיור נמצא שבבוקר לא היו הכהנים

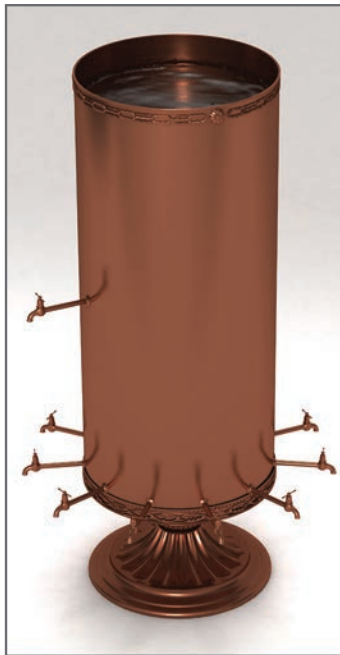

הכיור לדעת מלאכת שלמה

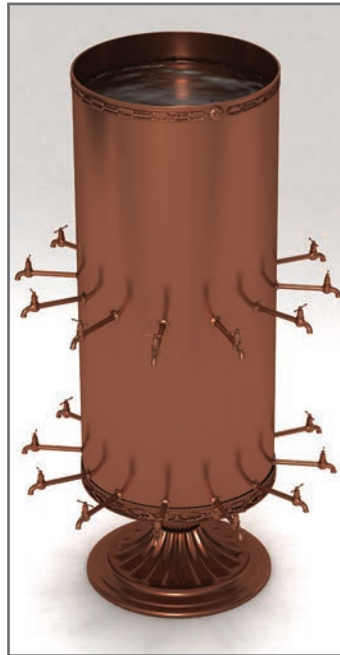

הכיור לדעת עזרת כהנים



כיור עם שני דדים

הערות

כוס מלא, וכן עד"ז בכמה מקומות.
28. כן כתב בשיח יצחק יומא שם. ובמעשה חושב ו, ח כתב שהיה דד אחד בצפון ודד אחד בדרום.
29. יומא ב, ג.
30. פ"ג מ"ו ד"ה הכיור ד'.

באמצע היום כדי שיוכלו לקדש גם בערב מהדד העליון, באופן שיש עליו תורת כלי גם לכתחילה.
ויותר נראים לי דברי הלוי חן שהביא שם, שאם היו מקדשים מהדד התחתון כשהכיור היה מלא היו המים יוצאים בחזקה, ולכן בבוקר כשהכיור היה מלא קידשו מהדד העליון כדי שיצאו המים בנחת.
27. ע"ד דאיתא בסוכה מט, ב. ועל דרך כוס ברכת המזון שתקנו על

בעבודה במשך היום, הרי רוב הכהנים לא היו צריכים לקדש ידיהם ורגליהם במיוחד להקרבת התמיד של בין הערבים. ואם היו כמה כהנים שהסיוח דעתם והיו צריכים לקדש לפני הקרבת התמיד של בין הערבים, היו מקדשים ידיהם ורגליהם זה אחר זה.

ובספר הר המוריה כתב בזה ביאור יפה, על פי הטעם שנתן בזה שבבוקר היה מקדש מן החד העליון, והבאנו דבריו לעיל, שהוא דרך כבוד כלפי מעלה שיהא מלא וגדוש. ולפי זה היו צריכים לקדש לעולם מן החד העליון, אלא שבערב היו מקדשים מן החד התחתון, משום שלא היו רוצים למלאות שוב הכיור באמצע היום כדי שלא ישארו מים בכיור בסוף היום והיו נפסלים בלינה.

אמנם כיון שבן קטין הוא זה שתיקן ג"כ שיהיה מוכני שלא יפסלו מימי הכיור בלינה, הנה לאחר שעשה בן קטין המוכני והמים לא היו נפסלים בלינה, היו יכולים לעשות כל החדים למעלה, ואם נחסרו מימי הכיור היו יכולים למלאותו באמצע היום.

והעיר שם שביאור זה אי אפשר לומר לדעת הרמב"ם שיתבאר לקמן, שהמוכני הוא כלי חול שהיה מחזיק המים, והיו המים יורדים להכיור לפי הצורך.

אמנם לדעת הרמב"ם, מובן היטב איך היה צורת הי"ב דדים, שכיון שבן קטין הוא זה שתיקן ג"כ שיהיה מוכני, הנה לאחר שהיה מוכני לא היה צורך בדדים עליונים כלל, כי הכיור אף פעם לא היה מלא. ועכצ"ל שבן קטין עשה כל הי"ב דדים בשיפולי הכיור.

אמנם כדי לפרש כן הוצרך לפירוש מחודש בהי"ב כהנים שהיו עוסקים בהתמיד. דהנה מבואר ביומא³¹ שתשעה כהנים היו מוליכים אברי התמיד למזבח בכל בוקר. ובערב היו י"א כהנים, שהיו שם עוד שני כהנים שהיו מעלים שני גזרי עצים. ובשבת שבתוך החג בבוקר היו י"ב כהנים, דהיינו תשעה של כל יום ושנים בידם שני בזיכי לבונה ואחד בידו צלוחית של מים.

ומפרש במלאכת שלמה שהי"ב דדים שעשה בן קטין היו להי"ב כהנים שהיו מוליכים אברי התמיד למזבח בשבת שבתוך החג.³²

אבל הרמב"ם ורבינו חננאל פירשו שהי"ב דדים היו להכהנים שהיו זוכים בהפיס השני³³, ובזה אין חילוק בין הבוקר והערב שבכל קרבן תמיד היו זוכים י"ב כהנים³⁴.

ולדבריהם אי אפשר לומר שבן קטין עשה רק י"א דדים בשיפולי הכיור, שאם כן לא היו כל הכהנים יכולים לקדש ידיהם ורגליהם בין הערבים.

ולענ"ד נראה להציע פירוש אחר, שהעשרה דדים שהוסיף בן קטין היו כולם למעלה, ונמצא שהיו י"א דדים למעלה ודד אחד בשיפולי הכיור.

ולפי זה, בערב לא היו כל הכהנים יכולים לקדש ביחד. והטעם שבן קטין עשה תיקון זה רק להכהנים העוסקים בתמיד של שחר הוא פשוט, כי בבוקר שהיה תחילת העבודה היו כל הכהנים צריכים לקדש ידיהם ורגליהם, ולכן תיקן בן קטין שיקדשו כולם ביחד, אבל בערב שהיה באמצע עבודת היום, ורוב הכהנים היו עוסקים



הכיור לדעת הרמב"ם עם המוכני (כלי חול) יושב על גביו

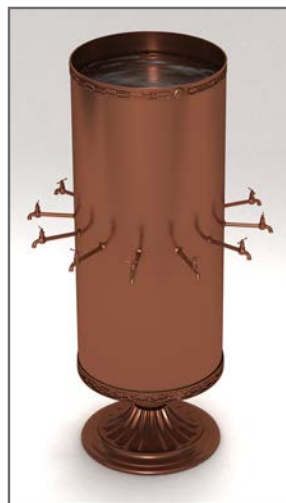

הכיור לפי הר המוריה

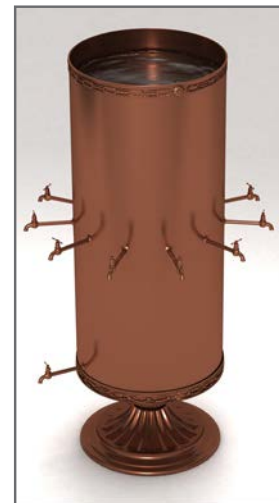

הכיור לפי הצעתינו

הערות

31. פ"ב מ"ה.
 32. וכן משמע מירושלמי יומא פ"ג ה"ח.
 33. ראה יומא פ"ב מ"ג.
 34. י"ג כהנים היו זוכים בהפיס השני. וכתב הרמב"ם בפיהמ"ש

שהטעם שעשה רק י"ב דדים הוא משום ששחיטה כשרה בזר, ולכן לא הוצרך השוחט לקדש ידיו ורגליו. אבל רבינו חננאל כתב להיפך, שבתחילה היה השוחט מקדש ידיו ורגליו, ואחר כך היו שאר הי"ב כהנים מקדשים ביחד.

והכיור יושב עליו. ורבי' פי' [ורש"י פי' בחומש⁴³] כעין יורה כפווייה על פיה ונפחתו שוליה."

הנה התוספות פירשו צורת כנו בשני אופנים: א. שהיה כצורת כלי פתוח למעלה והכיור יושב על פי הכלי.



הכן הוא כלי

ב. בשם רש"י הביאו שפי הכלי היה כפוי על הארץ והכיור היה יושב על שולי הכלי.



הכן הוא כלי כפוי

וכתב רבינו מיוחס בפירושו על התורה שגובה הכן היה "כג' טפחים או יותר."

וכתב האבן עזרא⁴⁴ שהכן היה כמדת הכיור. וכנראה שכונתו שרוחב הכן היה כרוחב הכיור.

כיור נחושת

הכיור וכנו נעשו מנחושת, כדכתיב⁴⁵ "ועשית כיור נחשת וכנו נחשת".

אם היה מכסה לכיור

בספר מלאכת המשכן וכליו³⁵ דן האם היה מכסה להכיור, וכתב שיש להביא ראיה ממתניתין דסוכה³⁶ :

"נשפכה או נתגלתה, היה ממלא מן הכיור, שהיין והמים המגלין פסולים לגבי המזבח."

ומזה מוכח לכאורה שמי הכיור לא היו מגולים.³⁷

אמנם אחר כך³⁸ העיר שבמהדורא קמא של פיהמ"ש³⁹ כתב הרמב"ם "בן קטין עשה מכסה לכיור כדי שלא יפסלו מימיו בלינה, כלומר שלא ילינו בלא כסוי ויהיו מים מגולין."

והגם שהרמב"ם חזר ומחקו ופירש ענין המוכני באופן אחר, מכל מקום יש ללמוד מכאן שדעת הרמב"ם שקודם בן קטין לא היה כסוי להכיור, וגם אין במי הכיור דין גילוי ביום.

כנו

כבר זכרנו בתחילת דברינו שביחד עם הכיור צוה הקב"ה לעשות כן דהיינו בסיס לכיור⁴⁰. וביארנו לעיל שהצורך בהכן היה להגביה הכיור מהארץ, כדי שיוכלו הכהנים לקדש ידיהם ולגליהם מדדי הכיור העומדים בתחתית הכיור.

וכמו שלא פורש צורת הכיור, כמו כן לא פורש צורת הכן.

אמנם אפשר ללמוד קצת על צורת הכן מהגמרא בזבחים⁴¹ :

"דתניא, ר' יהודה אומר, יכול יהא כנו מקדש כדרך שהכיור מקדש, תלמוד לומר ועשית כיור נחשת וכנו נחשת, לנחשת הקשתיו ולא לדבר אחר."

פירושו: הפסוק מלמדנו שאי אפשר לכהן לקדש ידיו ורגליו מכנו של הכיור.

ומה שלמדנו מזה, שלהכן היה צורת כלי והיה יכול לקבל מים, שלכן צריכים ללימוד מיוחד שאי אפשר לקדש ממנו. וכן כתבו התוספות שם⁴² :

"משמע שיש לו תוך, ועשוי כמין תיבה פרוצה למעלה

הערות

35. עמוד רצה.
36. פ"ד מ"י.
37. ובלאו הכי לכאורה מוכח שלא היו מגולים משום שאסור לרחוץ ידיו ורגליו ממים מגולין (עבודה זרה ל, ב).
38. עמוד ש.
39. תמיד פ"א מ"ד. ראה במהדורת ר"י קאפח שם.
40. ותמהני על התפא"י בתמיד פ"א מ"ד ובביאור לסימני צורת בית
41. עמוד רצה.
42. פ"ד מ"י.
43. עמוד ש.
44. תמיד פ"א מ"ד. ראה במהדורת ר"י קאפח שם.
45. שם ל, יח.

35. עמוד רצה.
36. פ"ד מ"י.
37. ובלאו הכי לכאורה מוכח שלא היו מגולים משום שאסור לרחוץ ידיו ורגליו ממים מגולין (עבודה זרה ל, ב).
38. עמוד ש.
39. תמיד פ"א מ"ד. ראה במהדורת ר"י קאפח שם.
40. ותמהני על התפא"י בתמיד פ"א מ"ד ובביאור לסימני צורת בית
41. עמוד רצה.
42. פ"ד מ"י.
43. עמוד ש.
44. תמיד פ"א מ"ד. ראה במהדורת ר"י קאפח שם.
45. שם ל, יח.

בהכיור שעשה משה כתיב⁴⁶:

”ויעש את הכיור נחשת ואת כנו נחשת, כמראת הצבאת אשר צבאו פתח אהל מועד.”

ופירש רש"י: "בנות ישראל היו בידן מראות שרואות בהן כשהן מתקשטות, ואף אותן לא עכבו מלהביא לנדבת המשכן, והיה מואס משה בהן מפני שעשויים ליצר הרע, אמר לו הקב"ה קבל, כי אלו חביבין עלי מן הכל, שעל ידיהם העמידו הנשים צבאות רבות במצרים..."

וכתב הרמב"ן⁴⁷: "והיה נחשת המראות נחשת קלל ממורט ויפה מאד, ועל כן ייחד אותו מתחלה לכלי הזה."⁴⁸

וראה בספר מלאכת המשכן וכליו⁴⁹ מה שהאריך בזה.

המוכני

איתא במשנה⁵⁰:

"בן קטין עשה שנים עשר דד לכיור, שלא היו לו אלא שנים. ואף הוא עשה מוכני לכיור, שלא יהיו מימיו נפסלין בלינה."

ופירשו בגמרא⁵¹:

"מאי מוכני? אמר אבוי, גילגלא דהוה משקעא ליה."

וכתב רש"י שם במשנה:

"מוכני. מפרש בגמרא גלגל לשקעו בו בבור, שיהו מימיו מחוברים למימי הכיור, ואי לא הוה מיפסלי בלינה, לפי שקדשו בכלי, ולא כבוד קדשים הוא ליפסל מים קדושים."

גלגל זה נעשה מעץ, והיה משמיע קול גדול בשעה שיהיו משתמשים בו. כן מבואר במשנה תמיד⁵²:

"מיריחו היו שומעין קול העץ שעשה בן קטין מוכני לכיור."

וכפירוש רש"י כן פירשו רוב המפרשים.

הבור

אחר שלמדנו שהיו משקעים הכיור בבור, יש לעיין היכן היה הבור הזה. ורגילים לצייר הבור ליד הכיור, והמוכני היה קבוע על גבי הכיור, והיה מגביה הכיור מעל גבי כנו ומשקעו בבור.



המוכני והבור

הערות

50. יומא פ"ג מ"י.

51. לז, א.

52. פ"ג מ"ח.

46. שם לח, ח.

47. שם.

48. וראה תוספות השלם שם ל, יז-יח.

49. עמוד רצו ואילך.

עיקר בעזרה חוץ ממקום זה [כלומר זהו המקום היחיד שנזכר בש"ס], ואפשר שבו היו משקעין את מי הכיור. והביא דבריו בתוספות יום טוב⁵⁶.

ולפי דבריו היה בור מיוחד לשקע הכיור ונקרא "בור הגדול". אך גם לדעתו לא היה בור זה ליד הכיור, שכן כתב שם "ממלאין מבור הגדול ומבור הגולה... ושניהם בלשכות העזרה."

והנראה לפי מה שלמדנו מדברי הראשונים, שהמוכני לא היה מבנה על גבי הכיור אלא היה גלגל קבוע על גבי הבור. והיו מוליכים הכיור להבור, ואולי היה לכנו גלגלים כמו המכונות שעשה שלמה, ושם היו משקים אותו על ידי הגלגל שעשה בן קטיין.

אמנם התוספות יום טוב ביומא⁵⁷ כתב בפשיטות שבור זה היה בין האולם ולמזבח⁵⁸ [דהיינו מקום הכיור], עד שהוצרך לתרץ איך היה מקום לזה הבור בין מעלות האולם והמזבח שהיה ג' אמות לדעת הרע"ב⁵⁹.

אמנם מצינו שהרבה מהראשונים לא פירשו כן.

דהנה, בסוף מסכת מדות איתא:

"לשכת הגולה, שם היה בור הגולה, והגלגל נתון עליו, ומשם מספיקים מים לכל העזרה."

ובתוספות יום טוב שם הביא בשם הראב"ה:

"ונראה שנקראת לשכת הגולה על שם הגלגל שבו משלשלים הכיור כדי שלא יפסל בלינה, ובני הגולה כרו שם בור לשקעו, מפני שלא היה אז ים שעשה שלמה."

וכן כתב הרא"ש בפירושו למסכת תמיד⁵³.

גם בסוף מסכת עירובין⁵⁴ על מה דאיתא "וממלאין מבור הגולה ומבור הגדול בגלגל בשבת," כתב בתוספות רי"ד שבור הגולה הוא הבור שהיו משקעין בו הכיור. וכן מוכח מדברי רבינו חננאל שם⁵⁵.

והנה, רבינו יהונתן כתב שם "בור הגדול לא מצינו לו



הכּיּוּר עַל כֵּן שֶׁל גַּלְגָּלִים בְּלִשְׁכַּת הַגּוּלָה

הערות

53. כח, ב.

54. קד, א.

55. עירובין שם.

56. פ"ג מ"י.

57. וכן הוא בצורת בית המקדש של מהר"י הנדפס בסוף מסכת

מדות שבהגמרות. וראה דרך הקודש קדושה שביעית (סי' ה) בשם

מהר"י ט. וכן הוא בצורת בית המקדש שבסוף תוי"ט למס' מדות כפי

שהוא בדפוסים מאוחרים. אבל בדפוסים הראשונים חסר זה הבור,

ומוכח שהוא הוספת המדפיסים.

59. ראה לקמן עמ' ???

55. וכן כתב בחנוכת הבית לרמ"ח סי' כט. וכן משמע קצת מדברי

הרמב"ם בפיהמ"ש שם (פ"י מ"ד) שכתב "ובור הגולה בור היה

בלשכה מן הלשכות והיה עליו גלגל והיה נשמע לאותו גלגל קול גדול

בעת השאיבה." ולכאורה כונתו להגלגל שעשה בן קטיין שהיה נשמע

ביריחו. והגם שבגמרא שם מבואר שכל הגלגלים משמיעים קול, והיה

קס"ד שהשאיבה אסורה בשבת משום זה, מכל מקום בגמרא מבואר

רק שכל הגלגלים היו משמיעים קול, אבל ממה שכתב הרמב"ם שהיה

המוכני לדעת הרמב"ם

עד כאן ביארנו המוכני כפי שפירש רש"י, שהיה גלגל להעלות הכיור מן הבור.

אך להרמב"ם יש דעה אחרת בענין המוכני. והמפרשים נתקשו בביאור דבריו, וגם דבריו נראים כסותרים זה את זה, ובעזרת ה' נשתדל לברר דעתו ז"ל כפי מיעוט שכלינו.

הנה זהו לשון הרמב"ם בהלכות בית הבחירה⁶⁰:

"ומוכני עשו לו שיהיו בה המים תמיד, והיא חול כדי שלא יהיו המים שבה נפסלין בלינה, שהכיור מכלי הקדש ומקדש, וכל דבר שיתקדש בכלי קדש אם לן נפסל."

והשיג עליו הראב"ד:

"א"א דברים זרים אני רואה בכאן. ואנו מקובלים שהמוכני אינו מקבל מים, והוא גלגל שהיו קושרים בו את הכיור בחבל, ומשקעין אותו הוא ומימיו בבור העזרה בערב, כדי שיהיו מימיו מחוברים ולא יפסלו בלינה, ומפורש כל זה ביומא ובזבחים."

והכסף משנה שם הביא דברי המשנה ופירוש רש"י, ואחר כך כתב:

"ורבינו כתב בפירוש המשנה "הכיור מכלל כלי שרת, וכשהיו בו מים נתקדשו ונפסלו בלינה, וזה עשה כלי סביב לכיור, והיו בו המים תמיד, והיו שותתין מאותו כלי לכיור כדי הצורך ראשון ראשון, ואותו הכלי היה נקרא מוכני" עכ"ל. וכך הם דבריו כאן.

ונראה שהוא מפרש "גלגלא דהוה משקעא ליה" היינו לומר שעשה כלי עגול כגלגל סביבות הכיור שהיה הכיור משוקע בתוכו, וכשהיו רוצים היו פותחין פי אותו כלי והמים שותתין ממנו לכיור כדי הצורך ראשון ראשון.

ועל דרך זה יש לפרש מה שאמר בפ"ב דזבחים (דף כ') "כיור שלא שיקעו מבערב מקדש ממנו לעבודת לילה ולמחר אינו מקדש."

והראב"ד הורגל על פירוש רש"י, ולכך תמה על דברי רבינו וכתב עליו בהשגות דברים זרים אני רואה בכאן וכו'. ויש לתמוה עליו דאטו מפני שהוא מקובל כפי רש"י מי שפירש פירוש אחר דבר זר יאמר לו? וגם על מה שכתב "מפורש ביומא ובזבחים" יש לתמוה שאין פירושו מפורש בגמרא יותר מפירוש רבינו."

ובסוף דבריו הביא הכסף משנה מה שכתב הרמב"ם בהלכות ביאת המקדש⁶¹:

"מי כיור נפסלין בלינה כמו שבארנו. וכיצד היו עושין, משקעים אותו במי מקוה או במעיין ולמחר מעלין אותו, או ממלאין אותו בכל יום בבקר."

וכתב על זה הכסף משנה:

"נראה מדבריו אלה שהם כפירוש רש"י והראב"ד. ואפשר שרבינו מפרש שני הפירושים, וכאן כתב האחד ושם כתב האחר."

הנה, בתחילה פירש הכסף משנה צורת המוכני לדעת הרמב"ם, מיוסד על דבריו בפירוש המשנה, שהיה כלי סביב לכיור. ובסוף דבריו העיר על הסתירה שיש בדברי הרמב"ם בצורת המוכני, וכתב שאפשר שהרמב"ם מפרש שני הפירושים.

דברי הרמב"ם בפירוש המשנה

והנה, הכסף משנה הביא מפירוש המשנה שהמוכני היה כלי סביב הכיור.

אמנם, כן הוא בתרגום פירוש המשנה הנפוץ. אבל בתרגומים החדשים כתבו שיש כאן טעות. כי הרמב"ם כתב בערבית שבן קטין עשה כלי "חול". והמתרגמים הבינו שהוא מילה בערבית שתרגומו "סביב"⁶². אבל מתוכן הענין מובן שהמלה "חול" הוא בלשון הקודש, כלומר אינו מקודש.

והנה, הרמב"ם כתב על דבר המוכני בג' מקומות בפירוש המשנה, ואעתיק כאן שלשתם כפי שתורגמו מחדש.

במסכת יומא⁶³ כתב:

"והכיור מכלי השרת, וכשהיו בו המים נתקדשו ויפסלו בלינה כמו שיתבאר בכמה מקומות בסדר קדשים, ולפיכך עשה כלי חול שיהיה בו המים תמיד ויורד מאותו הכלי לכיור כדי הצורך ראשון ראשון, ואותו הכלי נקרא מכני."

ובמסכת תמיד סוף פרק א' כתב:

"וכבר נתבאר בשלישי דיומא שבן קטין עשה כלי על הכיור שיהא מלא מים, והיה חול כדי שלא יפסלו מימיו בלינה, כלומר שלא ילינו אחר שנתקדשו המים בכיור לפי שכל דבר שנתקדש בכלי שרת אם לן נפסל."

הערות

62. כמו "מחול" בלה"ק.

63. פ"ג מי"א.

60. סוף פרק ג. ועי' בצפנת פענח הלי' תרומות עמ' 70 קטע המתחיל

אך שפירש בדעת הרמב"ם שהמוכני הוא הכן, וצריך עיון.

61. פ"ה הי"ד.

ליה, כלומר, שמפני שהיה הכלי עולה ויורד על ידי גלגל נקרא מוכני.

והטעם שהיה עולה ויורד על ידי גלגל לא פירש לנו הרמב"ם משום שאין זה נוגע להבנת המשנה. והיה נראה לומר בזה שהגלגל היה עשוי כדי למלאות המוכני בעת הצורך. ולכן מבואר במניתיך דפרק ראשון דתמיד שהמוכני היה משמיע קול בתחילת עבודת היום, שבתחילת היום היו ממלאים אותו כדי שיהיה מלא לכל היום [ולא שהיו ממלאים אותו דוקא בבוקר כדי שלא יפסלו מי הכיור בלינה].

והיוצא מזה שבתקנת בן קטין היו שני פרטים שלא היו תלויים זה בזה: א. עשה כלי חול כדי שלא יפסלו מי הכיור. ב. עשה גלגל כדי למלאות כלי זה, כדי למנוע הטורח הגדול שיש במילוי הכיור.⁶⁵

אמנם, עדיין אין דברי הרמב"ם מיושבים כל צרכם, כי לכאורה דוחק לומר שהיו כאן שני תקנות נפרדות, שאם כן למה נקרא כלי חול זה בשם מוכני? וגם היה המשנה צריך למנות כל השלוש תקנות שעשה בן קטין?

קושי בדעת הרמב"ם מהגמרא בזבחים

ואולי יש לבאר דעת הרמב"ם בהקדם, שעדיין יש להקשות על דברי הרמב"ם מהגמרא בזבחים⁶⁶, ששם דן הגמרא מתי היו משקעים הכיור בהבור. ואציע כאן דברי הגמרא הנוגעים לעניננו, וז"ל הגמרא:

"אמר רבי חייא בר יוסף: מי כיוור נפסלין למתירין כמתירין, לאברים כאברים. רב חסדא אמר: אף למתירין אין נפסלין אלא בעמוד השחר כאברין. ורבי יוחנן אמר: כיוור כיוון ששקעו שוב אין מעלהו."

פירוש הדברים על פי המשך דברי הגמרא: רבי חייא בר יוסף סבר שמי כיוור נפסלין לעבודת זריקת הדם בשקיעת החמה, ולעבודת הקטרת האימורים בעלות השחר. רב חסדא סבר שלכל העבודות נפסלים מי הכיור בעלות השחר. ורב יוחנן סבר שמי כיוור נפסלין בעלות השחר, אבל צריכים לשקע הכיור קודם שקיעת החמה, משום "גזירת שיקוע", כלומר גזירה כדי שלא ישכח לשקעו קודם עלות השחר.

ובהמשך הגמרא הקשו על רב חסדא שלדעתו היו משקעים הכיור רק קודם עלות השחר:

"מיתבי, לא היו רואין אותו ולא שומעין את קולו עד

ושם בפרק ג'⁶⁴ על מה דאיתא "מיריחו היו שומעין קול העץ שעשה בן קטין מוכני לכיור" כתב:

"ושם [בגמרא יומא] נתבאר שהמוכני שעשה בן קטין הוא כלי העולה ויורד על ידי גלגל, והוא אמרם מאי מוכני גלגא דהוה משקעי ליה, והיה נשמע בסבוב אותו הגלגל קול גדול."

ביאור צורת המוכני לדעת הרמב"ם

הנה, למדנו מדברי הרמב"ם שהמוכני היה:

"כלי חול שיהיה בו המים תמיד, ויורד מאותו הכלי לכיור כדי הצורך ראשון ראשון."

כלי זה היה "על הכיור".

כלי זה היה "עולה ויורד על ידי גלגל". וזהו פירוש דברי הגמרא "מאי מוכני? גלגא דהוה משקעי ליה."

ומעתה יש לעיין מהו באמת דעת הרמב"ם בצורת המוכני. שמדבריו ביומא ובפרק ראשון דתמיד עולה שהמוכני היה כלי חול שהיה על הכיור וממנו היו יורדים מים לכיור. ובפרק שלישי דתמיד כתב שהמוכני הוא כלי שעולה ויורד על ידי גלגל. ולכאורה, מכיון שהמוכני היה חול לא היו צריכים לשקעו בבור, ולשם מה היה עולה ויורד על ידי גלגל?

ואי אפשר לומר שהרמב"ם חזר בו ופירש כדעת רש"י, שאפילו בשלישי דתמיד לא פירש כדעת רש"י שהמוכני הוא גלגל, אלא כתב שהמוכני היה עולה ויורד על ידי גלגל.

והנראה לומר בזה, שחילוק זה בדברי הרמב"ם הוא משום שמפרש שני דברים שונים:

במסכת יומא בא הרמב"ם לפרש מהו התיקון שעשה בן קטין שעל זה היו מזכירין אותו לשבח. ומפרש, שתקנתו היה שמי הכיור לא יפסלו בלינה. אבל לא בא לפרש איך היה צורת המוכני בפועל.

אבל בשלישי דתמיד בא לפרש מה שמשמע מהמשנה שם שהמוכני היה עושה קול גדול, עד שהיו שומעים אותו ביריחו. ועל זה מפרש שהמוכני היה עולה ויורד על ידי גלגל.

ומשום זה נקרא מוכני, שפירושו מכונה או גלגל. וזהו פירוש דברי הגמרא שהקשו "מאי מוכני?" כלומר, מאיזה טעם נקרא כלי זה מוכני? ותיצרו "גילגלא דהוה משקעא

הערות

הכיור, לא עשו כן כי אינו מתאים שימלאו כלי קודש על ידי מכונה. אבל לאחר שעשה כלי חול היו יכולים למלאות הכלי על ידי גלגל. 66. כא, ב.

64. משנה ח. 65. ראה תו"ט תמיד פ"א מ"ד. ואולי יש לומר ששני התקנות תלויות זו בזו, שהגם שבדאי גם קודם בן קטין היה טורח גדול במילוי

ולאחר בן קטין לא היו מי הכיור נפסלין בלינה, ואיך יש בזמן העלאת המוכני ראייה להזמן שמי הכיור נפסלים בלינה?

ביאור ענין שיקוע המוכני לדעת הרמב"ם

והנראה לענ"ד לבאר בצורת המוכני לדעת הרמב"ם, שבן קטין עשה כיור שהיה תוכו קטן ולא היה מחזיק מים הרבה, ועשה כלי חול שהיה לו נקב בתחתיתו והוא המוכני, והיו ממלאים המוכני מים ומעלים אותו על גבי הכיור, והיו המים יורדים מהמוכני לתוך הכיור עד שהיו ממלאים אותו. וכל פעם שהיו משתמשים בכיור ונחסרו מימיו, היה הכיור מתמלא מהמוכני שעל גביו.

וקודם תרומת הדשן היה הכהן מוריד המוכני מעל גבי הכיור, כדי שישאר בכיור מים רק כשיעור שהיו צריכים הכהנים שהיו מסדרים המערכה⁶⁶, כדי שיוכל הכיור להתרוקן ולא יפסלו מימיו בלינה. ואחר עלות השחר היו מעלים המוכני שוב על גבי הכיור, כדי שיתמלא הכיור לעבודת היום. והורדת והעלאת הכיור נעשה על ידי גלגל שעשה בן קטין.

ולפי זה מתפרשים דברי הגמרא היטב לדעת הרמב"ם,

ששומעים קול של עץ שעשה בן קטין מוכני לכיור, והן אומרים הגיע [עת] קידוש ידים ורגלים מן הכיור, "מאי לאו דמסלק ליה, אלמא משקע ליה?"

פירוש: המדובר במשנה שם הוא הכהן שזכה בתרומת הדשן, שזה היה קודם עלות השחר, ולמדנו שהיה מעלה הכיור מהבור. ומזה ראייה לכאורה שהיו כבר משקעים הכיור מבערב כדעת ר' יוחנן? ומתרץ הגמרא:

"לא, דמשקע ליה."

פירוש: הקול שהיו שומעים היה משיקוע הכיור, שהיה משקעו כדי שלא יפסלו מימיו בעלות השחר. עד כאן תוכן דברי הגמרא שם.

והנה, המובן מדברי הגמרא שהיו משקעים הכיור כדי שלא יפסלו מימיו בלינה. ולדעת הרמב"ם על כרחך צריכים לפרש שהמדובר הוא קודם תקנת בן קטין כשמי הכיור היו נפסלים בלינה⁶⁷.

אמנם, לפי זה צריך ביאור למה הביאה הגמרא ראייה מהמשנה דתמיד "לא היו רואין אותו ולא שומעין את קולו עד ששומעים קול של עץ שעשה בן קטין מוכני לכיור", והרי משנה זו מתאר הסדר לאחר תקנת בן קטין,



המוכני לדעת הרמב"ם

במי מקוה או במעיין ולמחר מעלין אותו, או ממלאין אותו בכל יום בבקר, ומשמע שמפרש שם כרש"י.

ונראה כמו שכתבו כמה מהאחרונים⁷⁰, שבהלכות בית הבחירה מבאר לנו איך היה צורת הכיור בסוף ימי בית שני לאחר הוספת בן קטין. אבל בהלכות ביאת המקדש מבאר לנו הרמב"ם איך צריכים לעשות מעיקר הדין, וכן היו עושים קודם תקנת בן קטין, שהיו צריכים לשקע הכיור בבור [לא על ידי גלגל].⁷¹

שמה שהיו משקעים ומעלים המוכני היה כדי שלא ירדו מימיו להכיור ויפסלו בלינה.

ועל פי זה מובן גם כן למה עשה בן קטין גלגל להמוכני, שזה היה חלק מתקנת המוכני כדי שלא יפסלו מי הכיור בלינה.⁶⁹

יישוב הסתירה בדברי הרמב"ם

ומעתה נשאר לנו לבאר מה שהביא הכסף משנה, שהרמב"ם בהלכות ביאת המקדש כתב "משקעים אותו

הערות

69. ועל פי פירוש זה מתרצים כמה קושיות בדברי הגמרא: א. נתבאר בגמרא שהחילוק בין דברי ר' יוחנן ור' חייא בר יוסף הוא "גזירת שיקוע". ופירש רש"י, שלדעת ר' יוחנן שיקוע הכיור קודם שקיעת החמה הוא רק גזירה, אבל לדעת ר' חייא בר יוסף צריך לשקעו מעיקר הדין. ולכאורה, הלשון "איכא בינייהו גזירת שיקוע" משמע שר' יוחנן ס"ל שיש כזה גזירה ולר' חייא אין צריך לשקעו, ולדעת רש"י לכאורה היה מתאים יותר הלשון "איכא בינייהו חיוב שיקוע" וכיוצא בזה.

וביותר קשה מההמשך במשנה שם (ריש פרק ב), שלאחר שסיים הכהן תרומת הדשן היו שאר הכהנים מקדשים ידיהם ורגליהם, וקשה איך קידשו ידיהם ורגליהם בשעה שהכיור היה משוקע? [ולדעת רש"י לכאורה צריכים לומר שתרומת הדשן היה מיד קודם עלות השחר, ולאחר תרומת הדשן היו מעלים הכיור ומקדשים ידיהם ורגליהם]. אבל לפי מה שנתבאר מובן היטב, שהיה משקע המוכני לפני שקידש ידיו ורגליו, כדי שעל ידי קידוש ידיו ורגליו יכלו המים שבכיור. מרכבת המשנה ועוד.

70. ובאבן האזל כתב שזהו הכרחו של הרמב"ם לפרש דלא כרש"י, שכיון שבודאי גם קודם בן קטין היו משקיעים הכיור, אם כן מהו זה ששינונו "ואף הוא עשה מוכני לכיור שלא יהיו מימיו נפסלין בלינה", והרי גם קודם בן קטין לא היו מי הכיור נפסלים בלינה, והוה ליה למימר שעשה המוכני לשקעו בבור. אלא משמעות הלשון הוא שלאחר תקנת בן קטין לא היו מי הכיור נפסלים בלינה גם אם לא היו משקיעים אותו בבור.

71. ובאבן האזל כתב שזהו הכרחו של הרמב"ם לפרש דלא כרש"י, שכיון שבודאי גם קודם בן קטין היו משקיעים הכיור, אם כן מהו זה ששינונו "ואף הוא עשה מוכני לכיור שלא יהיו מימיו נפסלין בלינה", והרי גם קודם בן קטין לא היו מי הכיור נפסלים בלינה, והוה ליה למימר שעשה המוכני לשקעו בבור. אלא משמעות הלשון הוא שלאחר תקנת בן קטין לא היו מי הכיור נפסלים בלינה גם אם לא היו משקיעים אותו בבור.

72. ובאבן האזל כתב שזהו הכרחו של הרמב"ם לפרש דלא כרש"י, שכיון שבודאי גם קודם בן קטין היו משקיעים הכיור, אם כן מהו זה ששינונו "ואף הוא עשה מוכני לכיור שלא יהיו מימיו נפסלין בלינה", והרי גם קודם בן קטין לא היו מי הכיור נפסלים בלינה, והוה ליה למימר שעשה המוכני לשקעו בבור. אלא משמעות הלשון הוא שלאחר תקנת בן קטין לא היו מי הכיור נפסלים בלינה גם אם לא היו משקיעים אותו בבור.

73. ובאבן האזל כתב שזהו הכרחו של הרמב"ם לפרש דלא כרש"י, שכיון שבודאי גם קודם בן קטין היו משקיעים הכיור, אם כן מהו זה ששינונו "ואף הוא עשה מוכני לכיור שלא יהיו מימיו נפסלין בלינה", והרי גם קודם בן קטין לא היו מי הכיור נפסלים בלינה, והוה ליה למימר שעשה המוכני לשקעו בבור. אלא משמעות הלשון הוא שלאחר תקנת בן קטין לא היו מי הכיור נפסלים בלינה גם אם לא היו משקיעים אותו בבור.

ידיו ורגליו?



בנוגע למקום הכיור בעזרה, מפורש בכתוב שהיה "בין אהל מועד ובין המזבח", אבל דרשו חז"ל שלא היה מפסיק בין המזבח ופתח ההיכל וגם לא היה בצפון העזרה. ולכן נתבאר בגמרא שלפי הדעה שהמזבח היה כולו בצפון היה הכיור "בין האולם ולמזבח משוך קימעא כלפי הדרום".

אבל לפי הדעה שהמזבח היה (גם) בדרום, כתבו המפרשים שהכיור היה בין האולם והמזבח שלא כנגד הפתח.

אבל מדברי הרמב"ם משמע שגם למאן דאמר שהמזבח היה בדרום היה הכיור משוך מהמזבח לדרום. ונראה שלדעת הרמב"ם, למאן דאמר שהמזבח היה בדרום אין צורך שהכיור יהיה משוך קימעא מהמזבח לדרום, אלא יכול להיות משוך מכנגד המזבח הרבה.

הללו שצריך ליתנו כל מה שיכול לקרבו באויר שבין מזבח לאהל מועד ובלבד שלא יהא מפסיק בין מזבח ולפתח. היכן היה נתון, משוך קימעא מזוית המזבח ולדרום, נמצא שאינו כנגד המזבח כלל, אלא כבין אהל מועד ולמזבח."

ובהמשך הגמרא שם נתבאר, שמזה מוכח שר' יוסי הגלילי ס"ל דכוליה מזבח בצפון. שאם היה המזבח בדרום, או אם היה חציו בצפון וחציו בדרום, היה יכול לקיים שני הפסוקים ולתן הכיור בין האולם והמזבח, שלא כנגד הפתח. אלא על כרחך צריכים לומר שר' יוסי הגלילי ס"ל שכל המזבח היה בצפון, ולכן היה הכיור משוך קימעא כלפי הדרום, כדי שלא יפסיק בין המזבח ו"פתח אהל מועד". [ולא היה יכול ליתן הכיור בצד הצפוני של המזבח בין האולם והמזבח, משום דדרשינן "צפונה"⁷⁶ שיהא צפון פנוי מכלום].

אבל להשיטה שהמזבח היה בדרום יכול להיות הכיור בין האולם והמזבח.

בציווי עשיית הכיור נאמר בתורה⁷²:

"ועשית כיור נחשת וכנו נחשת לרחה, ונתת אתו בין אהל מועד ובין המזבח."

ותנן במסכת מדות⁷³:

"הכיור היה בין האולם ולמזבח, ומשוך כלפי הדרום. והנה, המקור לזה שהכיור היה משוך כלפי הדרום נתבאר בגמרא זבחים⁷⁴:

"דתניא, רבי יוסי הגלילי אומר, מתוך שנאמר "ונתת את הכיור בין אהל מועד" וגומר, "ואת מזבח העולה [שם פתח משכן אהל מועד]⁷⁵ וגו', מזבח בפתח אהל מועד ולא כיור בפתח אהל מועד, היכן היה נותנו? בין האולם ולמזבח משוך קימעא כלפי הדרום."

ופירש רש"י: "מתוך שנאמר בכיור "בין אהל מועד ובין המזבח", וכתוב אחד אומר "מזבח העולה שם פתח אהל מועד" ואין כיור מפסיק בינתיים, למדת משני המקראות

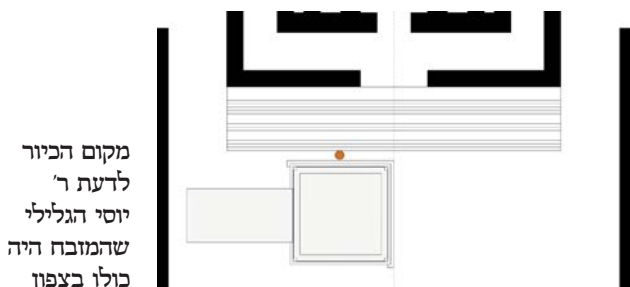

מקום הכיור לדעת ר' יוסי הגלילי שהמזבח היה כולו בצפון

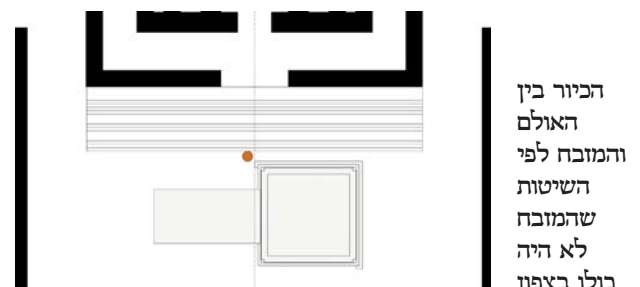

הכיור בין האולם והמזבח לפי השיטות שהמזבח לא היה כולו בצפון

הערות

75. שמות מ, כט.
76. ויקרא א, יא.

72. שמות ל, יח.
73. פ"ג מ"ו.
74. נח סע"ב

דעת השיטה מקובצת

אלא שהיום יש לנו צורת בית המקדש שבסוף פיהמ"ש למסכת מדות מכתב יד קדשו של הרמב"ם, ושם צייר הכיור משוך מזוית המזבח לדרום (ראה תמונה בעמוד הבא).

ומזה נראה שדעת הרמב"ם שגם במתניתין דמדות פירוש "משוך כלפי הדרום" הוא משוך מזוית המזבח לדרום. וצריך להבין איך זה מתאים עם מה שנתבאר בגמרא שאם המזבח היה בדרום היה הכיור בין האולם והמזבח?

ותירץ הלחם משנה⁸², שלכולי עלמא היה הכיור משוך קימעא כלפי הדרום. וזה שדקדקו מדברי ר' יוסי הגלילי דס"ל שכל המזבח היה בצפון, הוא לא ממה שאמר שהכיור היה משוך קימעא כלפי הדרום, אלא ממה שהכריח כן מהפסוקים. שרק אם המזבח היה בצפון אפשר להכריח מהפסוק "ואת מזבח העולה שם פתח משכן אהל מועד" שהכיור היה בדרום, כדי שלא יפסיק בין המזבח ופתח ההיכל, "אבל אם לא היה אומרו מהכרח הפסוקים, אפילו שנאמר דאית ליה דמזבח בדרום קאי אינה קושיה, דאפשר דקבלה היא כך דיהי הכיור באותו מקום."

והנה, מדברי הלחם משנה משמע שאין מחלוקת במקום הכיור, ולכולי עלמא היה משוך קימעא מזוית המזבח לדרום. אבל בצורת בית המקדש הנ"ל נראה שהרמב"ם צייר הכיור משוך הרבה מזוית המזבח לדרום.

ונראה לבאר דעת הרמב"ם על דרך מש"כ הלחם משנה, שהתנא דמדות ס"ל שהכיור היה משוך לדרום, אבל לא מחמת הכרח הפסוקים, אלא "אפשר דקבלה היא כך דיהי הכיור באותו מקום".

ואעפ"כ, יש כאן מחלוקת בין ר' יוסי הגלילי ותנא דמדות, לא רק אם מוכרח מהפסוקים שהכיור היה משוך לדרום, אלא היכן היה הכיור. דלדעת ר' יוסי הגלילי היה הכיור "משוך קימעא כלפי הדרום", ולדעת התנא דמדות היה הכיור "משוך כלפי הדרום", כלומר שלר' יוסי הגלילי היה משוך רק קימעא מהמזבח, ולהתנא דמדות היה משוך הרבה מהמזבח.

ואף שהגמרא אמר שלהשיטה שהמזבח היה בדרום היה הכיור בין האולם והמזבח, זהו דוקא לשיטת ריה"ג שהכריח מהפסוק "ונתת את הכיור בין אהל מועד ובין המזבח" שהכיור צריך להיות ממש בין האולם והמזבח [ורק משום שאי אפשר היה משוך קימעא כלפי הדרום],

והקשה בשיטה מקובצת, שאיך אפשר לומר שאם המזבח היה בדרום היה הכיור בין האולם והמזבח שלא כנגד הפתח, והרי במתניתין דמדות שנינו גם כן שהכיור היה "משוך כלפי הדרום", והתנא של מסכת מדות הלא הוא רבי אליעזר בן יעקב⁷⁷ דס"ל שהמזבח היה כולו או רובו בדרום⁷⁸, וא"כ לכאורה הוה ליה למימר שהמזבח היה בין האולם והמזבח שלא כנגד הפתח?

ותירץ, שמה שאמר במתניתין דמדות שהכיור היה "משוך כלפי הדרום", אין פירושו שהכיור היה משוך מזוית המזבח לדרום כדי שיהיה שלא כנגד הפתח, אלא פירושו שהכיור היה משוך מאמצע העזרה לכל הפחות חמש אמות⁷⁹ כדי שיהיה שלא כנגד הפתח.

ומה שבגמרא הכריחו מהברייתא שר' יוסי הגלילי ס"ל שהמזבח היה כולו בצפון, הוא משום שיש חילוק גדול בין דברי ר' יוסי הגלילי ומתניתין דמדות. שבמתניתין דמדות איתא רק שהכיור היה "משוך כלפי הדרום", אבל לשון הברייתא הוא "משוך קימעא כלפי הדרום".

ולפי לשון הברייתא על כרחך צריכים לומר שפירושו שהכיור היה משוך קימעא מהמזבח. שאם הכונה שהיה משוך מנגד הפתח, לא היה צריך להיות משוך "קימעא", שהרי יכול להיות משוך הרבה לדרום ובלבד שיהיה כנגד המזבח. ולכן צריכים לפרש בדברי ר' יוסי הגלילי שהמזבח היה כולו בצפון, והכיור היה משוך רק קימעא כלפי הדרום, כדי שיקיימו הפסוק "בין אהל מועד ובין המזבח" וגם לא יפסיק הכיור בין המזבח ופתח ההיכל.

ומה שיוצא מכל זה, שלדעת ר' אליעזר בן יעקב שהלכה כמותו שהמזבח היה כולו או רובו בדרום, היה הכיור בין האולם והמזבח שלא כנגד הפתח.

דעת הרמב"ם

והנה הרמב"ם⁸⁰ פסק שהמזבח היה רובו בדרום, ובנוגע להכיור כתב:

"ומקומו בין האולם ולמזבח משוך לדרום."

ובמרכבת המשנה ביאר שדעת הרמב"ם כמו שביאר בשיטה מקובצת⁸¹, שמכיון שלא אמר "משוך קימעא" פירושו שהכיור היה בין האולם והמזבח משוך כמה אמות מאמצע העזרה לדרום.

הערות

81. אלא שבמרכבת המשנה ביאר שגם בהברייתא פירוש "משוך קימעא" הוא מאמצע העזרה, ולכן ע"כ היה המזבח כולו בצפון.
82. הל' תו"מ פ"ב ה"י.

77. ראה יומא טז, א.
78. ראה לעיל עמ' ס.
79. או עשר אם קדושת האולם כהיכל, כמבואר בזבחים שם.
80. הל' בהב"ח פ"א ה"ו.

מערב

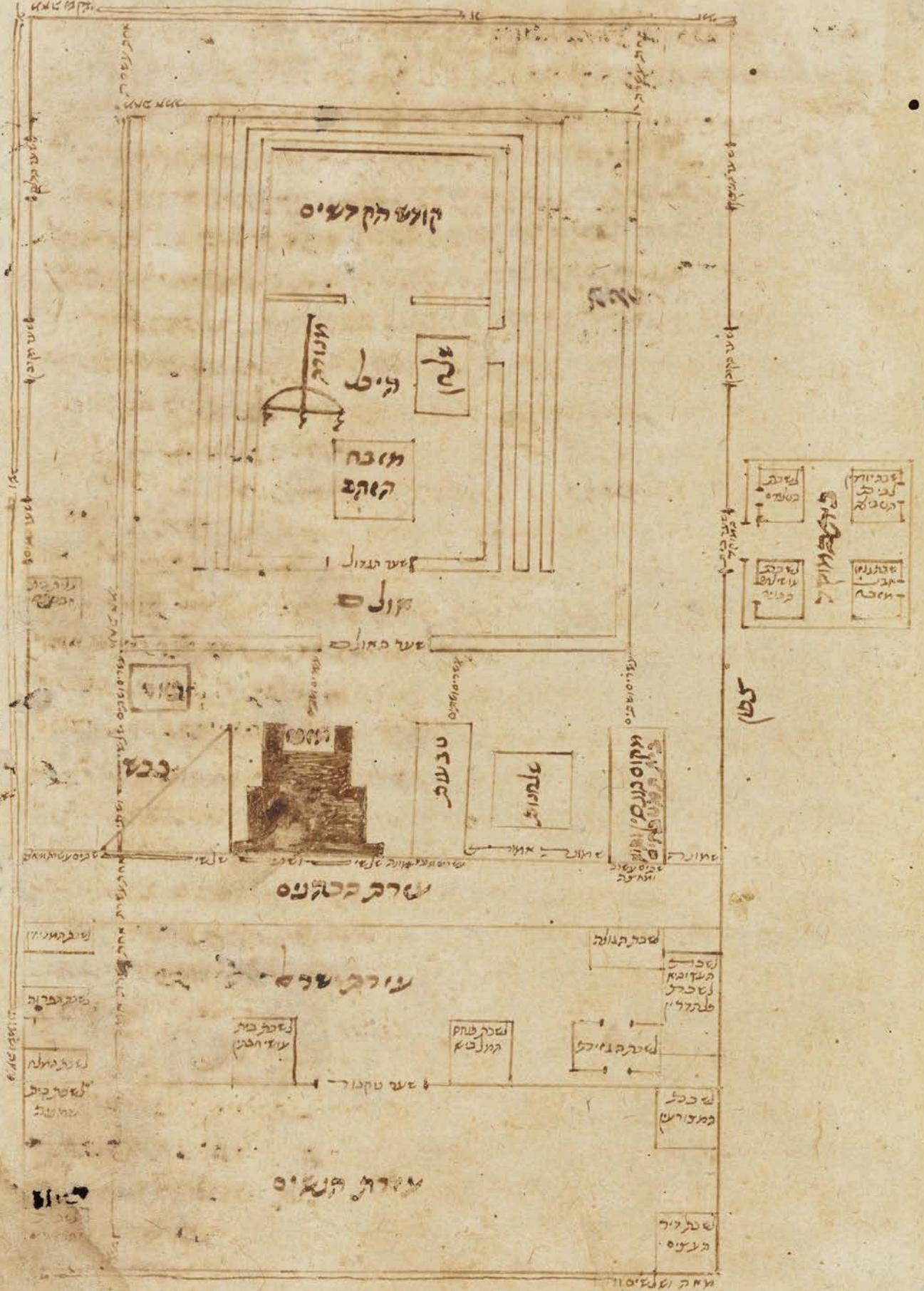

כהתנא דמדות שאין לומדים מהפסוק שהכיוור צ"ל ממש בין האולם והמזבח, ורק מחמת הקבלה צ"ל משוך לדרום. ולכן צייר הכיוור משוך הרבה לדרום.

- ג' אופנים
- במקום
- הכיוור
- לדעת
- הרמב"ם:
- א. מרכבת
- המשנה.
- ב. לחם
- משנה.
- ג. ע"פ ציור
- הרמב"ם.



ואם כן, אם המזבח היה בדרום מוכרח מהפסוק שהכיוור היה בין האולם והמזבח.

אבל התנא דמדות ס"ל שהכיוור היה "משוך כלפי הדרום", ולא רק משוך קימעא, ועל כרחק זהו משום שאינו לומד מהפסוק שהכיוור צ"ל ממש בין האולם והמזבח, שא"כ היה צריך להיות או בין האולם והמזבח ממש או משוך רק קימעא. אלא בודאי ס"ל שכל רוחב האולם נקרא "בין אהל מועד ובין המזבח", ואפילו שלא כנגד המזבח. ולשיטתו יכול להיות הכיוור בכל רוחב האולם ואין נפק"מ היכן היה המזבח, אלא שמחמת הקבלה צריך להיות משוך מהמזבח לדרום.

ועל פי זה מובן, שמה שפסק הרמב"ם שהכיוור היה "משוך לדרום" אינו תלוי במקום המזבח, משום שפוסק

המזבח הפנימי





המזבח הפנימי היה כולו מצופה זהב.

מדת ארכו ורחבו היה אמה על אמה, וגבהו היה שני אמות. והו מלבד הציפוי שהיה עבה כדינר זהב. קרנות המזבח היו בכלל מדת גבהו.

נתבאר בגמרא שמדת מזבח הפנימי הוא באמה בת חמשה טפחים, ומשמע מדברי הראשונים דהיינו רק מדת ארכו ורחבו, אבל קומתו היה ב' אמות בינוניות, דהיינו י"ב טפחים.

ויש אומרים שגם גבהו היה נמדד באמה בת חמשה טפחים, ולפי זה היה גבהו י' טפחים.

יש מי שפירש בדעת הרמב"ם שזה שהמזבח הפנימי היה נמדד באמה בת חמשה טפחים הוא באמת מחלוקת תנאים, והרמב"ם פסק כמאן דאמר שהמזבח הפנימי היה נמדד באמה בינונית.

בפירוש הגר"א למלכים כתב שבכית ראשון היה אורך ורוחב המזבח ב' אמות, אבל שאר המפרשים לא פירשו כן.

לא נתבאר בדברי חז"ל מדת קרנותיו. וכתב רבינו מיוחס שהיו טפח על טפח, והכי מסתבר.

עוד כתב רבינו מיוחס שקרנות מזבח הפנימי היו חלולות כמו קרנות מזבח החיצון.

זר זהב גבוה משהו שהיה מקיף ראש המזבח [מלבד מקום הקרנות].

נראה שבכית עולמים לא היה למזבח טבעות.

ואמה רחב וגבולה אל שפתה סביב זרת האחד וזה גב המזבח.

ופירשו בגמרא:

"חיק האמה - זה יסוד. ואמה רחב - זה סובב. וגבולה אל שפתה סביב - אלו הקרנות. וזה גב המזבח - זה מזבח הזהב."

כלומר שחלקים אלו של מזבח החיצון וכן המזבח הפנימי היו נמדדין באמה בת חמשה טפחים, כמו שביארנו לעיל⁵.

וכתב רש"י בעירובין⁶:

"וזה גב המזבח - כלומר באמה קטנה זו נמדד האמה של מזבח הזהב, דכתיב ביה אמה ארכו ואמה רחבו."

וכן פירש רש"י ביחזקאל:

באמצע ההיכל עמד מזבח הפנימי, הנקרא גם מזבח הזהב או מזבח הקטורת. מזבח זה היה אמה ארכו ואמה רחבו, וגבהו היה שני אמות, כמו שנצטוינו בתורה¹:

"ועשית מזבח מקטר קטרת, עצי שטים תעשה אתו.

אמה ארכו ואמה רחבו רבוע יהיה ואמתים קמתו, ממנו קרנתיו.

ועפית אתו זהב טהור, את גגו ואת קירתיו סביב ואת קרנתיו, ועשית לו זר זהב סביב."

אמה בת חמשה טפחים

מבואר בגמרא עירובין² ובגמרא מנחות³ שמדת מזבח הפנימי היה באמה בת חמשה טפחים. ולמדו כן מהכתוב ביחזקאל⁴:

"ואלה מדות המזבח באמות אמה אמה וטפח וחיק האמה

הערות

1. שמות ל, א-ג.
2. ד, א.
3. צז, א.
4. מג, יג.
5. עמ' ד.
6. עירובין שם.

אבל לענ"ד יש לפקפק בראי' זו, שהרי בגמרא שם אמרו גם על מזבח החיצון שהיה במשכן שגבהו היה פי שנים כארכו, וכד דייקת שפיר במזבח החיצון לא היה בדיוק גבהו פי שנים כארכו, שהרי רחבו היה ל' טפחים [ה' אמות] וגבהו היה רק נ"ח טפחים¹⁵. ועכצ"ל שהגמרא לא נחית להטפחים, אלא נקרא גבהו פי שנים כרחבו גם אם חלק מהאמות הם אמה בת חמשה טפחים.

ולכן נראה לקיים מה שמשמע מסתימת דברי הראשונים, וכן כתבו גדולי האחרונים, שגובה המזבח היה י"ב טפחים.

דעת הרמב"ם

והנה, הרמב"ם בהלכות בית הבחירה¹⁶ כתב רק:

"מזבח הקטרת היה מרבע אמה על אמה."

ולא פירש יותר.

והקשה הכסף משנה, למה השמיט הרמב"ם שזהו באמה בת חמשה טפחים?

ויש להוסיף בזה, שבהמנורה והשולחן כתב הרמב"ם מדתם בטפחים, ואם כן, למה שינה כאן וכתב מדתם באמה, ומשמע שזהו אמה בת ששה טפחים?

וכבר דנו בזה כמה ממפרשי הרמב"ם, וביארו דבריו באופנים שונים¹⁷.

ומצאתי בזה דבר חידוש בפירוש טעם ודעת על ברייתא דמלאכת המשכן¹⁸ לרבינו חיים קניבסקי זצ"ל, שם ביאר שדעת הרמב"ם שמזבח הפנימי היה נמדד באמה בת ששה טפחים¹⁹.

והביאור בזה, שבמסכת כלים²⁰ נחלקו ר' מאיר ור' יהודה אם כל הכלים היו נמדדין באמה בת ה' טפחים או רק מזבח הפנימי.

וכתב בטעם ודעת, שדעת הרמב"ם שר' יוסי חולק על שניהם וס"ל שגם מזבח הפנימי היה נמדד באמה בת ששה טפחים.

דהנה, במשכן מצינו שלש דעות²¹ במדות מזבח

"וזה גב המזבח - ובאמה זו היה נמדד גב מזבח הזהב, אמה ארכו ואמה רחבו רבוע."'

ומדברי רש"י משמע שרק גב המזבח - היינו ארכו ורחבו - היה נמדד באמה בת חמשה טפחים, אבל קומתו היה ב' אמות בינוניות, דהיינו י"ב טפחים. וכן משמע מכמה ראשונים⁷, וכן פירש במעשה חושב⁸.

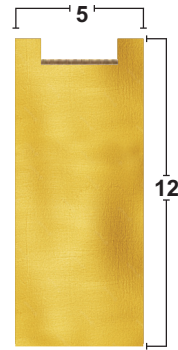

אמנם כמה מהאחרונים⁹ כתבו שגם גובה המזבח היה ב' אמות בת חמשה טפחים, דהיינו עשרה טפחים¹⁰.

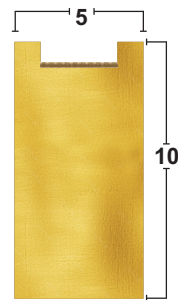

וכן משמע קצת מסתימת לשון רש"י במנחות¹¹:

"וזה גב המזבח - כלומר ובאמה זו יהא נמי מזבח הזהב. ר' מאיר סבר זה - מזבח הזהב דהויא כלי יהא באמה בת חמשה, הא שאר כלים באמה בת ששה."

ויש¹² שרצו להוכיח כן מדברי הגמרא בזבחים¹³ שאמרו שמזבח הפנימי היה "גובהו פי שנים כארכו." ואם רחבו היה חמשה טפחים צריכים לומר שגבהו היה עשרה טפחים¹⁴.

הערות

14. וראה לקמן שהגר"ח קניבסקי הוכיח מזה להיפך, שלדעת ר' יוסי גם גב המזבח היה אמה בת ששה טפחים.
15. ראה הל' בהב"ח פ"ב ה"ה.
16. פ"ג הי"ז.
17. ראה מעשה רקח, הר המוריה.
18. פ"א ה"ב.
19. ראה גם מרכבת המשכן, אבן האזל.
20. פ"ז מ"י. הובא ונתבאר במנחות שם.
21. כן הוא בברייתא דמלאכת המשכן שם. ובגמרא זבחים נט, ב הובא רק דעת ר' יהודה ור' יוסי.

7. ראה מה שציין במלאכת המשכן וכליו ע' רעז הערה 10.
8. רפ"ז. וכ"כ המנחת חינוך מצוה קג.
9. מעשה ר"ב. וראה שלטי הגיבורים ריש פרק לג.
10. וע' בביאור ר"מ קזיס למסכת מדות פ"ג ד"ה תנן בפ"ז ממס' כלים, שדייק מדברי הקרית ספר שרק גובה המזבח היה באמה בת ה' טפחים אבל ארכו ורחבו היה ששה טפחים. ועיין מה שכתב ר' אברהם סופר על דבריו בהערה שם.
11. שם.
12. כ"כ המלבי"ם.
13. נט, ב. דברי הגמרא הובאו להלן, ועיי"ש.
14. נט, ב.

הם בלי ציפוי הזהב שעליו, שהיה כעובי דינר זהב כדלקמן.

דעת הגר"א שהמזבח היה ב' אמות על ב' אמות

בביאור הגר"א למלכים מחדש שהמזבח בבית ראשון היה שתי אמות על שתי אמות.

וזהו על פי מה שכתוב²⁹:

”ויצף מזבח ארז.”

וביאר הגר"א שכיון שגודל ההיכל היה כפול מהמשכן, שבמשכן היה עשר אמות על שלשים אמות ובבית עולמים היה עשרים על ששים, לכן רצה שלמה שגם המזבח יהיה כפול מהמשכן שהיה אמה על אמה, ולכן ציפה מזבח של משה בארז והוסיף חצי אמה מכל צד³⁰, ועל ידי זה היה רחבו שתי אמות על שתי אמות.

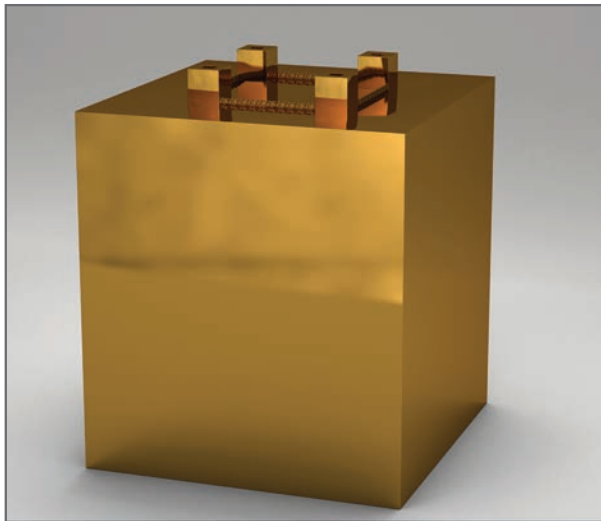

המזבח הפנימי בבית ראשון לדעת הגר"א

אמנם רש"י ושאר המפרשים לא פירשו כן, אלא פירשו שמזבח של משה נגנז, ושלמה עשה מזבח חדש מאבנים³¹ וציפהו בארז, והארז ציפה בזהב.

ולפי זה היה המזבח אמה על אמה גם בבית עולמים.

וכבר כתב בשלטי הגיבורים³² שאין לומר שהוסיפו על

החיצון: ר' מאיר סבר שרחבו היה ה' אמות וגבהו ג' אמות, ר' יוסי סבר שרחבו היה ה' אמות וגבהו י' אמות, ור' יהודה סבר שרחבו היה י' אמות וגבהו ג' אמות.

והטעם שר' יוסי סבר שהמזבח היה גבוה י' אמות מבואר בגמרא²²:

”רבי יוסי אומר, נאמר כאן [במזבח החיצון] ”רבווע”²³, ונאמר להלן [במזבח הפנימי] ”רבווע”²⁴, מה להלן גובהו פי שנים כארכו אף כאן פי שנים כארכו.”

ומזה מוכח שלדעת ר' יוסי לא היה גב המזבח חמשה טפחים, שאם כן היה גבהו יותר מפי שנים מרחבו, שגבהו היה י"ב טפחים, ורחבו היה רק ה' טפחים. ועל כרחק צריכים לומר שר' יוסי מפרש הפסוק ”וזה גב המזבח” באופן אחר.

והנה, הרמב"ם²⁵ פסק כדעת ר' יוסי שגובה המזבח שבמשכן היה עשר אמות. ולכן פסק במדת מזבח הפנימי שהיה אמה על אמה, שסתם אמה הוא בת ששה טפחים.²⁶

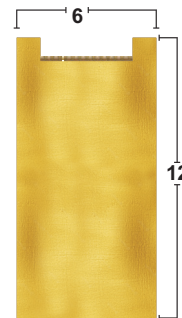

אלא שיש להקשות על זה, שהרמב"ם בפירושו למסכת כלים שם²⁷ כתב שהלכה כר' מאיר, ולפי מה שנתבאר אין הלכה לא כר' יהודה ולא כר' מאיר?

ובדוחק יש לומר שמה שכתב הרמב"ם שהלכה כר' מאיר היינו שאמת כלים הוא גם כן אמה בת ששה טפחים, ולאפוקי מדעת ר' יהודה שכל אמות הכלים היו אמות בת חמשה טפחים, אבל באמת, בנוגע למזבח הפנימי, אין הלכה גם כר' מאיר.

וראה מלאכת המשכן וכליו²⁸, שמדות אלו של המזבח

הערות

כמו שכתב גבי שאר כלים, אלא כתב שהיה אמה על אמה.
 27. וכ"כ במנחות פי"א מ"ה.
 28. ע' רעז ושם הערה 8.
 29. מלכים א ו, כ.
 30. כן נראה לי לפרש בדעתו, ולא שהוסיף אמה שלימה משני צדדיו כמו שצייר בספר בית המקדש הראשון, ופשוט.
 31. מצודת דוד, רד"ק.
 32. פרק לג.

22. שם.
 23. שמות כז, א.
 24. שם ל, ב.
 25. הל' בהב"ח פ"ב ה"ה.
 26. ונראה להוסיף ביאור בזה, שידוע שדרך הרמב"ם לכתוב רק מה שמפורש בגמרא, ודבר שהוא חידוש דרכו לרמז, וכיון שאינו מפורש בגמרא שדעת ר' יוסי שמזבח הפנימי היה נמדד באמה בת ששה טפחים, לכן לא כתב הרמב"ם בפירושו שארכו ורחבו היה ששה טפחים

מזבח החיצון היה חמש אמות וגבהו היה עשר אמות וקרנותיו היו אמה על אמה בגובה אמה. ואם כן, הוא הדין למזבח הפנימי שהיה רחב ה' טפחים וגבוה י' טפחים, שקרנותיו היו טפח על טפח ברום טפח.

ועל דרך זה כתב במעשה חושב³⁶, אלא שהוא כתב שרוחב וגובה הקרנות היה ג' אצבעות ושליש, וזהו לפי מאי דס"ל שקרנות מזבח החיצון היו באמה בת חמשה טפחים. אבל כבר נתבאר³⁷ שלדעת הרמב"ם היה רחבם אמה בת ששה טפחים, וגם לדעת רש"י אינו ברור שהיה רחבם חמשה טפחים.³⁸

וראה מה שכתב בשלטי הגיבורים פרק ל"ג במדת הקרנות, ומה שתמהו עליו בעזרת כהנים³⁹ ובמלאכת המשכן וכליו⁴⁰.

קרנות חלולות

רבינו מיוחס כתב שקרנות מזבח הפנימי היו חלולות כמו קרנות מזבח החיצון.

והנה, בגמרא⁴¹ נאמר שקרנות המזבח היו חלולות רק בנוגע למזבח החיצון. וכן לא מצאתי שכתבו כן שאר הראשונים.

ונראה לבאר מנ"ל שגם קרנות מזבח הפנימי חלולות היו, שבגמרא למדו שהקרנות היו חלולות מהפסוק⁴² "ומלאו כמזרק כזויות מזבח", ופסוק זה אינו מדבר דוקא במזבח החיצון.

ועיין מה שנתבאר לעיל⁴³ בפירוש קרנות חלולות לדעת רש"י ולדעת התוספות.

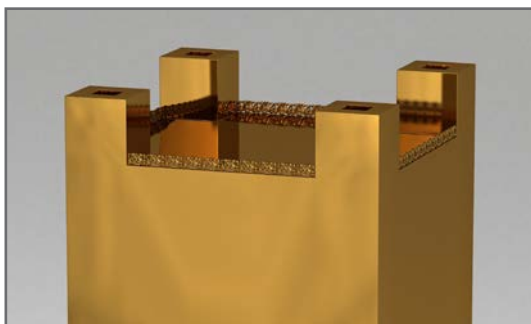

קרנות חלולות לדעת התוספות

גודל המזבח בבית עולמים, כי הטעם שהוסיף שלמה על גודל מזבח החיצון הוא "כי מזבח הנחשת אשר לפני ה' קטן מהכיל את העולה..."³³ אבל מזבח הפנימי לא היו מקטירים עליו אלא מנה בכל יום פרס בשחרית ופרס בין הערביים.

אם הקרנות הם בכלל הגובה

מפורש בתורה שלמזבח הפנימי היו קרנות, אבל לא נתבאר מדת קרנות אלו.

גם לא נתבאר אם גובה הקרנות הוא בכלל הב' אמות של גובה המזבח או לא³⁴.

מדברי הגמרא שהובא לעיל יש להוכיח שגובה הקרנות הוא בכלל גובה המזבח, שר' יוסי למד שמזבח החיצון היה גבוה עשר אמות מגובה מזבח הפנימי – "מה להלן גובהו פי שנים כארכו אף כאן פי שנים כארכו."

ואם כן, כמו שבמזבח החיצון הקרנות הם בכלל עשר אמות של גבהו, כן צריכים לומר שקרנות מזבח הפנימי הם בכלל ב' אמות של גובהו. וכן כתבו המפרשים³⁵.

מדת הקרנות

כבר כתבנו שלא נתבאר בדברי חז"ל מדת קרנות מזבח הפנימי.

וכתב רבינו מיוחס שהיו טפח על טפח.

ונראה לבאר בדעתו, שכיון שפירשו לנו חז"ל שמדות מזבח החיצון היו בערך למדות מזבח הפנימי, יש לשער מדת הקרנות לפי מדת הקרנות במזבח החיצון. ורוחב

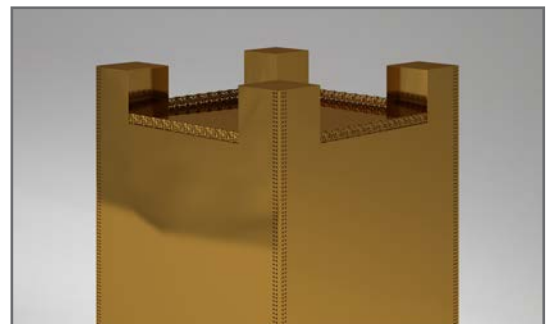

קרנות חלולות לדעת רש"י

הערות

36. שם.
37. לעיל עמ' ה ואילך.
38. ראה מלאכת המשכן וכליו ע' רעט הערה 17.
39. פ"ד מ"ז ד"ה אכן.
40. ע' רפ.
41. זבחים נד, ב.
42. זכריה ט, טו.
43. עמ' כא ואילך.

33. מלכים א ח, סד.
34. לכאורה יש להוכיח שמזבח החיצון שאין גובה הקרנות בכלל גובה המזבח שהוזכר בתורה, שהרי במזבח החיצון נאמר בתורה (שמות כז, א) "ושלש אמות קמתו" ושם אין גובה הקרנות בכלל, ראה מלאכת המשכן וכליו ע' רסז ס"ה, שם ע' רעז הע' 7. וצ"ע.
- אחר כך מצאתי בפירוש טעם ודעת שם, שגם לדעת ר' יהודה שגובה המזבח שבמשכן היה שלש אמות היו הקרנות בכלל הגובה.
35. מעשה חושב רפ"ז, מלבים שמות ל, ב, טעם ודעת על ברייתא דמלאכת המשכן רפ"א.

צפוי זהב

מזבח הפנימי היה מצופה זהב טהור⁴⁴, כמו שכתוב:

”וצפית אתו זהב טהור, את גגו ואת קירתיו סביב ואת קרנתיו.”

עובי ציפוי המזבח נזכר בסוף מסכת חגיגה:

”אמר ריש לקיש, אין אור של גיהנם שולטת במושעי ישראל קל וחומר ממזבח הזהב, מה מזבח הזהב שאין עליו אלא כעובי דינר זהב, כמה שנים אין האור שולטת בו...”
למדנו מזה שעובי ציפוי המזבח היה כדינר זהב.⁴⁶

זר זהב

”ועשית לו זר זהב סביב.”⁴⁷

בענין הארון פירש רש”י⁴⁸:

”זר זהב – כמין כתר מקף לו סביב למעלה משפתו.”

וכן כתב רבינו מיוחס בנוגע למזבח הפנימי:

”זר זהב – למעלה על שפתו היה קבוע.”

ובמעשה חושב⁴⁹ כתב ”היה זר זהב הסובב לגגו.”

ובספר מלאכת המשכן וכליו⁵⁰ רצה להוכיח מדברי המעשה חושב שהזר היה סובב כל הגג ואפילו מקום הקרנות.

ואיני יודע מה הכריח אותו לפרש כן, כי בפשטות לא היה זר במקום הקרנות, וגם זה נקרא סובב לגגו.⁵¹

בנוגע לגודל הזר אמרו בגמרא סוכה⁵²:

”ונילף [מדת עובי הכפורת] מזר, דאמר מר, זר משהו.”

ופירש רש”י: ”מזר – של ארון או של מזבח או של מסגרת.”

למדנו מזה שגובה הזר היה משהו. וכנראה שאין הכונה שהיה משהו ממש, אלא שהיה קטן. ואולי יש לומר שהכונה שהיה גובהו פחות מאצבע.

האם היו טבעות במזבח בית עולמים

במזבח הקטורת שעשה משה נצטווה⁵³ לעשות לו טבעות, כדי לתת בתוכם הבדים לשאת אותו.

וכבר נתבאר לעיל⁵⁴ שהמזבח שעשה משה נגזו, ובכית עולמים עשו מזבח חדש.

ואם כן נראה שבכית עולמים לא היו טבעות למזבח, כי לא היו צריכים לשאת אותו.

וכן כתב בשלטי הגיבורים⁵⁵, והוסיף לתרץ על פי זה מה שהקשה רש”י במלכים⁵⁶ למה נגזו המזבח שעשה משה, וביאר בשלטי הגיבורים ששלמה גזזו משום שהיו לו טבעות, ורצה שיהיה ניכר שהמזבח ישאר שם לעולם.

הערות

47. שמות שם.
48. שמות כה, יא.
49. רפ”ז.
50. ע’ רפג הערה 25. ועיי”ש בשיטות נוספות מה שהביא מהחזקוני ועוד.
51. ובמלאכת המשכן וכליו שם הביא משלטי הגיבורים פרק ל”ג ”והאמנתי שהזר זהב שלא ידענו רומו מן התורה היה מכניס לתוכו גם הקרנות, ושהיה נתון מסודר ומתוקן למטה מעט מהן מצד חוץ, באופן נאות לחכמה רבה של בצלאל, עד שתוכר היטב זקיפת הקרנות מבין הזר הסובב כדין וכשורה.” ורצה להוכיח גם מזה שהזר היה סובב גם הקרנות.
אמנם גם בזה נראה שפירושו שהזר היה מקיף בין הקרנות, וכל כונתו הוא שהזר היה בשפת גג המזבח ולא היה כונס לפנים מהקרנות. והמשך לבאר שאם כן בודאי לא היה גובה הזר כגובה הקרנות, שאם כן לא היה ניכר מקום הקרנות, אלא גובה הזר היה נמוך מהקרנות, ועל ידי זה היה ניכר זקיפת הקרנות.
52. ה, ב.
53. שמות ל, ד.
54. עמ’ צט.
55. פרק לג.
56. מלכים א, ו, כ.

44. במלאכת המשכן וכליו ע’ רפא הערה 19 כתב שזהב המזבח היה זהב אדום כדאיתא בילקוט שמעוני זכריה רמז תקעד. וז”ל הילק”ש: ”ואחריו סוסים אדומים שרוקים לבנים (זכריה א, ח), אדומים כנגד בני קהת כי משמרתם היו כלים מזהבים אדומים ומשמרתם הארון והשלחן והמנורה והמזבחות.” וכנראה כונתו למה שנקרא היום זהב ורד ובלע”ז rose gold.
אמנם באמת אי אפשר לומר כן כי מפורש בכתוב שהמזבח היה ”זהב טהור”, וזהב טהור הוא לעולם צבע אחד שהוא ירוק (מה שקוראים היום צהוב) הנוטה מעט לאדום, וכל שאר הצבעים שבזהב הם זהב מעורב עם מתכת אחרת (וזהב אדום הוא זהב מעורב עם נחושת).
ומה שאמר ר’ חסדא בגמרא יומא (מד, ב) ”שבעה זהבים הן... זהב פורים שדומה לדם הפרים” הנה משמעות הגמרא שם שזהו זהב מעורב עם מתכת אחרת, וכן מפורש במהרש”א שם.
וכנראה הכונה בילקוט שמעוני שאדום רומז לזהב, כי צבע הזהב הטהור נוטה לאדומות.
45. שמות ל, ג.
46. וראה ירושלמי סוף חגיגה שהובאו דברי ריש לקיש להלכה. ושם: ”כעובי דינר גורדיינן היה בו.” ובקרבן העדה שם כתב שהוא יותר דק משאר דינרים. וראה פירוש טעם ודעת סופ”ק בענין עובי דינר זהב. במעשה חושב פ”ב ס”י י כתב שעובי דינר זהב לאו דוקא, אלא הכונה שהיה דבר מועט. אמנם מלשון הירושלמי משמע שהוא דוקא. וראה מלאכת המשכן וכליו ע’ רפא.

המנורה

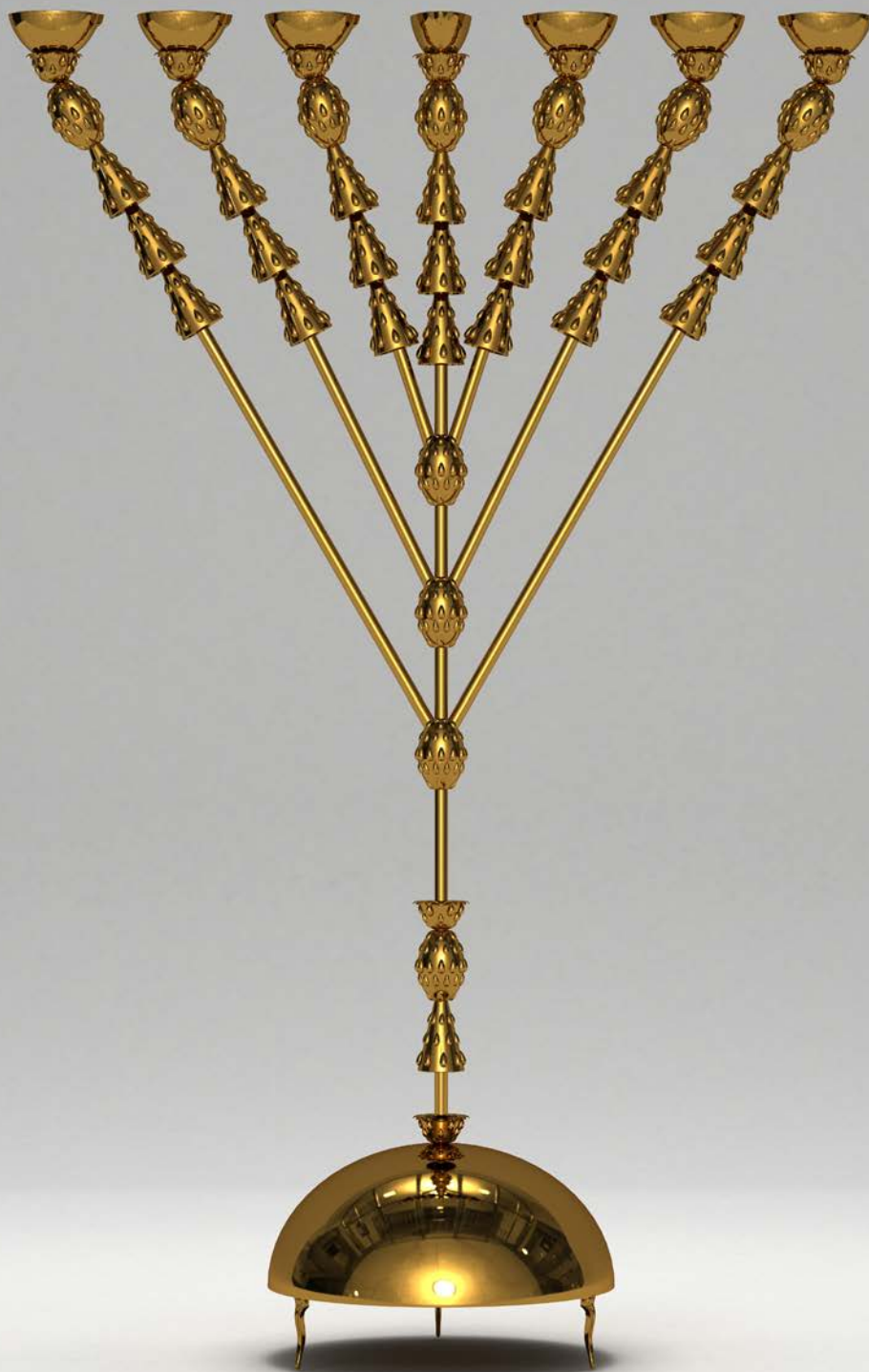

המנורה

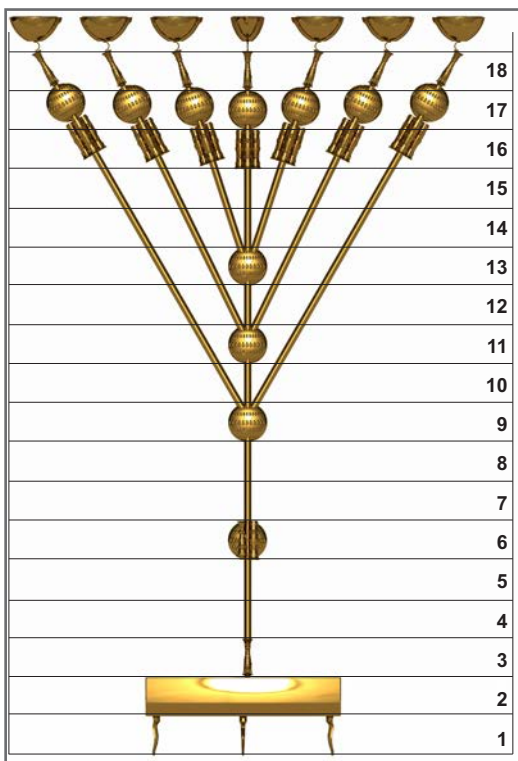

המנורה נעשה מזהב טהור, והיו לה שבעה קנים, שלושה קנים יוצאים מהקנה האמצעי מצד זה, ושלושה קנים יוצאים מהצד השני. ועל גבי הקנים היו שבעה נרות, שבהם היו נותנים השמן והפתילות.

בראש כל קנה היו שלושה גביעים, כפתור ופרח. ובאמצע הקנה האמצעי היה עוד גביע, כפתור ופרח, וכן היה עוד פרח בתחתית הקנה האמצעי, והיו שם עוד שלושה כפתורים בקנה האמצעי, שממנו היו יוצאים ששת הקנים האחרים.

בתחתית המנורה היה בסיס עם ג' רגלים. הבסיס היה אמה על אמה, וגובהו עם הרגליים ועם הפרח שעל גביו היה ג' טפחים. מדברי רש"י משמע שהיה מרובע, ומצויר הרמב"ם הידוע נראה שהיה עגול.

"גובהה של מנורה שמנה עשר טפחים: הרגלים והפרח ג' טפחים, וטפחים חלק, וטפח שבו גביע וכפתור ופרח, וטפחים חלק, וטפח כפתור ושני קנים יוצאין ממנו אחד אילך ואחד אילך ונמשכין ועולין כנגד גובהה של מנורה, וטפח חלק, וטפח כפתור ושני קנים יוצאין ממנו אחד אילך ואחד אילך נמשכין ועולין כנגד גובהה של מנורה, וטפח חלק, וטפח כפתור ושני קנים יוצאין ממנו אחד אילך ואחד אילך ונמשכין ועולין כנגד גובהה של מנורה, וטפחים חלק, נשתיירו שם ג' טפחים שבהן ג' גביעין וכפתור ופרח."

נראה שרוחב המנורה היה כ' אמות.

ששת הקנים היו יוצאים מראשי הכפתורים. לדעת רוב הראשונים היו הקנים ישרים. עובי הקנים לא נתפרש, אך על פי החשבון של משקל המנורה יוצא שעובי הקנים היה פחות מאצבע.

כללות צורת המנורה

המנורה מפורשת צורתה בתורה. וזהו פרטי צורת המנורה שנתפרשו בתורה¹:

המנורה נעשה מזהב טהור, והיו לה שבעה קנים, שלושה קנים יוצאים מהקנה האמצעי מצד זה, ושלושה קנים יוצאים מהצד השני. ועל גבי הקנים היו שבעה נרות, שבהם היו נותנים השמן והפתילות.

בתחתית המנורה היה בסיס.

במקומות שונים בקני המנורה היו בולטים גביעים, כפתורים ופרחים שנעשו לנוי:

בכל קנה היו שלושה גביעים, כפתור ופרח.

באמצע הקנה האמצעי היה עוד גביע, כפתור ופרח, וכן היה עוד פרח בתחתית הקנה האמצעי, והיו שם עוד שלושה כפתורים בקנה האמצעי, שממנו היו יוצאים ששת הקנים האחרים.

בגמרא מנחות² נתבאר פרטי צורת המנורה:

ופירש רש"י: "ירכה - הוא הרגל שלמטה העשוי כמין תבה, ושלושה רגלים יוצאין הימנו ולמטה."
וכן כתב הרמב"ם⁵:

"ושלש רגלים היו לה."

בגמרא לא נזכר מספר רגלי המנורה, והמקור שהיו לה שלש רגלים נמצא במדרש תדשא פרק י':

"במנורה היו כ"ב גביעים, ט' פרחים, י"א כפתורים, ג' רגלים..."

היוצא מזה שבשלושה טפחים התחתונים של המנורה היו הרגלים והבסיס והפרח על גביהם. ולא נתפרש כמה מקום מהג' טפחים תפס כל אחד מהם.

ולקמן יתבאר שיש שיטות שונות בגודל הפרחים. ואם כל הפרחים היו גבוהים טפח, כפי שנבאר בדעת רש"י, מסתבר לומר שהשלושה טפחים היו מחולקים בשוה, שבטפח התחתון היו הרגלים, בטפח השני היה הבסיס, ובטפח השלישי היה הפרח. מה שאין כן לפי מה שיתבאר בדעת הרמב"ם שהפרחים תפסו רק משהו, נראה שהבסיס תפס רוב הג' טפחים.

"אמר שמואל משמיה דסבא: גובהה של מנורה שמנה עשר טפחים. הרגלים והפרח ג' טפחים, וטפחיים חלק, וטפח שבו גביע וכפתור ופרח, וטפחיים חלק, וטפח כפתור ושני קנים יוצאין ממנו אחד אילך ואחד אילך ונמשכין ועולין כנגד גובהה של מנורה, וטפח חלק, וטפח כפתור ושני קנים יוצאין ממנו אחד אילך ואחד אילך נמשכין ועולין כנגד גובהה של מנורה, וטפח חלק, וטפח כפתור ושני קנים יוצאין ממנו אחד אילך ואחד אילך ונמשכין ועולין כנגד גובהה של מנורה, וטפחיים חלק, נשתיירו שם ג' טפחים שבהן ג' גביעין וכפתור ופרח."³

ומעתה נשתדל בעזרת השי"ת לבאר פרטי צורתה כפי שנתבארו בדברי הראשונים והאחרונים.

הבסיס

בגמרא שהובא לעיל נתבאר שבג' טפחים התחתונים של המנורה היו שלושה רגלים ופרח.

אמנם מפורש בתורה⁴ שהיה להמנורה בסיס, והוא הנקרא בתורה "ירכה".



גובה המנורה ביחס לגובה אדם ממוצע

הערות

3. בברייתא למלאכת המשכן פ"י איתא גירסא אחרת: "גופה של מנורה שמונה עשר טפחים, הרגלים והפרח שלושה טפחים, וטפחיים חלק וטפח שבו גביע כפתור ופרח, וטפחיים חלק וטפח כפתור ושני קנים יוצאים ממנה אחד אילך ואחד אילך, וטפחיים חלק וטפח כפתור ושני קנים יוצאים ממנה אחד אילך ואחד אילך, וטפחיים חלק וטפח כפתור ושני קנים יוצאים ממנה אילך ואילך, נשתיירו שם שלושה טפחים שבהם גביעיה כפתוריה ופריחיה." ורש"י בחומש וכן הרמב"ם נקטו כנוסח הגמרא.
4. שמות כה, לא.
5. פיהמ"ש מנחות פ"ג מ"ז, הל' בהב"ח פ"ג ה"ב. וכ"כ בדעת זקנים.
6. אבל ראה ספר הזכרון במדבר ת, ד שכתב שלדעת רש"י היתה עגולה.
7. רמז שסט. וכ"כ רבינו מיוחס במדבר ת, ד.

צורת הבסיס

כבר הבאנו מרש"י שהבסיס היה "עשוי כמין תבה". ומשמע מדבריו שהבסיס היה מרובע.⁶ וכן משמע מדברי הילקוט שמעוני:⁷

"כיצד עשה בצלאל את המנורה, עשאה כמין קורה ועשאה מרובע למטה."

אמנם, הרמב"ם בצירווי הידוע של המנורה⁸ (ראה בעמוד הבא) שיש לנו בכתב יד קדשו, צייר הבסיס בעיגול, כלומר שהבסיס היה בצורת חצי כדור, וכן כתב ר' אברהם בן הרמב"ם⁹ שהבסיס היתה עגולה.

ואיני יודע מהו המקור לדעת הרמב"ם, אבל נראה שהוא מסברא, שכיון שהיו יוצאים מהבסיס שלש רגלים מסתבר שהבסיס היתה עגולה, שפוק חזי עמא דבר, שבדרך כלל עושים לתיבה מרובעת ד' רגלים, ורק לדבר עגול עושים ג' רגלים.

רוחב הבסיס לא נתפרש, אבל בספר מלאכת המשכן וכליו¹⁰ העיר שמדברי רבינו חננאל ביומא¹¹ נראה שרחבו היה אמה, שחישב שם רוחב ההיכל וכתב "המזבח והמנורה והשולחן בשלש אמות", עיי"ש. וכיון שהשולחן והמזבח היו רחבים אמה, נמצא שרוחב המנורה היה ג"כ אמה.¹²

קני המנורה

למנורה היו שבעה קנים, כלומר שהיה קנה אחד גבוה

י"ח טפחים וששה קנים יוצאים מצדיה כמו שנתבאר לעיל.

ששת הקנים יצאו באלכסון מעל גבי הג' כפתורים שבאמצע קנה המנורה, והיו "נמשכים ועולין עד כנגד גבהה של מנורה, שהוא קנה האמצעי."¹³

מקום יציאת הקנים

מה שכתבנו שהקנים יצאו מעל גבי הכפתורים, הנה כן כתב במעשה חושב¹⁴, והוכיח כן מדברי הגמרא במנחות¹⁵:

"אמר רב, גובהה של מנורה תשעה טפחים... משפת קנים ולמעלה."

ומזה יש להוכיח שהקנים יצאו מעל גבי הכפתורים, שאם יצאו מאמצע הכפתורים הוה ליה למימר "גובהה של מנורה תשעה טפחים וחצי".

ועוד הביא ראה מהכתוב¹⁶:

"וכפתור תחת שני הקנים ממנה..."

והוסיף לבאר במעשה חושב, שאין הכונה שהקנים היו יוצאים מהקנה האמצעי שעל גבי הכפתור, אלא היו יוצאים מראש הכפתור.¹⁷



בסיס המנורה לדעת רש"י



בסיס המנורה לדעת הרמב"ם

הערות

13. רש"י שמות כה, לב.
14. פ"ח ס"י ח.
15. כט, א.
16. שמות כה, לה.
17. בשלטי הגיבורים פרק ל"א כתב שהקנים יצאו מאמצע הכפתורים, וראה מלאכת המשכן וכליו ע' קפב הע' 21.

8. פיהמ"ש מנחות פ"ג מ"ז.
9. בפירושו על התורה בפירוש "יריכה" (שמות כה, לא) כתב: "עגולת התושבת שלה אשר בה רגליה".
10. עמוד קפ הערה 12, עיי"ש שהאריך.
11. נא, ב.
12. וראה טעם ודעת פ"ד ה"ה שכתב כן מסברא.

ארבע מצוות ראית בהן צבור הנח צורב א מנורה על טמא נבא וקבל ספר ציור
 אקולאן אקלנא אן פי ארבע מצוות קמאן עשרה קבצב ועמוד א מנורה נפסב
 כחן פיה ארבעה נביעים ושנ כפגורים ושלשה פרחים ונץ א תורה ובמנורה
 ארבע נביעים משך נפבו ופרחיה ואקל אצמע אקטן פבאן אן פכא שנ כפגורים
 ושנ פרחים וא פרח אקלנא הו בלשך קאעצבא ובוקולה עד ירבה עד פרחיה
 יענ אקאעדה אקב ממאהא ירך וא פרח א למסך בבא וכאן לבא טלג ארבע
 וא נביעה הו טלג כאם מצומב אלנא אנה זיך אקאע ואן שיב קלגו מצוות
 אסטואנב קטע מן אענאה עי יסיר על מואזב אקאעדה וא כפגור הו שנ
 כרה ליסר מחקרב א אסתגארה טל פכא אסטואנה קריב מן טלג ביך אטו
 ופרח על טלג אסומן ואנא אצור אלמן פי בזה א צורה א נביעים שנ מלג
 וא כפגור דאירה וא פרח נח דאירה בזה ליסבל אפ ציור אל טלג אובך בזה
 א צורה אן תעצר מנה טלג נביע על א חקיקב אל קד בינע נר לנג ואנא אטן
 מנבא מערפה עדר א נביעים וא כפגורים וא פרחים ומואצבא וא מקאלו א טלג
 נאנל מן עמוד א מנורה מן שי פיהא וא מואצבא קב כאנל פיהא א כפגורים
 ואל פיהא א נביע



ותעלש אן א כפגורים נלהא
 מלפאניב א מקדאר ונבלך
 א נביעים טלגא מלפאניה וא
 פרחים איצא וקד כחן לרמנב
 א צורה אן עדר א נביעים
 אקטן נעשין ועדר א פרחים
 קפעה ועדר א כפגורים
 אחד עשר קאלא נביעים
 עשרים ושנים כפגורים אחד
 נשר פרחים נעצב מעכבין
 זה אנה וקאלא נביעים
 כפגורים ופרחים מעכבין זה
 אנה וקאלא פי מקדאר
 ארבע מצוות נבנה שמונה
 שמונה עשר טפח ברנלם
 ובפרח שלשה וטפחיים

רוחב המנורה

מברייתא דמלאכת המשכן יש ללמוד שרוחב המנורה בראשו היה ב' אמות, דאיתא שם¹⁸:

”וקני המנורה היו מכוונים כנגד רחבו של שלחן.”

וביאר בטעם ודעת שם שברייתא זו אתיא כמאן דאמר שהשולחן והמנורה היו מונחים ארכם לארכו של בית, ורוחב המנורה בראשו היה ב' אמות כמו השולחן.¹⁹

הקנים היו ישרים

בנוגע לקני המנורה כתב רש"י בפירושו על התורה²⁰:

”יצאים מצדיה – לכאן ולכאן באלכסון נמשכים ועולין עד כנגד גבהה של מנורה.”

מדברי רש"י מובן שקני המנורה היו ישרים.

כמו כן הרמב"ם, בציוורו הידוע של המנורה²¹ שנמצא בכתב יד קדשו [ראה בעמוד הקודם], צייר למנורה קנים ישרים.

ובמעשה חושב²² כתב שקני המנורה היו עולים בעיגול. ובהערה שם ביאר, שהגם שמשלשון רש"י משמע שהקנים היו ישרים, אבל מזה שהרמב"ם בחבורו לא הזכיר שהיו באלכסון, וכן לא הזכיר בש"ס ובברייתא דמלאכת המשכן, נראה שהקנים היו בעיגול. והביא שכן כתב בעל חכמת המשכן.

ובלקוטי שיחות²³ כתב, שמציוור הנ"ל של הרמב"ם מוכח שדעת הרמב"ם גם כן שקני המנורה היו ישרים.

יש שרצו לומר שאין פרט זה של הציוור מדוייק, שהרי הרמב"ם בעצמו כתב שם שאין כל פרטי הציוור מדוייקים, שכונת הציוור הוא רק לבאר "כללותה איך היתה", ואם כן יש לומר שצייר קנים ישרים "כדי להקל על הציוור".²⁴

אבל אין לומר כן, כי ר' אברהם בן הרמב"ם²⁵ כתב בפירוש "ששה הקנים... נמשכים מגופה של מנורה לצד ראשה ביושר כמו שצייר אותה אבא מרי ז"ל, לא בעיגול כמו שצייר אותה זולתו." ומדבריו מוכח שגם פרט זה הוא בדיוק.

ובלקוטי שיחות הוסיף, שכיון שהמעשה חושב כתב שכל היסוד לדבריו הוא מסתימת לשון הרמב"ם שלא הזכיר תיבת אלכסון, הנה לאחר שנתגלה לנו גוף כתב יד קדשו של הרמב"ם, ועדותו של ר' אברהם בן הרמב"ם, הרי "בטל היסוד ובטל הבנין". וכתב עוד, שאילו ראה המעשה חושב ציוור המנורה של הרמב"ם היה גם הוא כותב שאין כאן פלוגתא, ולכולי עלמא היו קני המנורה ישרים.

ובכלל דברי המעשה חושב תמוהים, שהרי פירוש מלת קנה בפשטות הוא קו ישר, ואיך יש ללמוד מסתימת לשון הרמב"ם שהיו בעיגול?²⁶

דעת האבן עזרא

יש שרצו להביא ראיה שקני המנורה היו עגולים מדברי האבן עזרא שכתב²⁷:

”טעם קנים, עגולים ארוכים חלולים.”

אך באמת פשוט שכונתו לבאר שרוחב הקנה היה עגול כמו קנה הגדל מן הארץ, וזהו פירוש [”טעם”] מלת קנה.²⁸

אלא שלכאורה יש להביא ראיה מדברי האבן עזרא בפירושו הקצר שדעתו שהקנים היו עגולים, שזהו לשונו²⁹:

”נרותיה – והקדמונים אמרו כי נר אחד באמצע, והששה נערכים זה אחר זה בחצי עיגול, ואחר שהכתוב אמר

הערות

בשני שורות, וידוע שלבעל השלטי גיבורים לא היו ספרי גמרא מפני הגזירה הידועה.
20. שמות כה, לב.
21. פיהמ"ש מנחות פ"ג מ"ח.
22. פ"ז סי' ז.
23. חלק כ"א עמ' 168.
24. אבל כבר העירו שבבסיס המנורה כן צייר עיגול.
25. בפירושו על התורה שמות כה, לב.
26. ראה לקוטי שיחות שם הערה 41.
27. שמות כה, לב.
28. ואדרבה משם ראה להיפך, שמבאר שזהו פירוש מלת קנה שהוא כצורת קנה הגדל מן הארץ, שזהו ביושר.
29. וראה גם טעם ודעת שם שכתב שהקנים היו ישרים. שמות כה, לז.

18. פ"ד ה"ה.
19. וכן כתב הר"ש סיריליאנו (שקלים פ"ו ה"ה) מסברא, עיי"ש. וראה מלאכת המשכן וכליו ע' קפג הערה 27. במעשה חושב (פ"ז אות ח) כתב שהיה רוחב המנורה ב' אמות, שכיון שבמקום חיבור הקנים לקנה האמצעי היה המרחק שבין הקנים ב' טפחים, מסתבר שהיה מרחק הקנים שזה לכל אורכם. אבל יש להעיר שסברא זה הוא דוקא לפי דעתו שקני המנורה עלו בעיגול, אבל לפי מה שיתבאר שקני המנורה היו ישרים, הנה גם אם בראשם ובתחתיתם יהיה ביניהם ב' טפחים לא יהיה כל המרחק שזה, כי בתחתיתם המרחק ב' טפחים הוא בגובה ובראשם המרחק הוא ברוחב, וכמו שאפשר לראות בחוש בציוור.
בשלטי הגיבורים פרק ל"א כתב שרוחב המנורה היה ט' טפחים. אבל המעיין בדבריו יראה שגם לדעתו היה נראה שצריך להיות רחב יותר, וצמצם מדתו כדי שלא יקשה ביותר על דעת הרמב"ם שהמנורות היו מונחות מצפון לדרום. וכל זה הוא לפי הבנתו שם שכל המנורות עמדו בשורה אחת, אבל במנחות צח, סע"ב נתבאר שהמנורות עמדו

דברי תורתנו הקדושה נגד טענות שיסודם בממצאים ארכיאולוגיים.³⁵

עובי קני המנורה

עובי קני המנורה לא נתפרש³⁶. אמנם בעזרת השי"ת נשתדל לברר מדת עבים, על פי מה שמפורש בתורה³⁷ שהמנורה היתה עשויה מככר זהב טהור.

ועל פי זה, אם נחשב אורך כל שבעה קני המנורה, ונצרך אורך כל הקנים ביחד, נוכל לחשב מהו עובי קנה באורך זה העשוי מככר זהב טהור.

ויש להבהיר מראש, שגם אחר חשבון זה לא נדע עובי המדוייק של קני המנורה, שהרי מקני המנורה היו בולטים גביעים, כפתורים ופרחים, וכבר זכרנו שבתחתית המנורה היתה בסיס רחב, וכל זה היה מכלל הככר.

אמנם מה שנוכל לדעת מחשבון זה על כל פנים הוא שעובי הקנים היה בודאי פחות מהמדה שנוציא מחשבון זה.

אורך קני המנורה

והנה, כבר נתבאר שששת הקנים יצאו באלכסון מעל גבי הכפתורים, ושרוחב המנורה בראשה היה ב' אמות. ואם כן, ראשי הקנים החיצונים היו רחוקים מהקנה האמצעי אמה אחת. ובאמת היה קצת פחות מאמה, כי נראה שרוחב ב' אמות הוא רוחב הנרות, ומן הסתם היו שולי הנרות עומדים על אמצע הקנים.

בחשבוננו נשער שהנרות היו רחבים טפח, ולפי זה היה ראשי ב' הקנים החיצונים רחוקים מהקנה האמצעי ה' טפחים וחצי.

בחשבון זה יש להפיק גם מקום ראש שאר הקנים, שאם היו ה' טפחים וחצי בין הקנה האמצעי והקנה החיצוני,

"והאיר אל עבר פניה" והטעם אל עבר אחד, הנה הצורה ברורה."

ולכאורה כוונתו, שפירוש הכתוב "והאיר אל עבר פניה" הוא שהקנים היו עולים בעיגול, עד שהיו מתקרבים אל אבר הנר האמצעי.

וכן כתב בספר חנוכת הבית³⁰ בפירוש הכתוב³¹ "אל מול פני המנורה העלה נרותיה".

אמנם בתשובות הריב"ש³² נשאל על פירוש זה, והשיב שאין זה פשט הכתוב, ונעתיק כאן לשונו:

"שאלת כמה שדרש דורש בהמון במעשה המנורה שהיו קני המנורה עקומין בקצת, כדי שיהיה נרות שעליהן מאירות אל עבר פניה אשר שם נר האמצעית שוחה לפנות להאיר פני הקנה שתחתיה, וסברתו זאת נפלאות בעיניכם כי לא ראיתם כן בצורות המנורות המצויירות בפתחי היכלות ובפתחי הקדש שהקנים עולים ישירים בלתי עקומים.³³

תשובה: דברי הדורש לא הבנתי מי הכריחו לזה, כי אין בפני רש"י דבר שיוורה על סברתו, אלא אם כן טעה הדורש ההוא בפירוש נרות המנורה וחשב שהם הפתילות עצמם והשלהבת העולה מלשון המכבה את הנר, ושיהיו עומדות זקופות בראשי הקנים דמיון נרות של שעה, ולזה לא צייר היותם מאירות לצד הנר האמצעי אם לא בהיות הקנים עקומים. ואינו כן, כי הנרות היו כמין בזיכין נתונים בראשי הקנים וקבועין בהן, והיה בכל אחד מהן כדי לקבל חצי לוג שמן... והבזיכין האלה היו להם פיות שראשי הפתילות שוככות עליהן, ואותו צד מהמנורה שבו הפיות הוא נקרא פני המנורה..."

יש כאלו שהביאו ראיות שהקנים היו עגולים מממצאים ארכיאולוגיים וכיוצא בזה³⁴, וכבר האריכו כמה להשיב על דבריהם גם מבחינת הארכיאולוגיה. ולא אביא כאן הדיון שבוזה, כי אין זה מענין ספר זה להוכיח אמיתות

הערות

30. לרמ"ח סי' נא.
31. במדבר ח, ג.
32. סי' תי.
33. מכאן יש להביא ראיה נגד אלו הטוענים שהקנים היו עגולים כי כן הוא המסורה, שהרי רואים מדברי השואל שבזמן הריב"ש היה פשוט להמון עם שהקנים היו ישירים וכך היה מציירים בפתחי היכלות ובפתחי הקדש.
34. יש לציין על דבר המנורה אשר על שער טיטוס, שיוסיפון, בהזכירו את תהלוכת הנצחון של טיטוס (שזהו הדבר המצוייר בהשער) מזכיר (מלחמת היהודים ז, ה, ה) "שמלאכת המנורה היתה שונה ממה שבידנו, שהיתה הקנה האמצעית עומדת על בסיס, והקנים הקטנים יוצאים מצדיה, עיני מזלג בעל שלש השיניים, ובראש כל קנה נר של נחושת". הנה, יוסיפון מזכיר שהמנורה היתה שונה. יש מבארים (כגון התרגום האנגלי הנפוץ של וויסטון) שכונתו הוא שהיתה שונה ממה שהיתה בהמקדש, והפרטים שיוסיפון מזכיר הוא מה שהיתה שונה,
35. וראה לקוטי שיחות חלק כ"ו עמוד 201.
36. בשלטי הגיבורים פרק ל"א כתב שעובי הקנים היה ב' אצבעות. אבל לפי מה שיתבאר לקמן אי אפשר לומר כן בשום אופן.
37. שמות כה, לט.

30. לרמ"ח סי' נא.
31. במדבר ח, ג.
32. סי' תי.
33. מכאן יש להביא ראיה נגד אלו הטוענים שהקנים היו עגולים כי כן הוא המסורה, שהרי רואים מדברי השואל שבזמן הריב"ש היה פשוט להמון עם שהקנים היו ישירים וכך היה מציירים בפתחי היכלות ובפתחי הקדש.
34. יש לציין על דבר המנורה אשר על שער טיטוס, שיוסיפון, בהזכירו את תהלוכת הנצחון של טיטוס (שזהו הדבר המצוייר בהשער) מזכיר (מלחמת היהודים ז, ה, ה) "שמלאכת המנורה היתה שונה ממה שבידנו, שהיתה הקנה האמצעית עומדת על בסיס, והקנים הקטנים יוצאים מצדיה, עיני מזלג בעל שלש השיניים, ובראש כל קנה נר של נחושת". הנה, יוסיפון מזכיר שהמנורה היתה שונה. יש מבארים (כגון התרגום האנגלי הנפוץ של וויסטון) שכונתו הוא שהיתה שונה ממה שהיתה בהמקדש, והפרטים שיוסיפון מזכיר הוא מה שהיתה שונה,

דברים אלו היו חלק מהמנורה ובכלל הככר, נמצא שעובי המנורה היה פחות משיעור זה.

נעשה חשבון מדויק יותר:

להלן יתבאר שצורת הכפתורים היה "כביצה ששני ראשיה כדים". וידענו שגובה הכפתורים היה טפח [כמו שיתבאר להלן], ואם כן נשער שאורך ורוחב הכפתור היה שני שלישי טפח, כצורת ביצה שרחבו בערך ב' שלישים מגבהו. כפתור בגודל זה יש בו 119.14 ס"מ מעוקבים.

במנורה היו י"א כפתורים, ונמצא שכל הכפתורים ביחד היה בהם 1,310.54 ס"מ מעוקבים. ואם נחסר מדה זו ממדת הככר שהוא 2,644.95 ס"מ מעוקבים, נשאר לשאר המנורה 1,334.41 ס"מ מעוקבים.

כבר אמרנו שגובה כל קני המנורה הוא ע"ו טפחים וחצי. נחסר מהם י"א טפחים שהוא מקום הכפתורים שכבר חשבנו, נשאר ס"ה טפחים וחצי, שזהו 524 ס"מ.

מעטה נחלק 1,334.41 ס"מ מעוקבים ל-524, נשאר לכל ס"מ של גובה הקנים 2.54 ס"מ מעוקבים.

ניתן 2.54 ס"מ רבועים בעיגול, יהיה רוחב העיגול 1.79 ס"מ, שזהו פחות מאצבע. וזהו בלי בסיס וכלי גביעים וכפתורים ופרחים בולטים ממנה כנ"ל, ואי אפשר לחשב כמה זהב היה בהם, כי לא נתפרש עוביים.

על כל פנים למדנו שעובי הקנים היה פחות מאצבע.

חשבון עובי הקנים לדעת רש"י

אמנם לדעת רש"י משקל הככר הוא 42.5 ק"ג.⁴⁰ 42.5 ק"ג של זהב טהור יש 2,204.13 ס"מ מעוקבים.

לפי זה, לכאורה היינו צריכים לפחות עוד יותר בעובי קני המנורה. אבל באמת יש לומר שהגם שלדעת רש"י היה מדת הככר קטן יותר, היה גם מדת הכפתורים קטן יותר.

וביניהם היו עוד ב' קנים, נמצא שבין ראש כל קנה וקנה היה ז' אצבעות ושליש אצבע.

לפי זה היה אורך הקנים החיצונים י"ב טפחים ואצבע וחומש אצבע.

אורך הקנים שלפנים מהם היה ט' טפחים וחצי וד' חומשי אצבע.

אורך הקנים שלפנים מהם היה ז' טפחים ואצבע.

ואורך הקנה האמצעי היה י"ח טפחים כמו שנתבאר.

ובכן, אם נצרף אורך כל הקנים ביחד יהיה האורך ע"ו טפחים וחצי.

במדות ימינו טפח הוא 8 ס"מ.³⁸ ולפי זה היה אורך כל קני המנורה ביחד 612 ס"מ.

חשבון עובי הקנים לדעת הרמב"ם

והנה, משקל המנורה היה ככר. יש חישובים שונים במשקל הככר במשקלי ימינו, ואנו ננקוט כאן שמשקל הככר לדעת הרמב"ם הוא 51 ק"ג [ראה הערה].³⁹

בכל ק"ג של זהב טהור יש 51.86 ס"מ מעוקבים, ו-51 ק"ג של זהב טהור יש 2,644.95 ס"מ מעוקבים.

נחלק את זה לאורך קני המנורה שהוא 612 ס"מ כנ"ל, נמצא שלכל ס"מ של גובה המנורה היו 4.32 ס"מ מעוקבים.

מעטה ניתן 4.32 ס"מ רבועים בעיגול, יהיה רוחב העיגול 2.34 ס"מ, שזהו אצבע וששית האצבע בערך.

ואם כן, אם המנורה היה רק קנים בלי בסיס וכלי גביעים וכפתורים ופרחים בולטים ממנה, היה עובי קני המנורה בדיוק אצבע וששית האצבע. אבל כיון שכל

הערות

שתות. וביאר בספר הנ"ל עמ' תמ"א שלדעת כמה ראשונים הוסיפו שתות רק על השקלים, אבל מדת המשקלות היה מלכתחילה במנה איטלקי שהוא כמדת המנה צורי לאחר שהוסיפו עליו שתות. ונמצא שלפי דעת רש"י לא נשתנה מדת הככר.

אבל לפי דעת ר"א בן הרמב"ם הוסיפו שתות גם על משקל הככר, ולכן יוצא שהככר של תורה לדעתו הוא בדיוק כמשקל הככר לדעת רש"י.

אבל על פי מה שכתב בספר הנ"ל עמ' תמ"ב בדעת הרמב"ם נראה שדעתו כדעת רש"י שלא הוסיפו על משקל הככר, ואם כן משקל הככר לדעת הרמב"ם הוא שתות יותר ממשקלו לדעת רש"י.

40. מדות ושיעורי תורה ע' תמד. ומפי הרב יוסף יצחק ש' קעלער שמעתי שהוא קצת פחות מ-42 ק"ג. וראה לעיל הערה 39 שזהו גם דעת ר"א בן הרמב"ם, ויתכן שזהו גם דעת הרמב"ם.

38. לפי דעת ר"א נאה (ס' שיעורי תורה ע' רמט).

39. על פי מה שכתב בספר מדות ושיעורי תורה עמ' שפ"ו בדעת הגאונים והר"ף שמשקל הסלע הוא 17 גרם וככר הוא 3,000 סלעים. [לדעת הגר"ח נאה משקל הסלע הוא 19.2 גרם. לפי זה משקל הככר יהיה 57.6 ק"ג].

בספר הנ"ל עמ' תמ"ד במשקל הככר סתם כדעת רש"י שנביא לקמן משקל הככר הוא 42.5 ק"ג. ובהערה שם הביא שכן כתב ר"א בן הרמב"ם בפירושו על התורה.

ביאור הדבר: משקל הסלעים לדעת הגאונים הוא שתות יותר ממשקלם לדעת רש"י. אמנם משקל 17 גרם לדעת הגאונים הוא משקל הסלעים לאחר שהוסיפו שתות על משקל הסלע בבית שני [סלע צורין]. נמצא שמשקל הסלע קודם שהוסיפו שתות שווה למשקל הסלע לדעת רש"י לאחר שהוסיפו שתות.

והנה, רש"י חישב משקל הככר לפי משקל הסלע לאחר הוספת

דעת הראב"ע

כל הנ"ל מיוסד על ההנחה שהקנים היו מלאים זהב ולא חלולים.

והנה, הראב"ע כתב⁴¹:

"טעם קנים, עגולים ארוכים חלולים."

אבל נראה שהטעם שהראב"ע כתב שהקנים היו חלולים הוא משום שאינו מפרש "מקשה" כמו שפירשו שאר המפרשים, שכבר כתב לעיל⁴² "מקשה - כמו שוה."

אבל רש"י פירש⁴³ "כלה באה מחתיכה אחת, ומקיש בקרנס וחותר בכלי האמנות ומפריד הקנים אילך ואילך."

ולפי זה אי אפשר לומר שהקנים היו חלולים, משום שהמנורה צריך להיות מקשה.

וכן כתב הרמב"ם בפירושו⁴⁴:

"וכן מנורה הבאה זהב תהיה כלה ככר עם נרותיה ותהיה כלה מקשה מן העשתות. ושל שאר מיני מתכות אין מקפידין על משקלה, ואם היתה חלולה כשרה."

ומזה מובן שמנורה הבאה זהב אי אפשר להיות חלולה.⁴⁵

דהנה, להלן יתבאר בדעת רש"י [כפי שכתב הסמ"ג משמו] שגובה ורוחב הכפתורים היה טפח ועובי הכפתורים היה פחות מטפח. מכיון שעובי הכפתורים לא נתבאר, יש לומר שהיה אצבע.

כפתור בגודל זה יש בו 67.02 ס"מ מעוקבים.

במנורה היו י"א כפתורים, ונמצא שכל הכפתורים ביחד היה בהם 737.22 ס"מ מעוקבים. ואם נחסר מדה זו ממדת הככר שהוא 2,204.13 ס"מ מעוקבים, נשאר לשאר המנורה 1,466.91 ס"מ מעוקבים.

כבר אמרנו שגובה כל קני המנורה הוא ע"ו טפחים וחצי. נחסר מהם י"א טפחים שהוא מקום הכפתורים שכבר חשבנו, נשארו ס"ה טפחים וחצי, שזהו 524 ס"מ.

מעטה נחלק 1,466.91 ס"מ מעוקבים ל-524, נשאר לכל ס"מ של גובה הקנים 2.79 ס"מ מעוקבים.

ניתן 2.79 ס"מ רבועים בעיגול, יהיה רוחב העיגול 1.88 ס"מ.

נמצא שלדעת רש"י אפשר לומר שעובי הקנים היה עוד יותר מלדעת הרמב"ם. אבל גם לדעת רש"י בודאי היה עובי הקנים פחות מאצבע.

הערות

44. הל' בהב"ח פ"ג ה"ד.
45. וראה מלאכת המשכן וכליו עמ' קפא הע' 14.

41. שמות כה, לב.
42. בענין הכרובים, שמות כה, יח.
43. שמות כה, לא.

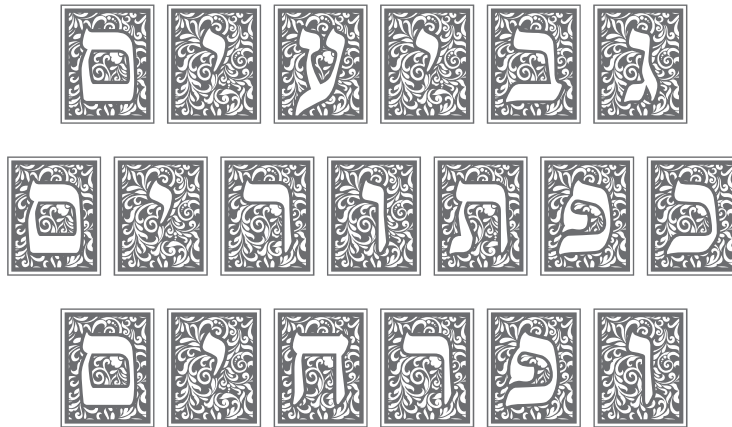

הגביעים דומין לכוסות אלכסנדרים. לדעת רש"י היינו כוס ארוך וצר, ולדעת הרמב"ם היינו כוס שהוא צר מלמטה ורחב מלמעלה. מציור הידוע של הרמב"ם יוצא שהגביעים היו הפוכים.

הכפתור דומין לתפוחים הכרתיים. לדעת הרמב"ם היינו כביצה ששני ראשיה כדים (עגולים). לדעת הערוך נראה שנבהם ורחבם היה טפח אבל עביים היה רק כאצבע.

הפרחים דומין לפרחי העמודים. לדעת הרמב"ם היינו כקערה ושפתה כפולה לחוץ. לדעת רש"י היינו ציורים חקוקים בהקנה.

ובולם היו משוקדים, היינו שהיו בליטות כעין שקדים עשויות לנוי, על הגביעים כפתורים ופרחים. ויש אומרים שבששת הקנים היו רק הגביעים משוקדים, ובקנה האמצעי יש ספק אם הגביעים היו משוקדים או הכפתורים ופרחים היו משוקדים.

כל הכפתורים שהיו במנורה היו גבוהים טפח. וכן כל הגביעים היו בגודל אחד וכל הפרחים היו בגודל אחד. ולכן פירוש רש"י שבטפח הששית של המנורה שהיה שם גביע כפתור ופרח, לא היו זה על גבי זה אלא היו בולטים מג' צדדי הקנה.

ויש אומרים שגם טפח העליון של המנורה היה באופן זה שהיה גביע וכפתור ופרח בטפח אחד, ובב' טפחים שלמטה מהם היו עוד ב' גביעים.

אך יותר נראה לבאר בדעת רש"י שבטפח העליון שבכל קנה היה פרח, ובטפח שלמטה ממנו היה כפתור, ובטפח שלמטה ממנו היו ג' גביעים בולטים מג' צדי הקנה.

אך הרמב"ם צייר בטפח הששי של המנורה גביע ועל גבו כפתור ועל גבו פרח. ונראה שלדעת הרמב"ם נכלל בטפח זה רק מה שנוגע בקנה המנורה. ואם כן, הפרח והגביע תפסו רק משהו בחשבון מדרת המנורה. ועל דרך זה יש לומר בג' טפחים העליונים של המנורה.

כבר נתבאר שמקני המנורה היו בולטים גביעים כפתורים ופרחים. ואיתא בברייתא⁴⁶:
 "וגביעין למה הן דומין, כמין כוסות אלכסנדרים.
 כפתורים למה הן דומין, כמין תפוחי הכרתיים.
 פרחים למה הן דומין, כמין פרחי העמודין."

צורת הגביעים

בצורת הגביעים פירש רש"י:

"אלכסנדרים - שנעשה באלכסנדריא של מצרים, וארוכין וצורים הן, וקרויים מדרג"ש."



גביע לדעת רש"י

אבל הרמב"ם⁴⁷ פירש באופן אחר קצת:

"הגביעים דומין לכוסות אלכסנדריאה שפיהן רחב ושוליהן קצר."⁴⁸

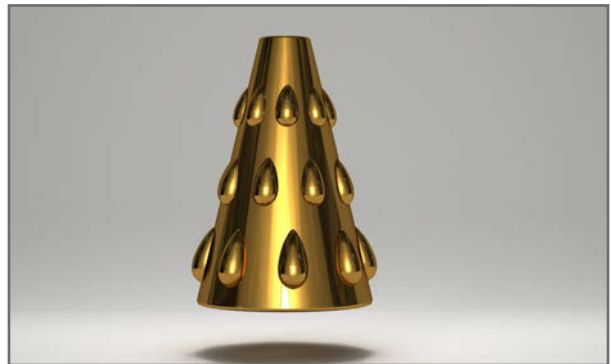

גביע לדעת הרמב"ם

ודבר חידוש מצינו בזה בצורת המנורה הנמצא בכתב יד קדשו של הרמב"ם⁴⁹, שצייר הגביעים הפוכים, כלומר ששוליהם הצר הוא למעלה ופיהם הרחב הוא למטה. והגם שהרמב"ם כתב שם שלא דייק בהצורה "שאין הכוונה בצורה הזאת להודיע בה צורת הגביע על אמתו",

אף על פי כן אי אפשר לומר שצייר הגביעים הפוכים בלא כונה.

וכתב בלקוטי שיחות⁵⁰, שעל כרחך צריך לומר שלדעת הרמב"ם כן היה צורת הגביעים. וצריך לומר שהיה להרמב"ם קבלה מדור לדור שכן היה צורת הגביעים, או שמצא כן במדרש רז"ל שלא הגיע לידינו.⁵¹

ועיי"ש בהמשך שמבאר בארוכה הטעם שהגביעים היו הפוכים, שהוא על דרך מה שחלונות המקדש היו שקופים אטומים, שזהו כדי שתהא אורה יוצא מההיכל שתאיר לעולם, ועל דרך זה היו הכוסות הפוכים כדי לרמוז על ההשפעה לעולם.

צורת הכפתורים

"כפתורים למה הן דומין, כמין תפוחי הכרתיים [שם מקום]."

וכתב הרמב"ם⁵²:

"והכפתורים כמין תפוחים כרותיים, שהן ארכין מעט כביצה ששני ראשיה כדין [פ"י עגולים]."⁵³



והנה, לא נתבאר בדברי הרמב"ם אם הכפתור היה בצורת ביצה עומדת - כלומר שגבהו היה יותר מרחבו - או שהיה בצורת ביצה שוכבת - שרחבו יותר מעביו וגבהו.

בספר ציורי הרמב"ם כתבתי שמסתבר לומר שגובה הכפתורים היה יותר מרחבם, שזה נאה יותר, שאם היה רחבם יותר מגבהם נמצא שהיה בולט רק לשתי רוחות. עוד הערתי שם שבכתבי יד המדוייקים של משנה תורה יש צורת המנורה דומה למה שצייר הרמב"ם בפיהמ"ש, ובכמה מהם גובה הכפתורים הוא יותר מרחבם.⁵⁴

הערות

47. הל' בהב"ח פ"ג ה"ט.
 48. וראה מלאכת המשכן וכליו עמ' קפד בשיטות נוספות שהוכיח שכן הוא שיטת התוספות.
 49. מפייהמ"ש מנחות פ"ג מ"ז.
 50. חלק כ"א עמ' 164.
 51. אבל הרלב"ג (שמות כה, לב) כתב: "שוליהם לצד יציאתו

מקנה המנורה", וזהו שלא כדעת הרמב"ם. וכן מוכח בחזקוני ובכור שור שכתבו שהגביע היה מתמלא מהשמן כשהנר מתמלא יותר מדאי.
 52. הל' בהב"ח פ"ג ה"ט.
 53. ויש להעיר מלשון הרלב"ג "בצורת ביצה ששני ראשיה חדין".
 54. ומכתה"י נראה שהרמב"ם דייק יותר בציורו שבמשנה תורה.

דעת הסמ"ג והערוך

כתב רש"י בפירושו על התורה:

"כפתריה - כמין תפוחים היו, עגלין סביב, בולטין סביבות הקנה האמצעי, כדרך שעושין למנורות שלפני השרים, וקורין להם פומיל"ש בלעז⁵⁵."

והנה, רש"י פירש רק שהיו עגולים כתפוח, אבל לא פירש במה נשתנו להיות דומים לתפוחי הכרתיים. ובסמ"ג⁵⁹ כתב "כמין תפוחי הברתיים פירוש שרחבן יותר מעוביין כך פי' ר"ח ורש"י. ולא מצאתי כן ברש"י שלפנינו.

וכן כתב הערוך "פי' כמין תפוחי הברתיים שרחבן יתר על עבייין."

והנה, הדוגמא של "תפוחים הברתיים" הובא עוד פעם במסכת מנחות⁶⁰ וכתב שם רבינו גרשום "כמין תפוחי הברתיים עגול כולו... ונמוך שאינו עבה הרבה." ובספר מלאכת המשכן וכליו⁶¹ העיר שמדבריו מוכן שפירוש "עוביין" היינו גבהם, שרחבם היה יותר מגבהם.

אמנם באמת אי אפשר לומר שרוחב הכפתורים היה יותר מגבהם. שיתבאר לקמן⁶² שמדברי רש"י משמע שכל הכפתורים היה מדתם שוה, ואם כן, כבר נתבאר בדעת הרמב"ם, שאם רוחב הכפתורים היה יותר מגבהם, נמצא שבהכפתורים לבדם היה יותר מככר זהב.

ולכן נראה לומר שלדעת הערוך וסייעתו היה הכפתור כצורת תפוח הברתי המונח על צדו, ולכן היה גובה ורוחב הכפתור טפח אבל רחבו היה כאצבע⁶³.

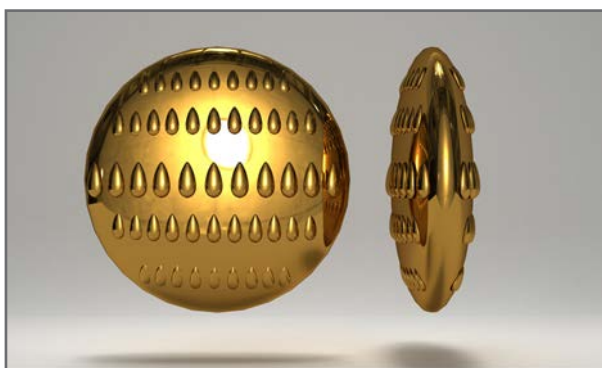

כפתור לדעת הערוך במבט מלפניו ובמבט מן הצד

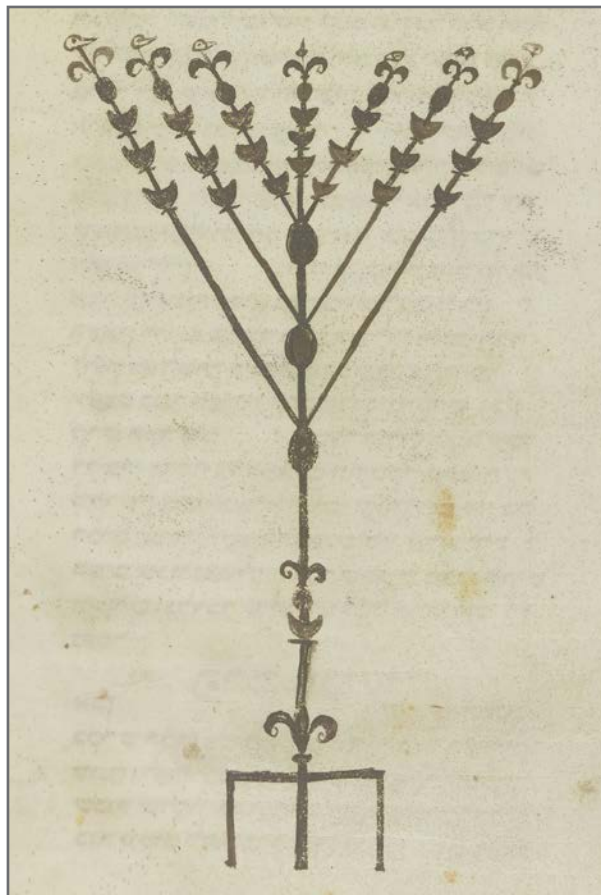

צורת המנורה מכתב יד מדוייק של ספר משנה תורה משנת ה'פ"ד

ולפי מה שנתבאר לעיל במדת ככר זהב טהור מוכרחים לומר כן, ובשום אופן אי אפשר לומר שצורת הכפתורים היה כביצה שוככת.

דהנה, ידענו שגובה הכפתורים היה טפח. וכתב הרמב"ם⁵⁵ "ודע שכל הכפתורים שיעור א' לכולן." ולפי זה, אם גובה הכפתורים היה טפח, ורוחב הכפתורים היה יותר מטפח, נמצא שבכפתור אחד היה יותר מ268 ס"מ מעוקבים⁵⁶. ונמצא שבי"א כפתורים כאלה יש יותר מככר זהב.

ולכן מוכרחים לומר שצורת הכפתורים היה כביצה עומדת, שרק לפי זה אפשר להבין איך היה משקל המנורה ככר, וכמו שנתבאר לעיל⁵⁷ בארוכה.

הערות

59. ע' קסג, בשם מוהר"ר ישראל יעקב כהן שליט"א.
60. מנחות סג, א.
61. עמ' קפה הע' 31.
62. עמ' קיט.
63. ראה לעיל עמ' קיב.

55. פיהמ"ש מנחות פ"ג מ"ז.
56. שזהו גודל עיגול שרחבו טפח מכל צדיו. ואם היה בצורת ביצה שרחבו לערך שליש יותר מגבהו יהיה בו 402.12 ס"מ מעוקבים.
57. עמ' קיא.
58. פירוש דבר עגול כתפוח, והוא השורש להמלה באנגלית

ומדברי רש"י משמע שהפרחים לא היו בולטים מהקנים, אלא היו חקוקים בעומק הקנים.

בנוגע להגביעים כתב רש"י בפירושו על התורה "ובולטין ויוצאין מכל קנה וקנה." וכן כתב שם בנוגע להכפתורים "בולטין סביבות הקנה האמצעי."⁶⁷ וצריך ביאור מה נשתנו הפרחים משאר הציורים?

ועוד זאת: בקנה האמצעי היה גביע כפתור ופרח בטפח אחד. ויתבאר להלן שלדעת רש"י היו שלשתם עומדים בשלושה צדי הקנה האמצעי. ובלשון רש"י⁶⁸:

"וטפח שבו מצד אחד של מנורה גביע ומצד שני כפתור פומ"ל ומצד [שלישי] פרח."

ולפי מה שנתבאר צריכים לומר שהקנה האמצעי היה חקוק מצד אחד ומשני הצדדים האחרים היו הציורים בולטים, וקשה לומר כן.

ועדיין לא מצאתי לזה ביאור מספיק, אבל לכאורה צריכים לפרש, שכמו שהכפתור הזה היה משונה משאר הכפתורים שהיו בולטים סביבות הקנה, וכפתור זה היה כולו בולט מצד אחד, כמו כן יש לומר שפרח זה היה משונה משאר הכפתורים שהיו חקוקים בעובי הקנה, ופרח זה היה בולט מצד הקנה.



או יש לפרש דעת רש"י באופן אחר, שהפרח היה חקוק בגוף הקנה, והגביע והכפתור היו בולטים משני צדיו.



עוד כתב בספר מלאכת המשכן וכליו שעל פי דברי הערוך היה הכפתור כונס באמצעו כמו תפוח ממש. ולענ"ד הוא טעות, שז"ל הערוך⁶⁴:

"כפתורין למה היו דומין לתפוחי הברתיים (מנחות כח, א) - פי' כמין תפוחי הברתיים שרחבן יתר על עביין. וכשהבצק נתון לתוכו דומה לתפוחי הברתיים (מנחות סג, א) - פי' כמין תפוחי הברתיים עגול כולו חוץ מן מקום כינוס."

והמעין בדברי הערוך יראה שמפרש שני דברים שונים: בתחילה מבאר מה שהכפתורים היו דומין לתפוחי הברתיים, שזהו משום שרחבן יתר על עביין. ואחר כך מבאר מה שהבצק של מנחות היה דומה לתפוחי הברתיים, שזהו מחמת המקום כינוס.

צורת הפרחים

"פרחים למה הן דומין, כמין פרחי העמודין."

וכתב הרמב"ם⁶⁵:

"והפרחים כמו פרחי העמודים, שהן כמין קערה ושפתה כפולה לחוץ."



פרח לדעת הרמב"ם

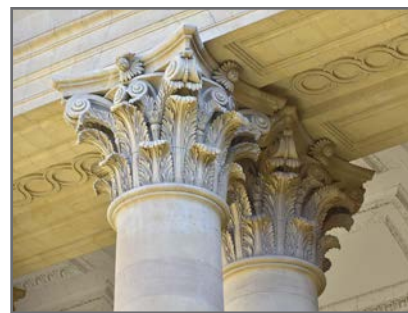

פרחי העמודים

אמנם יש לעיין בצורת הפרחים לדעת רש"י, שכתב⁶⁶:

"פרח - ציורין שחוקקים הצורפים זהב בעומק במנורות ובכלים."

הערות

67. ובנוגע להפרחים כתב בפירושו על התורה "ציורין עשוין בה כמין פרחין."
68. מנחות שם ד"ה וטפח.

64. ערך תפוח.
65. הל' בהב"ח פ"ג ה"ט.
66. מנחות כח, ב ד"ה הרגלים והפרח.



צורת המנורה מכתב יד מדוייק של ספר משנה תורה.
 מכתבי היד נראה שבמשנה תורה צייר הרמב"ם הפרחים באופן ששפתם כפולה לחוץ

משוקדים

כתוב בתורה בנוגע לששת הקנים היוצאים מהמנורה⁶⁹:

”שלשה גבעים משקדים בקנה האחד כפתר ופרח.”

וכן כתוב בנוגע להקנה האמצעי⁷⁰:

”ובמנרה ארבעה גבעים משקדים כפתריה ופרחיה.”

בפירוש משוקדים כתב רש"י:

”מצירים היו, כדרך שעושים לכלי כסף וזהב.”

וכתב הרמב"ם בפירוש המשנה⁷¹:

”ומה שנאמר בתורה משוקדים, פירושו מעשה שקדים, והוא מלאכה ידועה אצל אומני הנחשת, שהן מכין בפטיש העשת עד שיהיה כולו שקדים שקדים, והוא מעשה מפורסם אין צריך לבאר.

וז"ל הרשב"ם:

”כעין שקדים של בליטות ככותלי הגביעים, כעין שעושים כלי כסף מצוירים בליטות כעין כפות או כעין תפוחים.”⁷²

איזה חלקים היו משוקדים

והנה, בנוגע לששת הקנים דכתיב ”שלשה גבעים משקדים בקנה האחד כפתר ופרח,” מפורש רק שהגביעים היו משוקדים.

אבל בנוגע להקנה האמצעי כתיב ”ובמנרה ארבעה גבעים משקדים כפתריה ופרחיה.” ואיחא בגמרא יומא⁷³:

”איסי בן יהודה אומר, חמש מקראות בתורה אין להן הכרע: שאת משוקדים מחר ארור וקם.”

פירוש: חמש מילים אלו אי אפשר להכריע אם הם קשורים למה שנאמר לפנייהם או לאחרייהם. ובנוגע לענינו, אי אפשר להכריע אם המלה ”משוקדים” הוא קשור עם מה שנאמר לפנייה, וצריך לקרות כך: ”ובמנרה ארבעה גבעים משקדים,” או שהוא קשור עם הנאמר לאחרייה, וצריך לקרות כך: משקדים כפתריה ופרחיה.”⁷⁴

מדברי הגמרא משמע, שבששת הקנים היו רק הגביעים משוקדים, ובקנה האמצעי יש ספק אם הגביעים היו משוקדים או הכפתורים ופרחים היו משוקדים.

וכן ס"ל להמשנה למלך כדלקמן.

דעת הרמב"ם

אמנם הרמב"ם⁷⁵ אחר שביאר מקום כל הגביעים וכפתורים ופרחים כתב:

”והכל משקדים כמו שקדים בעשיתן.”

וצריך ביאור הא מנין לו?

בכסף משנה שם הביא מהר"י קורקוס ”כתב כן רבינו מדאמרינן בפרק הוציאו לו ה' מקראות אין להם הכרע ואחד מהם משוקדים, דמספקא לן אי קאי אגביעים או אכפתוריה ופרחיה, ולכך מפרש אתרוייהו דמספיקא עבדינן כולהו משוקדים, שאף אם יעשו משוקדים ואין צריך להיות משוקדים אין בכך הפסד, אבל אם יניח מלעשות משוקדים אם צריך משוקדים איכא קפידא.”

והקשה המשנה למלך שספק זה הוא רק בנוגע להקנה האמצעי, אבל בנוגע לששת הקנים מפורש שרק הגביעים היו משוקדים, ואם כן, מנא ליה להרמב"ם שגם הכפתורים ופרחים של ששת הקנים היו משוקדים?

ובלקוטי שיחות ביאר דעת הרמב"ם בהקדם קושיה כללית בדברי איסי בן יהודה: איך אפשר לומר שיש מקראות בתורה שאין להם הכרע? בשלמא בנוגע לשאר הפסוקים שהזכיר אפשר לומר שכיון שאינם נוגעים להלכה אין צורך להכריע. אבל בנוגע ל”משוקדים” שהוא נוגע להלכה איך אפשר לומר שנכתב בתורה באופן שאי אפשר להכריע איך לקיים המצוה?

ולכאורה צריכים לבאר שמה רבינו לא היה לו ספק בזה, והספק נולד אחר כך במשך הדורות. אבל יש להקשות על זה לאידך גיסא, שאין אפשר לומר שנולד בזה ספק במשך הדורות, והרי היו יכולים להסתכל במנורה ולדעת תבניתה?

ומזה מוכרחים לומר שמעולם לא היה ספק באופן עשיית המנורה, כיון שמצד ההלכה צריך להיות ”הכל משוקדים”.

והביאור בזה, שכיון שהתורה גילה לנו שיש דין באופן עשיית המנורה שצריך להיות משוקדים, שזהו משום נוי המנורה, הרי מעתה אין טעם לחלק בין הגביעים

הערות

74. בתוספות שם ד"ה שאת ביארו הספק ”משום דאיכא אתנחאת בגביעים ”ובמנורה ארבעה גביעים,” ומשמעו ”משוקדים כפתוריה ופרחיה,” וקרא אחרינא מוכחא דמשוקדים לא קאי אלא אגביעים דכתיב ”שלשה גביעים משוקדים,” ולהכי אין לו הכרע.
75. הל' בהב"ח פ"ג ה"ב.

69. שמות כה, לג.

70. שם לד.

71. מנחות פ"ג מ"ז.

72. וראה פ"י ר"א בן הרמב"ם ופ"י ראב"ע.

73. נב, סע"א.

ומפשטות דברי רש"י משמע שהגביע כפתור ופרח היו בולטים מג' צדי הקנה האמצעי.



וראה לעיל⁷⁸ שלדעת רש"י לא היו הפרחים בולטים אלא היו חקוקים בגוף קנה המנורה, ועל פי זה הצעתי שאולי היה הפרח באמצע חקוק בקנה המנורה והגביע והכפתור היו משני צדדיו.



שלושה טפחים העליונים

והנה, מדברי רש"י משמע שכל הגביעים כפתורים ופרחים היו בגודל אחד, שלכן בטפח השישית לא היו יכולים להיות זה על גבי זה, כיון שכבר ידענו שגובה הכפתור הוא טפח.

ולפי זה יש לעיין איך היה צורת השלושה טפחים העליונים, שבהם היה שלושה גביעים כפתור ופרח, ולדעת רש"י לכאורה צריכים לומר שלא היו כולם עומדים זה על גבי זה.⁷⁹

והכפתורים והפרחים, אלא פשוט שכולם צריכים לעשות באופן זה, והתורה כתבה כן בנוגע להגביעים ומהם יש ללמוד שכן היו גם הכפתורים והפרחים.⁷⁶

ומה שאמר איסי בן יהודה שפסוק זה אין לו הכרע הרי זה רק בנוגע לפירוש הכתוב, אבל להלכה צריכים להיות "הכל משוקדים".

מקום הגביעים כפתורים ופרחים

אחר שביארנו צורת קני המנורה וצורת הגביעים כפתורים ופרחים, נשתדל לבאר מקום המדויק של הגביעים כפתורים ופרחים בקני המנורה. ובהקדם לשון הברייתא⁷⁷ שכבר הבאנו לעיל:

"אמר שמואל משמיה דסבא: גובהה של מנורה שמנה עשר טפחים. הרגלים והפרח ג' טפחים, וטפחיים חלק, וטפח שבו גביע וכפתור ופרח, וטפחיים חלק, וטפח כפתור ושני קנים יוצאין ממנו אחד אילך ואחד אילך ונמשכין ועוליך כנגד גובהה של מנורה, וטפח חלק, וטפח כפתור ושני קנים יוצאין ממנו אחד אילך ואחד אילך נמשכין ועוליך כנגד גובהה של מנורה, וטפח חלק, וטפח כפתור ושני קנים יוצאין ממנו אחד אילך ואחד אילך ונמשכין ועוליך כנגד גובהה של מנורה, וטפחיים חלק, נשתתירו שם ג' טפחים שבהן ג' גביעין וכפתור ופרח."

למדנו מדברי הברייתא, שבטפח השישי של המנורה היה גביע כפתור ופרח, בטפח התשיעי הי"א והי"ג היה כפתור, ובג' טפחים העליונים היו ג' גביעים כפתור ופרח.

וצריך ביאור, שאם בטפח התשיעי הי"א והי"ג היה רק כפתור, איך היה גביע כפתור ופרח בטפח אחד?

דעת רש"י

ולתרץ שאלה זו כתב רש"י:

"וטפח שבו מצד אחד של מנורה גביע ומצד שני כפתור פומ"ל ומצד [שלישין] פרח".

דהיינו ששלתם לא היו זה על גבי זה אלא זה מצד זה, ועל פי זה לא קשה מידי.

הערות

78. עמ' קטז.
79. אלא שיש לומר שלדעת רש"י היו כל הכפתורים בגודל טפח, והגביעים והפרחים היו גבוהים חצי טפח. אמנם יותר נראה כמו דברי ספר הזכרון שהבאתי בפנים.

76. עוד ביאר שם באופן אחר קצת שכיון שהתורה גילה לנו משוקדים הוא נוי למנורה יש לעשות כולו משוקדים משום "זה א-לי ואנורה".
77. מנחות כח, ב.

התורה, שבנוגע להכפתורים כתב "עגלין סביב, בולטין סביבות הקנה האמצעי", אבל בנוגע להגביעים כתב "בולטין ויוצאין מכל קנה וקנה".

ובספר הזכרון דייק מזה שהגביעים לא היו בולטים סביבות הקנה כמו הכפתורים, אלא "בולט היה הגביע מן הצד כענף מן הבוד". ולפי זה אתי שפיר שכל הגביעים כפתורים ופרחים היו גבוהים טפח.

ומצינו בביאור דעת רש"י שני אופנים:

במעשה חושב⁸⁰ ביאר שלדעת רש"י היה גם בראש הקנים טפח שבו גביע כפתור ופרח, ובב' טפחים שלמטה ממנו היו עוד ב' גביעים. לפי זה, בכל מקום שהיו גביע כפתור ופרח סמוכים זה לזה היו כולם בטפח אחד.

אמנם בספר הזכרון דייק מלשון רש"י בפירושו על



דעת
רש"י
לפי
המעשה
חושב



דעת
רש"י
לפי ספר
הזכרון

ולכן הוקשה להם מה נשתנו גביע כפתור ופרח אלו מכל שאר הגביעים כפתורים ופרחים שהיו גבוהים טפח, ואלו היו גבוהים רק שליש טפח?

ולמדנו מדברי התוספות שדעתם שמלבד הגביע כפתור ופרח שבטפח זה היה גובה כל הגביעים כפתורים ופרחים טפח.

אמנם דבר זה צריך ביאור, כי בשלושה טפחים העליונים היו שלושה גביעים כפתור ופרח, ולפי דעת התוספות היה צריך להיות שם חמשה טפחים?

דעת התוספות

והנה, על מה דאיתא בברייתא "וטפח שבו גביע וכפתור ופרח" הקשו התוספות:

"יש תימה, למה היה משונה משאר גביעים כפתורים ופרחים שהיה לכל אחד טפח, ולג' אלו לא היה כי אם טפח?"

והנראה מדברי התוספות שדעתם שכל הגביעים כפתורים ופרחים היו זה למעלה מזה, ודלא כדעת רש"י,

הערות

82. אח"כ מצאתי שכן פירש בדרך חכמה בביאור הלכה הלי בהב"ח פ"ג ה"י.

80. פ"ז אות ז ד"ה וטפח שבו.
81. שם.

אלו לא היה כי אם טפח? כלומר מפני מה היה גביע כפתור ופרח בג' צדדים של טפח אחד, ולא היו זה על גבי זה בג' טפחים כמו בראש הקנים.

דעת הרמב"ם

אמנם דעת הרמב"ם בזה צריך ביאור.

דהנה ידוע צורת המנורה שצייר הרמב"ם בכתב יד קדשו בפירושו למשנה, שכוונת הציור הוא "להודיע בה מספר הגביעים וכפתורים והפרחים ומקומותם". ובציור זה צייר הגביע כפתור ופרח שבטפח השישית זה על גבי זה.



מצורת המנורה מכת"ק של הרמב"ם בפירושו

ולתרץ זה כתב המעשה חושב⁸¹ שהג' גביעים היו זה בתוך זה.

אמנם הלא תראה שדבריו דחוקים קצת, כי איזה נוי הוא למנורה להיות לה ג' גביעים אם הגביעים אינם ניכרים כי הם זה בתוך זה?

גם צריך להבין בזה שכתבו התוספות ששאר גביעים כפתורים ופרחים היה לכל אחד טפח, מהיכן למדו דבר זה? ואם תאמר שלמדו כן מהכפתורים שמהם יצאו ששת הקנים, הרי הכפתור שבטפח השישית יוכיח שבודאי לא היה גובהו טפח.

עוד קשה קצת, שאין זה מדרך התוספות להקשות על דברי הגמרא בפשיטות, בשעה שרש"י כבר תירץ קושיה זו. והוה להו להביא תחילה דברי רש"י ולפרש למה לא פירשו כדבריו.

ולכן נראה לענ"ד שהתוספות באמת ס"ל כרש"י⁸², וכמו שביאר דעת רש"י בספר הזכרון ששלושת הגביעים היו בולטים מג' צדדים בטפח אחד. ולפי זה היה לכל מין צורה טפח אחד, דהיינו שהיה טפח אחד להפרח, טפח אחד להכפתור וטפח אחד להגביעים.

ועל זה הקשו התוספות "למה היה משונה משאר גביעים כפתורים ופרחים שהיה לכל אחד טפח, ולג'

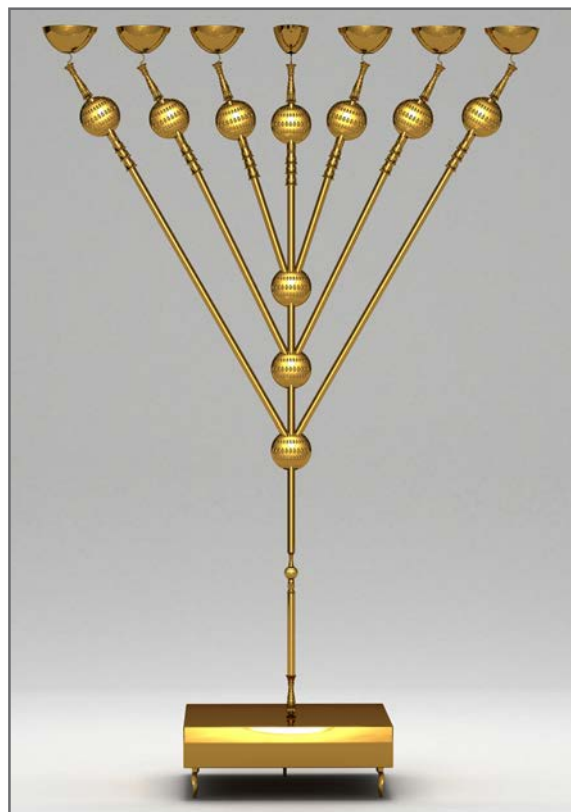

המנורה לדעת המעשה חושב

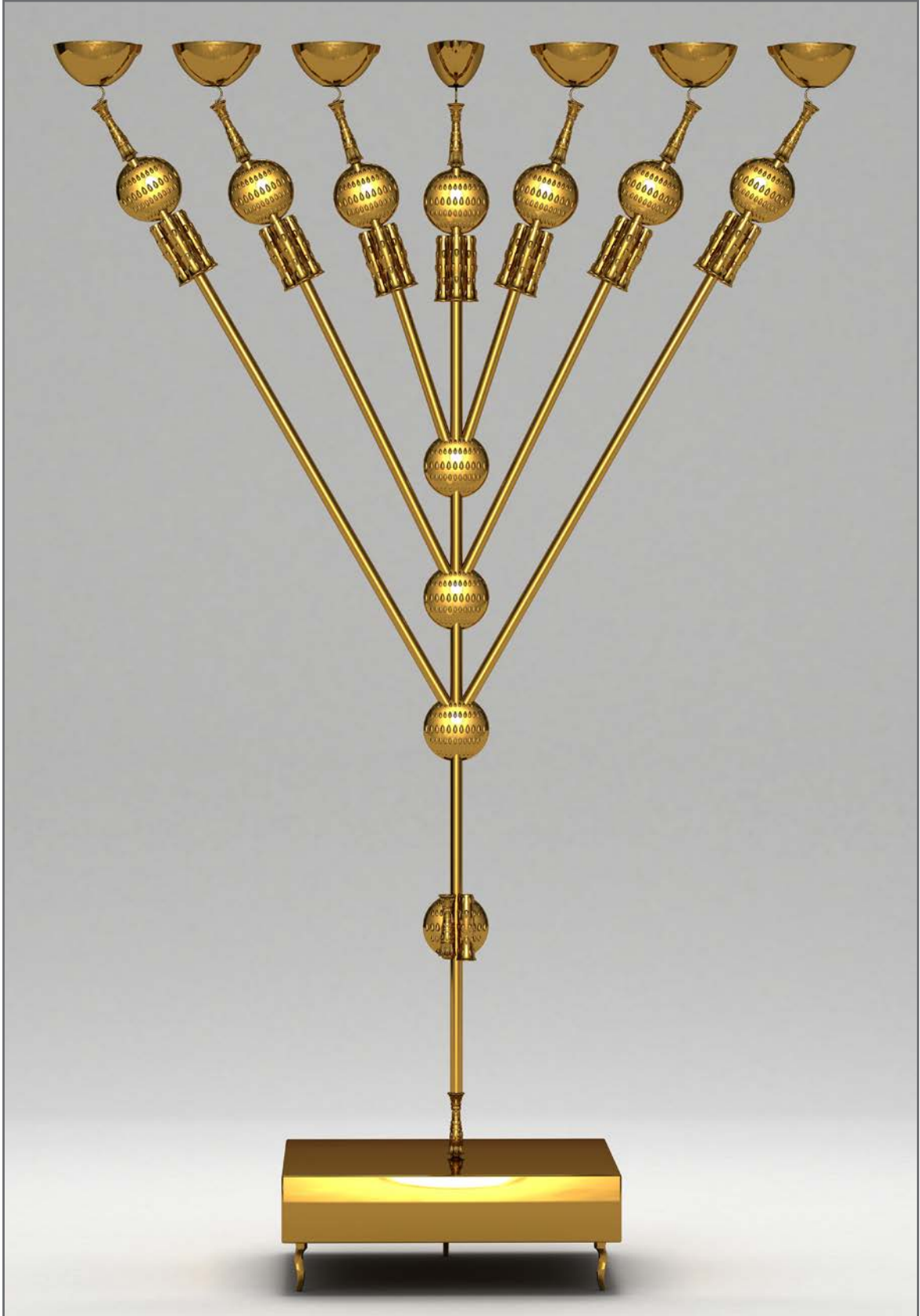

המנורה לדעת רש"י



המנורה לדעת הרמב"ם

חלק", וכן הפרח היה תופס רק משהו מהקנה, ושאר הפרח היה עולה ומכסה חלק מהנר שעל גביו.⁸⁵

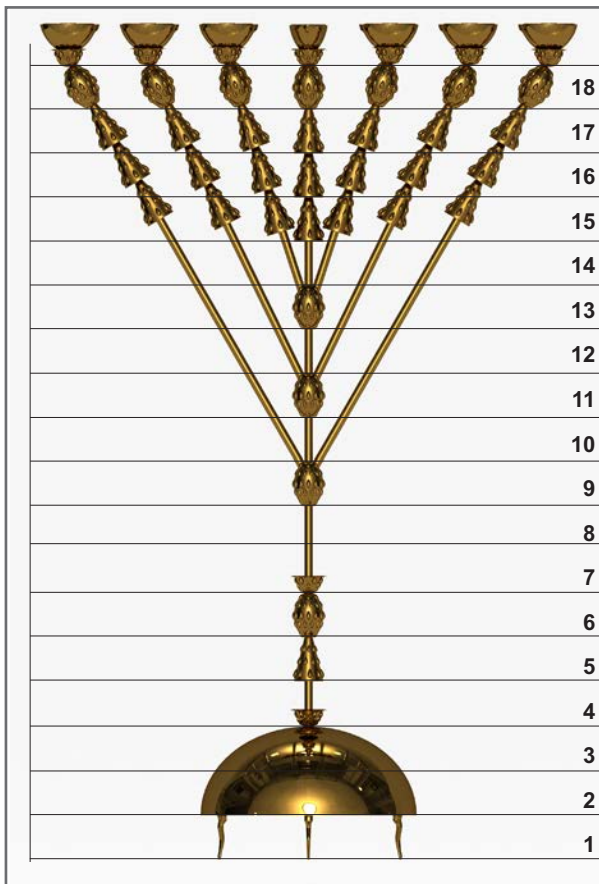

ובספר ציורי הרמב"ם⁸⁶ הוספנו סמך לדבריו, מצורת המנורה בספר משנה תורה, הגם שבמשנה תורה אין לנו גוף כתב ידו של הרמב"ם, אבל יש כתב יד עתיק⁸⁷ שכנראה הוא מדוייק מאוד, ובצורת המנורה שבכתב יד זה הריוח של הטפחיים חלק הוא קטן מאוד, ולפי מה שנתבאר יש לומר שנעשה כן בכונה.

ולפי זה היה נראה לומר שכל אחד מהם תפס שלישי טפח. אמנם אי אפשר לומר כן כי הרמב"ם כתב שם "ודע שהכפתורים כולם שוים בשעורם, וכן הגביעים כולם שוים, וכן הפרחים", וכיון שכבר ידענו שחלק מהכפתורים היו גבוהים טפח, נמצא שגם כפתור זה היה גבוה טפח, ואם כן איך היה מקום באותו טפח גם לגביע ופרח?

ומצאתי בזה ביאור נפלא מהרב נפתלי מרינובסקי⁸⁸, שעל פי מה שדייק כ"ק אדמו"ר מליובאוויטש מצורה זו שהגביעים היו הפוכים, הכל יתיישב בחשבון מדוייק.

והביאור בזה: פרח אינו תופס מקום בגובה הקנה, שהרי צורת הפרחים הוא "כמו קערה ושפתה כפולה לחוץ", היינו שרק בקצהו התחתון נוגע בקנה, ומשם נמשך לצדדים.

ועל פי מה שנתבאר שהגביעים היו הפוכים גם הגביע לא תפס מקום כלל.⁸⁴ כי שיעור ה"טפחיים חלק" נמשך ועולה עד לשורש הגביע, דהיינו עד שוליו - קצהו הצר כלפי מעלה. ולכן אינו תופס מקום בגובה המנורה, משום שרק בקצהו העליון היה דבוק ממש להקנה, ואילו בחלק הגביע שכלפי מטה שאינו דבוק אל הקנה - יש לומר ששם הקנה "חלק". והרי זה כאילו נאמר כך: עשה טפחיים חלק, ומשם - מסיום הטפחיים - יש לעשות גביע הפוך הנמשך כלפי מטה.

ומעתה מדוייק כל החשבון: הכפתורים שמהם עולים הקנים היו טפח, וכן הגביע כפתור ופרח שלמטה בקנה האמצעי, אינו תופס בגובה הקנה [המכוסה] אלא טפח אחד בלבד. שכן לא נמנה בתוך טפח זה אלא הכפתור לבדו, ועוד משהו מן תחתית הפרח ומשולי הגביע. ואפשר לומר שבמקום שמונים טפחים לא נתפרש חשבוננו של משהו היכן היה.

ועל דרך זה יש לבאר בנוגע לשלשה טפחים העליונים. בשלושה טפחים אלו היו הכפתור ושני גביעים. אבל הטפח שהגביע השלישי היה מכסה נכלל בה"טפחיים

הערות

בקעים וסדקים אלא כולו שלם בתכלית. ואפשר שזהו הכוונה כאן (וכמו גבי חצוצרות שתרגם רס"ג "מצמת" דפשוט שלא היה אטום).
85. יש להעיר שמלבד ציורי הרמב"ם לא מצאתי מקור מפורש שהגביעים כפתורים ופרחים עמדו בסדר זה - הגביעים מלמטה הכפתור באמצע והפרח מלמעלה.

86. עמ' קא.

87. ראה שם עמ' 7.

83. קובץ היכל המלך עמ' ק"י, סגולת אברהם עמ' 167.

84. במנחת יהודה וירושלים ח"א עמ' 96 הקשה על זה מלשון הרמב"ם בפינה"ש במנחות פ"ג מ"ז לפי תרגום ר"י קאפח "והגביע הוא כתבנית כוס אטום, אלא שהשולים שלו צרים", ולפי זה הגביעים היו אטומים ולא חלולים? בתרגום הישן היה מתורגם "מקשה", ובמקור הערבי של פיהמ"ש כתב הרמב"ם "מצמת". והביא שם שבפי' הרס"ג מהדורת ירושלים תשמ"ד כתב המהדיר שלמלה "מצמת" או "מצמתה" יש בערבית מובנים שונים, וא' מהם כלי שאין בו נקבים



עשיתי ע"ג הצילום קוים במרחק שוה במקום כל טפח, ומדות הצורה מתאימים בכללות עם מה שביארנו בדעת הרמב"ם

הגביעים כפתורים ופרחים שבששת הקנים

וכתב שמשטבר שהיו צמודים זה לזה בראש הקנים גם בששת הקנים כמו שמפורש בהקנה האמצעי, שאם בששת הקנים היו הגביעים כפתורים ופרחים מפוזרים לאורך הקנים למה לא היה כן גם בקנה האמצעי ולמה היה הקפחיים התחתונים שלה חלקים.

עד כה דיברנו אודות מקום הגביעים כפתורים ופרחים שבקנה האמצעי. ומעתה יש לעיין בנוגע לשאר הקנים.

והנה כבר הבאנו כמה פעמים צורת המנורה מכתב יד קדשו של הרמב"ם, ושם צייר הגביעים מפוזרים על פני אורך הקנים.

בספר חנוכת הבית לר' משה חפץ ז"ל דן האם היו הגביעים כפתורים ופרחים צמודים זה לזה בראשי הקנים כמו שהיה בהקנה האמצעי, או שהיו מפוזרים לאורך הקנים.⁸⁸

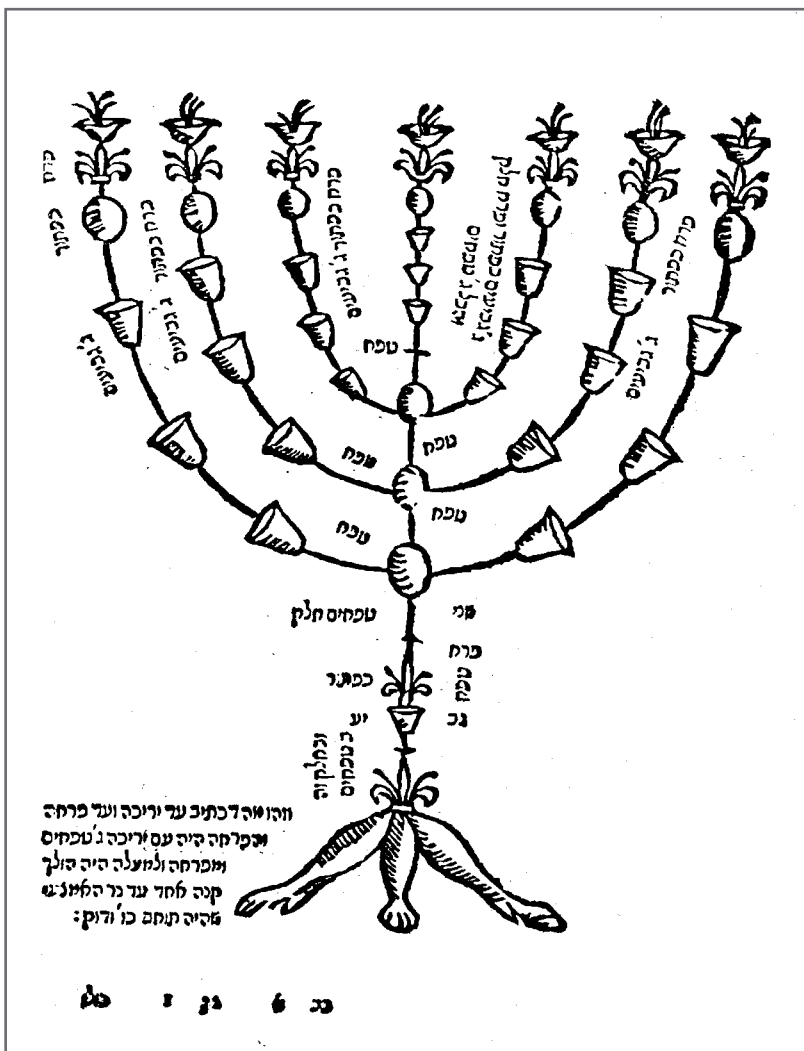

צורת המנורה מס' חנוכת הבית. כל הגביעים כפתורים ופרחים הם בראשי הקנים

צורת המנורה מס' ביאורים של מהר"ן, הגביעים כפתורים ופרחים הם מפוזרים לאורך הקנים

הערות

הרא"ם היה חלק ביניהם. אבל לענ"ד הגם שאולי אפשר להביא ראיה מכאן שדעת הרא"ם שהגביעים היו מפוזרים, אין להביא ראיה מכאן כלל מהו דעת רש"י בזה, וכמו שכתב בגו"א שרש"י לא הזכיר הגביעים כי לא מפורש בפרשה אם היה חלק ביניהם או לא, ופשוט.

88. וכתב שם שזהו מחלוקת רש"י והרא"ם. דהנה רש"י כתב (שמות כה, לא) "ומנין שלהם כתוב בפרשה, כמה כפתורים בולטין ממנה וכמה חלק בין כפתור לכפתור". והקשה הרא"ם למה לא כתב גם כמה חלק בין גביע לגביע, עיי"ש. וכתב בחנוכת הבית שבזה חולקים רש"י והרא"ם שלדעת רש"י היו הגביעים צמודים זה לזה אבל לדעת

מן הגרוטאות פסולה, משאר מיני מתכות כשרה... תניא, "ככר זהב טהור יעשה אותה את כל הכלים האלה", באה זהב באה ככר אינה באה זהב אינה באה ככר "גביעיה כפתוריה ופרחיה", באה זהב באה גביעים כפתורים ופרחים אינה באה זהב אינה באה גביעים כפתורים ופרחים.

ואכן בהמשך הגמרא שם נתבאר שהחשמונאים עשו מנורה של ברזל ואחר כך עשו של כסף עד שהעשירו ועשאוהו של זהב. וז"ל הגמרא⁹⁰:

"לא יעשה אדם בית תבנית היכל, אכסדרה כנגד אולם, חצר כנגד עזרה, שלחן כנגד שלחן, מנורה כנגד מנורה, אבל עושה הוא של חמשה ושל ששה ושל שמנה, ושל שבעה לא יעשה ואפילו משאר מיני מתכות. ר' יוסי בר רבי יהודה אומר, אף של עץ לא יעשה כדרך שעשו מלכי

אבל יש להעיר שמכמה מכתבי יד המדוייקים של משנה תורה נראה שצייר שם הגביעים צמודים זה לזה בראש הקנים.

מנורה באה משאר מיני מתכות

כל מה שנתבאר בענין הגביעים והכפתורים והפרחים ועובי הקנים הוא רק באם עשו המנורה מזהב, אבל אם עשו המנורה משאר מיני מתכות כשרה ואין צריך להיות משקלה ככר וגם אין צריך להיות לה גביעים כפתורים ופרחים, ואין צריך להיות מקשה.

דבר זה למדנו בגמרא מנחות⁸⁹:

"תנו רבנן, מנורה היתה באה מן העשת ומן הזהב. עשאה



צורת המנורה מספר משנה תורה כת"י ספרדית שנת ה'כ

גביעים כפתורים ופרחים כדאמרי' לעיל באה זהב באה גביעים כפתורים ופרחים."

ומדברי התוספות נראה שגם במנורה של החשמונאים היו ששה קנים יוצאים מהקנה האמצעי כמו מנורה הבאה זהב.

בית חשמונאי. אמרו לו, משם ראייה? שפודים של ברזל היו וחפום בבעץ [בדיל⁹¹]. העשירו עשאוים של כסף, חזרו והעשירו עשאוים של זהב."

וכתבו התוספות שם:

"שפודים של ברזל - קרי להו שפודים מפני שלא היו בה

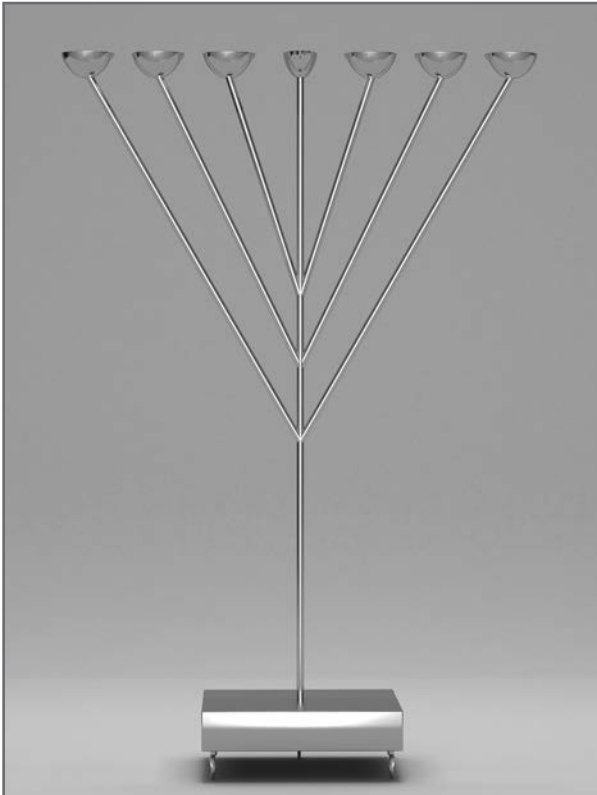

מנורת כסף

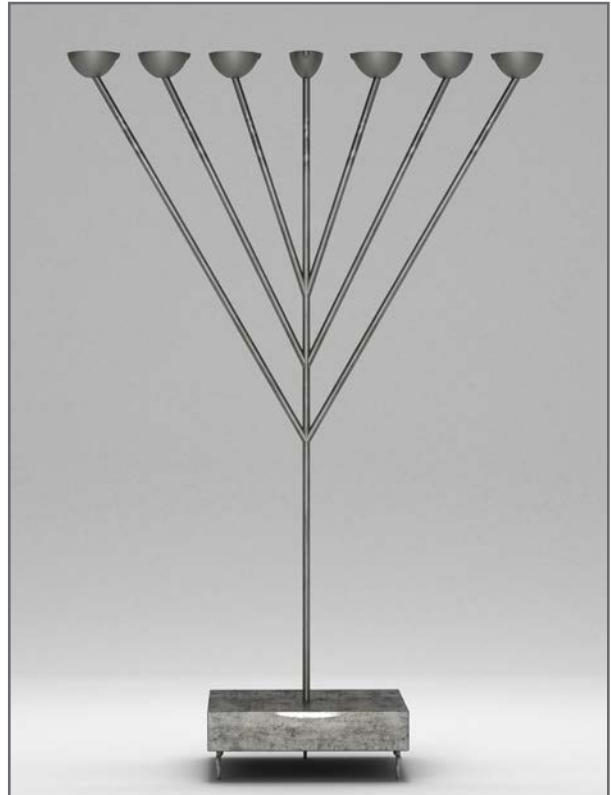

מנורת ברזל מחופה בבעץ



נרות המנורה היו מחזיקים חצי לוג שמן. הנרות היו ארוכים, והיה להם פיות שבהם נתנו הפתילות. כל נר היה מכוסה מלמעלה בטס של זהב. ובאמצע הטס היה נקב שדרכה היו ממלאים את הנר בשמן. נחלקו התנאים אם הנרות היו קבועים במנורה. להלכה פסק הרמב"ם שהנרות היו קבועים במנורה. לפי הדעה שהנרות היו קבועים במנורה היו הנרות "של פרקים", כלומר שהיה אפשר להטות הנר למטה בכדי לשפוך ממנו שירי השמן. ואמרו בגמרא שלפי הדעה שהנר היה "של פרקים" היה הכהן "דוחק" את הנר קודם שהטיב הנר ואחר שגמר להטיב הנר.

לפי פירוש המיוחס לרש"י, הטס של זהב היה מחובר להנר, והנר היה מחובר להמנורה על ידי קנה דק של זהב שהיה אפשר לכופפה, ובכדי לנקות את הנר היה הכהן המטיב את הנרות דוחק הנר למטה, והשמן היה זב מפי הנר. וכאשר גמר לנקות הנר היה דוחק הנר שוב למקומו.

אבל לפי רש"י בת"י לא היה הטס מחובר להנר, ובכדי לנקות הנר היה הכהן דוחק הטס לצד פי הנר, והיה כופף למטה צד הנר שכנגד פיה ומשם היה זב השמן, ואחר כך היה דוחק הטס ומחזירה למקומה. ולפי רש"י בת"י נראה שאם היה דוחק הנר למטה ומסיר ידו לא היה נשאר כפוף, אלא היה צריך להחזיק את הנר כפוף כל זמן שהשמן היה זב ממנו.

נחלקו התנאים אם המנורה עמד בכיוון מזרח-מערב או בכיוון צפון-דרום, ועל דרך זה נחלקו בכל כלי בית המקדש [מלבד הארון].

ומפורש בגמרא שלמאן דאמר שהמנורה עמד בכיוון צפון דרום היו פי הנרות מסודרים באופן זה שהנר האמצעי היה פונה לצד מערב, ושאר הנרות היה פיהם פונה לצד הנר האמצעי.

אבל לא נתפרש איך היו הנרות פונים למ"ד שהמנורה היתה עומדת בכיוון מזרח-מערב, ונחלקו בזה הראשונים:

דעת רש"י – כל הנרות היו פונים כלפי הנר האמצעי. והנר האמצעי עצמו לא פירש רש"י, ויש בזה פירושים שונים, ולענ"ד נראה שהנר האמצעי היה פונה לצפון.

דעת הרמב"ם – כל הנרות היו פונים כלפי קודש הקדשים, דהיינו למערב.

דעת התוספות – כל הנרות היו פונים כלפי השולחן, דהיינו לצפון.

בנוגע להמחלוקת בכיוון המנורה פסק הרמב"ם שהמנורה היתה עומדת בכיוון צפון-דרום, אבל שאר הכלים שהיו בבית המקדש עמדו בכיוון מזרח-מערב.

אבל הראב"ד חולק על הרמב"ם וס"ל שהמנורה היתה עומדת בכיוון מזרח-מערב.

על גבי שבעת קני המנורה היו שבעה נרות, שהם "כמין בזיכין שנותנין בתוכן השמן והפתילות"⁹².
 מדת הנרות היתה לכל הפחות כדי להחזיק חצי לוג, שזהו שיעור השמן שהיו נותנים בהנרות⁹³ כדי שידלקו כל הלילה.⁹⁴

הערות

94. שם פט, א.

92. רש"י שמות כה, לז.

93. מנחות פח, א.

אמנורה ונרותיה כתיב, כיון דמיבעיא הטבה אי לאו דפרקים הוי לא הוה מטייבא ליה.”

וכתב בפירוש המיוחס לרש"י: "של פרקים היה - לא של חליות ממש שלא¹⁰⁰ שהיה יכול ליטלן, אלא מן המנורה עצמה היו הנרות כדכתיב מקשה, אלא היינו של פרקים שהיו קנים שבהם הנרות קבועים דקים הרבה והיה יכול לכופפן ולהטותן למטה בשעת הטבה ולהשליך הדשן חוץ ולזוקפה בשעת הדלקה."

ובהמשך הגמרא נתבאר יותר:

"רבי אלעזר ברבי צדוק אומר, כמין טס של זהב היה לה על גבה, כשהוא מטיבה דוחקו כלפי פיה, כשהוא נותן בה שמן דוחקו כלפי ראשה."

וכתב בפירוש המיוחס לרש"י: "טס של זהב היתה על גבה - על כל נר ונר, כעין כסוי כאותן שעשוין מלבנים, ובהאי טס לא עביד כלום אלא כמין כסוי הוא שמכסה את הנר מקום שפתילה דולקת."

דוחקו - לטס שעל גבי הנר כלפי פיה ודולפת השמן לחוץ, וכשהוא נותן בה השמן ורוצה לזוקפה דוחק לטס שעל גבי הנר כלפי ראשה וזוקפה, אבל לא היה מזיזה ממקומה."



שמן זב מפי הנר

והנה, מדברי רש"י משמע שהיה דוחק פי הנר למטה, והשמן היה שותת ויורד דרך פי הנר. אך מרש"י כתב

"הנר היתה ארוכה כמין ספינה קטנה"⁹⁵. והיו לנרות פיות שבהם נתנו הפתילה⁹⁶, כדלקמן.

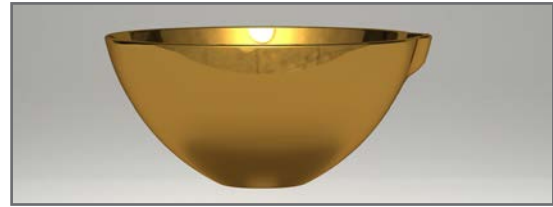

נר

אם הנרות קבועים במנורה

בגמרא הובא מחלוקת תנאים אם הנרות היו מכלל הככר זהב של המנורה שנעשה מחתיכה אחת, שלפי זה היו הנרות מחוברות להמנורה, או שלא היו מכלל הככר והיו נפרדים מן המנורה. וז"ל הגמרא⁹⁷:

"רב הונא בריה דרב יהודה אמר רב ששת... קסבר כי כתיב ככר ומקשה אמנורה ונרותיה כתיב... מיתיבי, כיצד עושה, מסלקן ומניחן באוהל ומקנחן בספוג ונותן בהן שמן ומדליקן. הוא דאמר כי האי תנא, דתניא: חכמים אומרים... לא היתה זזה ממקומה. ומאן חכמים ר' אלעזר [בר צדוק הוא]..."

להלכה פסק הרמב"ם⁹⁸:

"שהנרות קבועין במנורה והם מכלל הככר"⁹⁹.

נר של פרקים

בגמרא שם נתבאר שלדעת התנאים שהנרות היו קבועים במנורה היו הנרות "של פרקים", כלומר שהגם שהנרות היו חתיכה אחת עם המנורה, היה מקום חיבור הקנה להנר דק מאוד, ובשעת ההטבה היו כופפים הנר למטה כדי שיוזב ממנה השמן. וז"ל הגמרא:

"אמר רב הונא בריה דרב יהודה אמר רב ששת, נר שבמקדש של פרקים הוה. קסבר כי כתיב ככר ומקשה

הערות

מלאכת המשכן וכליו עמ' קפט הע' 41. אמנם בלקוטי שיחות חלק טז עמ' 322 כתב שעל כרחך רש"י בפירוש על התורה שבא לבאר פשוטו של מקרא, אזיל כמאן דאמר שהנרות לא היו קבועים במנורה, שכן הוא פשוטו של מקרא, דכתיב "כפתריהם וקנתם ממנה יהיו כלה מקשה אחת זהב טהור", והדר כתיב "ועשית את נרתיה שבעה". וביאר שלהלכה נתבאר בגמרא שדין ככר ודין מקשה תלויים זה בזה, ואם הנרות הם מכלל הככר צריכים לומר שהם גם קבועים במנורה, אבל על פי פשוטו של מקרא אין הכרח לזה. ולכן כתב רש"י שכל הכלים - לא רק הנרות אלא גם המלקחים והמחנות - היו מכלל הככר, כפי שמשמע מפשטות לשונו, ואף על פי כן לא היו קבועים במנורה (ראה רמב"ן שמות כה, (ט). וכן כתב בחזקוני (במדבר ח, ב) שהנרות לא היו קבועים במנורה. ומזה מובן שלהלכה יודה רש"י להרמב"ם שנהרות היו קבועים במנורה. כצ"ל ע"פ שיטה מקובצת. 100.

95. רש"י כת"מ מנחות פח, ב ד"ה על גבה.
96. ראה רש"י שמות כה, לו "עשה פי ששת הנרות שבראשי הקנים היוצאים מצדיה מסבים כלפי האמצעי". וכן גרס המעשה חושב במנחות צח, ב "מלמד שהיו מצדדין פיהם כלפי נר אמצעי", אמנם לפנינו הגירסא הוא "שהיו מצדדין פניהם". וראה גם הל' בהב"ח פ"ג ה"ח. אבל הראב"ע שמות כז, כא כתב "טעם יערוך בעבור היות הנרות כחצי עגול". ונראה שכונתו שלא היה פה לנר, אלא היו מצדדים הפתילה כלפי הנר האמצעי. וכ"כ בבאר מים חיים (לאחי המהר"ל) פרשת תרומה, הובא בלקוטי שיחות חלק כח עמ' 62 בשוה"ג, ועיי"ש שביאר שלדעת רש"י בפירושו על התורה יש שני דינים, שפי הנר צ"ל כנגד הקנה האמצעי ושהפתילות צ"ל מצודדים כלפי הקנה האמצעי. 97. מנחות פח, ב.
98. הל' בהב"ח פ"ג ה"ו.
99. הרא"ם הביא ראייה שזהו גם שיטת רש"י בפירושו על התורה ממה שכתב "ככר זהב טהור - שלא יהיה משקלה עם כל כליה אלא ככר" (שמות כה, ט). וראה צידה לדרך פרשת בהעלותך דף תסא, ב,

פירושו שהיה חוזר ודוחק הנר למעלה, אי אפשר לומר לומר כן.

ואולי אפשר לומר שכשהיה דוחק הנר למטה היה נאחז בחתיכת זהב קטנה הבולטת מהקנה, ולכן לא היה חוזר למעלה עד שהיה דוחקו שוב.



בשפת אמת¹⁰² תמה על הרמב"ם שלא הזכיר דין זה שהמנורה היתה של פרקים, כיון שפסק שהנרות היו קבועים במנורה.

טס של זהב

מדברי רבי אלעזר ברבי צדוק שבברייתא דלעיל למדנו שעל גבי נרות המנורה היה טס של זהב.

ובברייתא לא נתבאר צורת הטס הזה, אבל מדברי רש"י כתב יד דלעיל למדנו שהיה נקב באמצעו, וגם משמע מדבריו שלא היה מחובר להמנורה¹⁰³, שהרי הכהן היה דוחקו כדי לגלות הנר. אבל נראה שהיה מחובר על ידי וויס, באופן שלא היו יכולים [בקל] להשמיטו לגמרי.¹⁰⁴

ציוד הנרות

כבר בארנו לעיל שלכל נר היה פה. ויש לברר לאיזה רוח היו נוטים פי הנרות.

אמנם בכדי לברר כיוון הנרות צריך להקדים דברי הגמרא אודות כיוון המנורה כולה, שמצינו בזה מחלוקת תנאים אם היתה מונחת מצפון לדרום או ממזרח למערב. וז"ל הגמרא¹⁰⁵:

"תנו רבנן: מזרח ומערב היו מונחין [השולחנות], דברי רבי. רבי אלעזר בר' שמעון אומר צפון ודרום. מ"ט דרבי? גמר ממנורה, מה מנורה מזרח ומערב אף הני נמי מזרח

יד משמע להיפך, שהיה כופף למטה הצד האחר של הנר¹⁰¹, דז"ל:

"כשהוא מטיבה – לנר, דוחק לטס כלפי פיה והנר מתגלה, וכופפה הנר למטה. וכשהוא נותן בה שמן – לאחר שזקפה בתחלה, דוחק את הטס כלפי ראשה – ראש שהוא מחובר למנורה. והטס היה מנוקב באמצע, ונגד הנקב נותן את השמן לתוך הנר."

כלומר: לפי מה שכתב רש"י "דוחקו כלפי פיה" פירושו שדוחק הנר למטה על ידי הטס, אבל לפי רש"י כתב יד יש כאן שני פעולות נפרדות, שמתחילה דוחק הטס כלפי פי הנר כדי שיתגלה הנר ואחר כך כופף הנר למטה כדי שיזוב ממנה השמן.

קשה קצת להבין איך היה עשוי בפועל, שאם היו כופפים הקנה הלך וחוזר בכל יום בטח היה הקנה נשבר לאחר זמן.

ואי אפשר לדעת איך נעשה בפועל, אך נראה להציע ביאור בדרך אפשר איך לעשות חיבור הנרות לקנים באופן שיהיה חתיכה אחת וגם יוכל להתכופף ואף על פי כן לא ישבר, שהיו מחוברים על ידי חתיכת זהב ארוכה ודקה שהיה סובב בעיגול [כעין מה שקוראים היום קפיץ], וכאשר היו דוחקים אותו היה מתכופף למטה, וכאשר היו מסירים היד היה הנר חוזר למקומו.



הכהן דוחק הנר למטה לאחר שכבר דחק הטס כלפי פי הנר

ופירושו זה אפשר לומר רק לפי מה שכתב ברש"י כתב יד, שאפשר לומר שהנר לא היה נשאר למטה, שהרי "דוחקו כלפי ראשה" פירושו שהיה דוחק הטס לחזור למקומו, אבל הנר אפשר לומר שכבר חזר למקומו ממילא.

אבל לפי מה שפירש רש"י ש"דוחקו כלפי ראשה"

הערות

104. וראה רמב"ן שמות כה, לט בביאור דעת ברייתא דמלאכת המשכן שהטס היה חלק מהמנורה.
105. מנחות צח, ב.

101. ואולי לזה נתכוין רש"י בפירושו השני עיי"ש.
102. מנחות שם.
103. ומה שכתב "ראש שהוא מחובר למנורה" לכאורה הכוונה לראש הנר.

הנרות הדרומיים פונים כלפי צפון, ושלושת נרות הצפוניים היו פונים כלפי דרום, והנר האמצעי היה פונה כלפי מערב. אמנם יש לעיין לדעת רבי שהמנורה היתה מונחת ממזרח למערב, להיכן היו נוטים נרות המנורה.

דעת הרמב"ם

הנה דעת הרמב"ם בפירוש המשנה, שאם המנורה היתה מונחת ממזרח למערב היו כל הנרות פונים כלפי מערב, וז"ל¹⁰⁸:

"ופיות כל הנרות לצד מערב זה לאחור זה כמו שהוא מצוייר, והוא נר שכתוב עליו א' והוא נר מערבי שלא כבה זמן הרבה כמו שהוא מפורסם. ואל הסדר הזה נתכוין הכתוב כשאמר אל מול פני המנורה יאירו, ר"ל שיהיו פיות כל הנרות לנכח קדשי הקדשים".

ומערב. ומנורה גופה מנלן? מדכתיב בנר מערבי "יערוך אותו [אהרן וגו'] לפני ה'"¹⁰⁶ מכלל דכולהו לאו לפני ה', ואי סלקא דעתך צפון ודרום כולהו נמי לפני ה' נינהו.

ור' אלעזר בר' שמעון... אמר לך מנורה גופה צפון ודרום הוה מנחה. אלא הכתיב יערוך אותו אהרן ובניו? דמצדד להו אצדודי. דתניא, "אל מול פני המנורה יאירו שבעת הנרות"¹⁰⁷ מלמד שהיו מצדדין פניהם כלפי נר אמצעי".

ופירש רש"י: "מצדד להו אצדודי - לעולם צפון ודרום מנחי, ואפי' הכי ליכא אלא חד כלפי מערב, והיינו אמצעי שפי הפתילה כלפי מערב, ושאר הפתילות מצודדות פיהן כלפי האמצעי שג' של צד צפון מצודדות כלפי דרום וג' של צד דרום מצודדות כלפי צפון".

הנה נתבאר מדברי הגמרא שלדעת ר' אלעזר ברבי שמעון שהמנורה היתה מונחת מצפון לדרום היו שלשת



כל הנרות פונים כלפי נר האמצעי ונר האמצעי פונה כלפי מערב

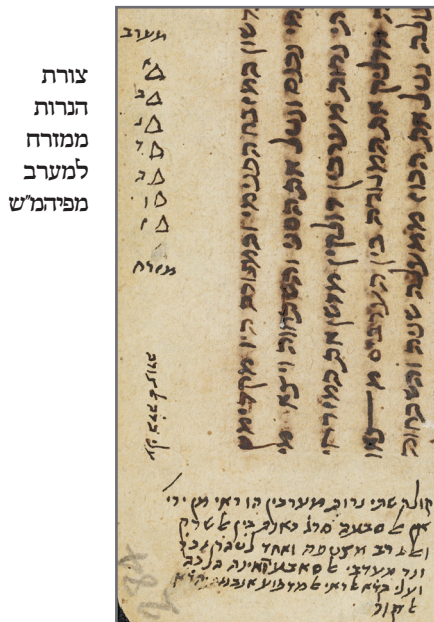

צורת הנרות ממזרח למערב מפיהמ"ש

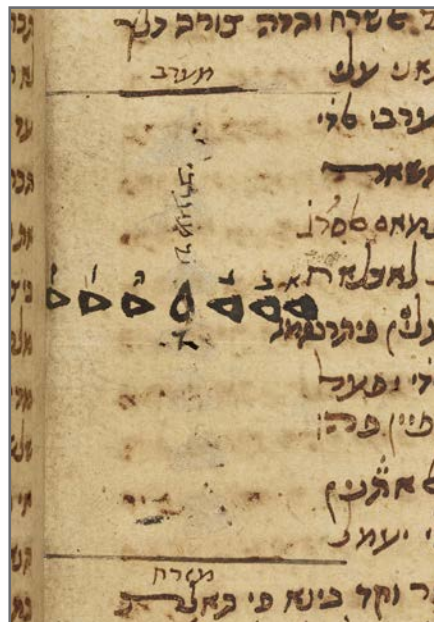

צורת הנרות מצפון לדרום מפיהמ"ש

הערות

108. תמיד פ"ג מ"ט במהדורא קמא. ובמהדורא אחרונה פירש המשנה כמ"ד צפון ודרום מונחת, ראה מהדורת קאפח שם ובריש פ"ו.

106. ויקרא כד, ג.
107. במדבר ח, ב.

ומזה מוכח שהגמרא לא ס"ל כדעת הספרי, כי לדעת הספרי גם אם מזרח ומערב מונחת מצדד להו אצדודי, ואם כונת התרצן שהנר האמצעי היה פונה לקודש הקדשים [וכדעת הרא"ם דלקמן שלהדעה שמזרח ומערב מונחת לא היה הנר האמצעי פונה לשום צד], הרי העיקר חסר מן הספר. ולכן פירש הרמב"ם כדעת הגמרא שלדעת רבי היו כל הנרות פונים למערב.

צידוד הנר האמצעי לדעת רש"י

והנה, יש לעיין לדעת רש"י אם המנורה היתה עומדת בין מזרח למערב להיכן היה נר האמצעי נוטה. דלדעת ר' אלעזר ברבי שמעון מוכרחים לומר שהנר האמצעי היה פונה למערב כדי לקיים הכתוב "יערוך אותו". אבל לדעת רבי אין הכרח לומר שהנר האמצעי היה פונה לאיזה מהצדדים.

אמנם לכאורה פשוט שהנר היה פונה לאיזה מהצדדים, כי מסתבר שגם לנר זה היה פה כמו שהיה לשאר הנרות, ואם כן מסתבר שאם הנרות המזרחיים והמערביים היו פונים כלפי האמצעי, היה הנר האמצעי פונה כלפי צפון [שלפי זה אין מחלוקת בין רבי ור' אלעזר ברבי שמעון בצורת הנרות אלא באופן הנחת המנורה].

אלא שהרא"ם לא פירש כן בדעת רש"י. שהמפרשים הקשו על דברי רש"י דלעיל שפירש "יאירו שבעת הנרות – ששה שעל ששת הקנים..." שלפי מה שביאר רש"י לכאורה היה צריך להיות כתוב "יאירו ששת הנרות"?

וביאר הרא"ם שהנר האמצעי לא היה מצודד לאיזה צד, אלא הפתילה היה עומד ישר באמצע הנר, ונמצא שהנר האמצעי היה פונה מול עצמו, ולכן לא הוצרך רש"י לבאר שום דבר בנוגע להנר האמצעי, ורק בנוגע לששת הנרות הוצרך לבאר איך היו פונים אל מול פני המנורה. אבל לכאורה יש להקשות על ביאור זה קושיה פשוטה,

והמובן מדבריו שמפרש הכתוב "אל מול פני המנורה יאירו שבעת הנרות" שפני המנורה היינו קדש הקדשים, ואם המנורה היתה מונחת ממזרח למערב, ס"ל להרמב"ם שהנר המערבי הוא כפשוטו הנר המערבי ביותר, ואם כן היו כל הנרות פונים כלפי מערב¹⁰⁹.

דעת רש"י

אמנם בפירוש הכתוב "אל מול פני המנורה יאירו שבעת הנרות" כתב רש"י:

"יאירו שבעת הנרות – ששה שעל ששת הקנים, שלשה המזרחיים פונים למול האמצעי הפתילות שבהן, וכן שלשה המערביים ראשי הפתילות למול האמצעי".

והמובן מדבריו, שגם אם המנורה היתה עומדת ממזרח למערב – וכלשונו "שלשה המזרחיים... שלשה המערביים" – היו פי הנרות מצודדים כלפי הנר האמצעי [הגם שלדעת רבי אין הנר האמצעי הנר המערבי].

ומקור דברי רש"י הוא בספרי¹¹⁰:

"אל מול פני המנורה יאירו, שיהיו נרות מקבילים את המנורה ומנורה את הנרות. הא כיצד, שלשה כלפי מזרח ושלשה כלפי מערב ואחת באמצע, נמצאו כולם מקבילים את האמצעי".

ביאור המקור לדעת הרמב"ם

ולפי זה צריך להבין דעת הרמב"ם שכתב שכל הנרות היו פונים למערב, שזהו היפך מה דאיתא בספרי?

וביאר ברשימת המנורה¹¹¹ שהרמב"ם ס"ל שהגמרא חולק על דעת הספרי. שבהגמרא דלעיל הקשו על דעת ר' אלעזר ברבי שמעון "אלא הכתיב יערוך אותו אהרן ובניו" – דמשמע דרק אחד מהנרות הוא לפני ה' ? ותירצו "דמצדד להו אצדודי" – שכל הנרות לא היו פונים למערב אלא להנר האמצעי, ורק נר האמצעי היה פונה למערב.



נר
האמצעי
אינו
פונה
לשום
צד

ועל פי מה שנתבאר מובן שלדעת רש"י צורת המנורה יהיה שוה בין אם עומדת מצפון לדרום, בין אם עומדת ממזרח למערב, שהנר האמצעי היה פונה לחוץ – כלפי מערב או כלפי צפון.

דעת בעלי התוספות

אמנם בדעת זקנים מבעלי התוספות¹¹⁴ ביארו שלדעת מאן דאמר שהנרות היו מונחים ממזרח למערב פירוש הפסוק הוא באופן אחר, ש"פני המנורה" היינו השולחן כדכתיב¹¹⁵ "וישם את המנרה באהל מועד נכח השלחן". ושבעת הנרות היו פונים מול פני המנורה, כלומר לצפון.¹¹⁶

מזרח ומערב מונחת או צפון ודרום מונחת

כבר נתבאר שיש מחלוקת תנאים לאיזה כיוון היו מונחים השולחן והמנורה. לדעת רבי היו מונחים "לארכו של בית", כלומר ממזרח למערב, ולדעת ר' אלעזר ברבי שמעון היו מונחים מדרום לצפון.

ובנוגע להלכה פסק הרמב"ם¹¹⁷:

"השלחן... היה מנח ארכו לארך הבית ורחבו לרחב הבית. וכן שאר כל הכלים שבמקדש ארכו לארכו של בית ורחבו לרחב הבית, חוץ מן הארון שהיה ארכו לרחב הבית. וכן נרות המנורה כנגד רחב הבית בין הצפון ובין הדרום".

היינו שבנוגע להשולחן פסק הרמב"ם כרבי שהיה מונח ממזרח למערב, ובנוגע להמנורה פסק כר' אלעזר ברבי שמעון שהיה מונח בין צפון לדרום.

שלימוד זה מהפסוק "אל מול פני המנורה יאירו שבעת הנרות" שששת הנרות היו מצודדין כלפי האמצעי, הובא בגמרא לדעת ר' אלעזר ברבי שמעון, ולדעתו מפורש שהנר האמצעי היה מצודד כלפי מערב ולא כלפי עצמו, ואיך יתכן לומר שהטעם שכתוב "שבעת הנרות" הוא משום שהנר האמצעי היה אל מול עצמו?¹¹²

אלא על כרחך צריכים לומר, שגם אם הנר האמצעי פונה לאיזה צד שיהיה, אפשר לקיים הכתוב "אל מול פני המנורה יאירו שבעת הנרות".¹¹³

ולכן נראה לבאר כמו שכתב בגור אריה, וז"ל: "אמנם הפירוש האמיתי אשר הוא ברור בעיני ונכון, כי הכתוב אמר "אל מול פני המנורה יאירו שבעת הנרות", ולא כתיב "שבעה", שאילו כתב לך "אל מול פני המנורה יאירו שבעה הנרות" היה קשיא, והרי לא היו שבעה נרות מאירים, רק ששה נרות, אבל "שבעת" אינו בא על שבעה נפרדים, רק על כלל השבעה, על זה יאמר "שבעת". וזה החילוק בין "שבעה" ו"שבעת". ועל הכלל של "שבעת" יאמר שהם מול פני המנורה, אף על גב שלא שייך זה בכל שבעה נרות בכל אחד ואחד בפני עצמו, יאמר על כלל השבעה שהם "מול פני המנורה", דהיינו מה שאפשר להיות מול פני המנורה, דהיינו ששת הקנים מול פני המנורה. שכיון שכל השבעה הם כלל אחד, אף על גב שאין כל אחד מול פני המנורה, יאמר כך. כי "שבעה" הוא בא על שבעה נפרדים כל אחד ואחד בפני עצמו, וכיון שהשבעה הם נפרדים, צריך שיהיה כל אחד ואחד נגד המנורה. אבל "שבעת" יאמר על הכלל שהם מול פני המנורה.



פי כל הנרות לצפון

הערות

116. וכ"כ בתוספות רי"ד יומא לט, א. וכ"כ בחזקוני במדבר ח, ב, אמנם הוא כתב שגם אם המנורה היתה עומדת מצפון לדרום יש לפרש שפני המנורה היינו הפרוכת והיו כולם פונים כלפי מערב, וזהו שלא כדברי הגמרא. וראה מלאכת המשכן וכליו עמוד קצ בשיטות נוספות. 117. הל' בהב"ח פ"ג הי"ב.

112. וברש"י מגילה כא, ב כתב "למול פני נר שבגוף המנורה שהוא אמצעי היה מצדד פני ששה הנרות" וכתב כן לדעת ר' אלעזר ברבי שמעון.

113. וכן משמע מלקוטי שיחות חלק כח עמ' 64 הערה 31.

114. שמות כה, לז.

115. שמות מ, כד.

אבל הראב"ד השיג עליו וכתב:

היינו שהראב"ד חולק על הרמב"ם ופוסק שנרות המנורה היו מונחות ממזרח למערב. וכדעה זו סתם רש"י בפרשת בהעלותך, שכתב "שלשה המזרחיים פונים למול האמצעי הפתילות שבהן, וכן שלשה המערביים ראשי הפתילות למול האמצעי".¹¹⁹

"רוחב הבית בין הצפון וכו' - א"א, זהו מחלוקת התנאים, וסדר התמיד אינו כן, שהרי שנינו¹¹⁸ "מצא שתי נרות מזרחיות דולקים" וזהו לענין מזרח ומערב מונחים".

הרחב דבר

ביאור דעת הרמב"ם

הנה הראב"ד השיג על הרמב"ם ממתניתין דתמיד דקתני "מצא שתי נרות מזרחיות דולקים". אמנם הרמב"ם כבר הבהיר קושיה זו בפירושו למשנה, שכתב¹²⁰ שמשנה זו "היא דעת מי שסובר כי שבעת הנרות היו בין המזרח למערב סדורין.. ואינה הלכה, ועל פי סברא זו הדחוייה בנוי לשון זה".

אמנם המפרשים הקשו על הרמב"ם למה פסק כרב' אלעזר בר' שמעון נגד דעת רבי, והרי הכלל הוא שהלכה כרבי מחבירו.

ועוד קשה בדעת הרמב"ם, מה שבשולחן פסק כרבי ובמנורה פסק כר' אלעזר ברבי שמעון. וקשה ביותר, כי נתבאר בגמרא¹²¹ שהטעם שלדעת רבי היה השולחן לארכו של בית הוא משום שגמר מהמנורה, ואיך אפשר לומר שהמנורה היתה מצפון לדרום והשולחן היה ממזרח למערב?

וברשימת המנורה¹²² האריך בזה, וביאר דעת הרמב"ם על פי הכלל¹²³ שהלכה כאמוראי במקום פלוגתת תנאים, ואפילו נגד סתם משנה. ובענינו, הרמב"ם פסק כר' יוחנן במסכת מגילה¹²⁴:

"אל מול פני המנורה יאירו, מלמד שמצדד פניהם כלפי נר מערבי ונר מערבי כלפי שכניה. ואמר רבי יוחנן¹²⁵, מכאן שאמצעי משובח".

ומזה יש ללמוד שר' יוחנן שהוא אמורא פסק כר' אלעזר ברבי שמעון שהמנורה היתה מונחת מצפון לדרום. ולכן פסק הרמב"ם כוותיה.¹²⁶

אמנם בנוגע להשולחן פסק הרמב"ם כסתם מתניתין דמסכת מנחות¹²⁷:

"כל הכלים שהיו במקדש ארכן לארכו של בית".

והגם שבגמרא נתבאר שהטעם של רבי שהשולחנות היו ממזרח למערב הוא משום דגמר ממנורה, יש לומר שזהו רק שינויא דחיקא, אבל ר' יוחנן שפסק שהמנורה היתה מונחת מצפון לדרום לא ידחה מפני זה סתם מתניתין דמנחות, אלא צריכים לומר שמתניתין דמנחות מדבר על השולחנות, ושייר הארון והמנורה שהיו לרחבו של בית כמו שכתב הכסף משנה.¹²⁸ ור' יוחנן יצטרך ליתן טעם אחר לזה שהשולחן היה מונח מצפון לדרום.¹²⁹

המסתעף בהדלקת נר חנוכה בבית הכנסת

ויש להעיר שמחלוקת זו נוגע להלכה גם בזמן הזה בהדלקת נר חנוכה בבית הכנסת, שמסדרים אותו בדרום זכר למקדש, וכתבו הפוסקים שכיוון המנורה בבית הכנסת תלוי בהמחלוקת בכיוון המנורה בבית המקדש.

וכתב בתרומת הודש¹³⁰: "היה נראה הואיל וכתב סמ"ק שאנו מדליקין בבהכ"נ לצד דרום זכר למנורה, אם צריכין גם לסדר הנרות כמו שהיו מסודרים במנורה למר כדאית ליה ולמר כדאית ליה. ברוב מקומות שראיתי היו מסודרים בין מזרח למערב בווינ"א קרימ"ש ניאוש"טט, אך במפרור"ק נוהגין לסדרם בין צפון לדרום, ונהרא נהרא ופשטא, דכל חד איכא תנא וגאון דסבר כוותיה. אמנם אם הייתי במקום שאין מנהג הייתי מנהיג כמו שראיתי ברוב מקומות, וכרבי מחבירו".

והרדב"ז¹³¹ אחר שהביא דברי תרומת הודש האריך לבאר

הערות

126. וזהו דוקא לדעת הרמב"ם שלמאן דאמר מזרח ומערב היו מונחים היו כל הנרות כלפי מערב, ואם כן ע"כ ברייתא זו דמסכת מגילה אתיא כמאן דאמר צפון ודרום היו מונחים.
127. פי"א מ"ו.
128. ז"ל הכסף משנה: "ואין להקשות דסתם מתני' דפרק שתי הלחם אתיא כרבי דקתני כל הכלים שבמקדש ארכן לארכו של בית, דההוא כללא לאו דוקא דהא ארון לכ"ע ארכו לרחבו של בית כמו שנתבאר. ואדרבה יש להוכיח דאתיא כר"א בר"ש ותנא ושייר ארון ונרות, דאי כרבי דלא שייר אלא ארון קשיא מאי שייר דהאי שייר".
129. וראה גם פר"ח או"ח סי' תרע"א וביאור הגר"א שם.
130. סי' קד.
131. סי' תקמה.

118. תמיד פ"ג מ"ט, שם פ"ו מ"א.
119. אבל ראה תשובות הרדב"ז סי' תקמ"ה שרש"י לא נתכוין לפסוק הלכה אלא תפס לשון הספרי.
120. תמיד פ"ו מ"א במהדורת קאפח. ובהערה שם כתב שבמהדורא קמא לא היה כתוב כן וזהו מהדורא אחרונה.
121. לשון הגמרא הובא לעיל עמ' קלא.
122. עמ' נה ואילך.
123. יד מלאכי כללי הה"א אות קסט.
124. כא. ב. ועיי"ש שמאמר ר' יוחנן הובא להלכה.
125. גם במנחות שם הובא מימרא זו, אלא ששם הובא בשם ר' נתן שהוא תנא, ואם כן צריך ביאור למה פסק כדעת ר' נתן נגד דעת רבי. והוסיף ברשימת המנורה "ואולי גם במנחות גרס הרמב"ם כן".

הלכה מתוך המשנה. ובירושלים תוב"ב מניחין אותם בין צפון לדרום כמו שהוכחנו, והוא מנהג ותיקין".
להלכה פסק הרמ"א¹³² בתרומת הדשן שמדליקים נר חנוכה ממזרח למערב.

דעת הרמב"ם, ולבסוף כתב: "ומ"ש רש"י ז"ל בפ' בהעלותך לא לפסוק הלכה כתב כן אלא תפוס לשון סיפרי . . אבל לא לפסוק הלכה. ולפיכך אין כאן מחלוקת גאונים ז"ל אלא מחלוקת תנאים. ומעתה אותן המקומות שנהגו להניח נרות חנוכה של בה"כ בין מזרח למערב מנהג בטעות הוא, שפסקו

מַעְלוֹת לְפָנֵי הַמְּנֹרָה

אבן היתה לפני המנורה ובה שלש מעלות, שעליה הכהן עומד ומטיב את הנרות. מדת המעלות לא נתפרש. ומסתבר לומר שהיו כמו שאר המעלות שבמקדש שנבנהם ושלחם היה חצי אמה, ונמצא שגובה האבן היה אמה וחצי. ובנוגע לרחבו מסתבר שהיה רחב ב' אמות כרוחב המנורה. ודעת הראב"ד שהיו ד' מעלות. לפי הדעה שהמנורה עמד בכיוון צפון-דרום עמדו המעלות במערב המנורה, ולפי הדעה שהמנורה עמד בכיוון מזרח-מערב עמדו המעלות בצפון המנורה.

אמה ושלחה חצי אמה". ונמצא שגובה המעלה העליונה היתה ט' טפחים¹³⁴ [שזהו חצי גובה המנורה]. ורוחב המעלות נראה שהיה ב' אמות כרוחב המנורה¹³⁵, ופשוט.

יש להעיר שלפי זה יהיה ממעלה העליונה עד נרות המנורה ט' טפחים, שזהו שיעור שמבואר בהלכות שבת שראוי לכתף "דאינו לא גבוה ולא נמוך"¹³⁶.

תנן במסכת תמיד¹³³:

"ואבן היתה לפני המנורה ובה שלש מעלות, שעליה הכהן עומד ומטיב את הנרות".

מדת מעלות אלו לא נתבאר במשנה, אך לענ"ד נראה שהיו כמו שאר כל המעלות שבבית המקדש, דתנן במסכת מדות "כל המעלות שהיו שם, רום מעלה חצי



כהן מטיב הנרות בלי מעלות



הערות

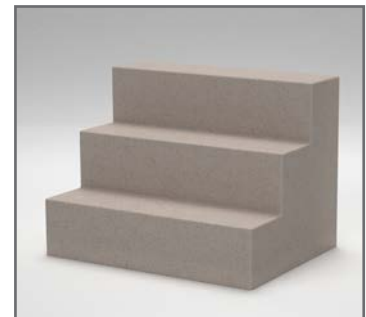

המעלות

כהן מטיב הנרות עם מעלות

133. פ"ג מ"ט.
134. וכ"כ ביריעות שלמה על הרמב"ם הלי' בהב"ח פ"ג הי"א.
135. כ"כ בשלטי הגיבורים שם.
136. שבת ח, א ובפירוש"י שם ד"ה תשעה.

וראה שלטי הגיבורים סוף פרק לא.

ולדפי הדעה שהמנורה עמד מצפון לדרום, כתב הריעב"ץ¹³⁹ שהמעלות היו במערב המנורה, כי הנר המערבי היה פונה לצד מערב.

וביאר ברשימת המנורה¹⁴⁰ שצריך לעמוד במערב המנורה כדי שלא ידליק בגדיו כשידליק הנר המערבי.

אמנם להדעה שהמנורה היתה מונחת ממזרח למערב, לעת עתה לא מצאתי מפורש בשום מקום באיזה צד עמד הכהן בשעת הדלקת הנרות.

אמנם נראה שהכהן היה עומד בצפון המנורה, לפי מה שכתב הריעב"ץ שם להדעה שצפון ודרום מונחים, שמתחיל הטבת המנורה מנר הצפוני משום שבו פוגע תחילה, כי היה נכנס להטיב הנרות מצפון המנורה, והטעם כדי שלא ישחירו בגדיהם¹⁴¹, ועוד טעם שהיה נכנס מצד צפון משום שזהו דרך ימין, ו"כל פינות שאתה פונה לא יהיו אלא דרך ימין"¹⁴².

ואם כן הוא הדין לפי הדעה שמזרח ומערב מונחים, שהכהן היה עומד לצפון המנורה כדי שלא ישחירו בגדיו, וגם משום שזהו דרך ימין.

בספר מלאכת המשכן וכליו¹³⁷ העיר שמדברי הראב"ד בתמיד שם נראה ששלוש מעלות היינו מלבד ראש האבן, שהוא מעלה רביעית שעליה הכהן עומד¹³⁸. אבל ביאר שם שמדברי שאר המפרשים לא משמע כן.



דעת הראב"ד שהיו ד' מעלות

מקום המעלות

במשנה נתבאר שאבן זה היה "לפני" המנורה, ולא נתבאר איזה רוח נקרא לפני המנורה. ועל פי פשוט זהו הצד שבו עמד הכהן המדליק המנורה.

הערות

140. עמ' נ.
141. עי' ביומא נב, א.
142. יומא מה, א.

137. עמ' רח הערה 106 ו107.
138. ולפי דבריו נראה שגובה המעלות היה פחות מחצי אמה.
139. בסידורו סדר עבודת תמיד השחר.

השולחן

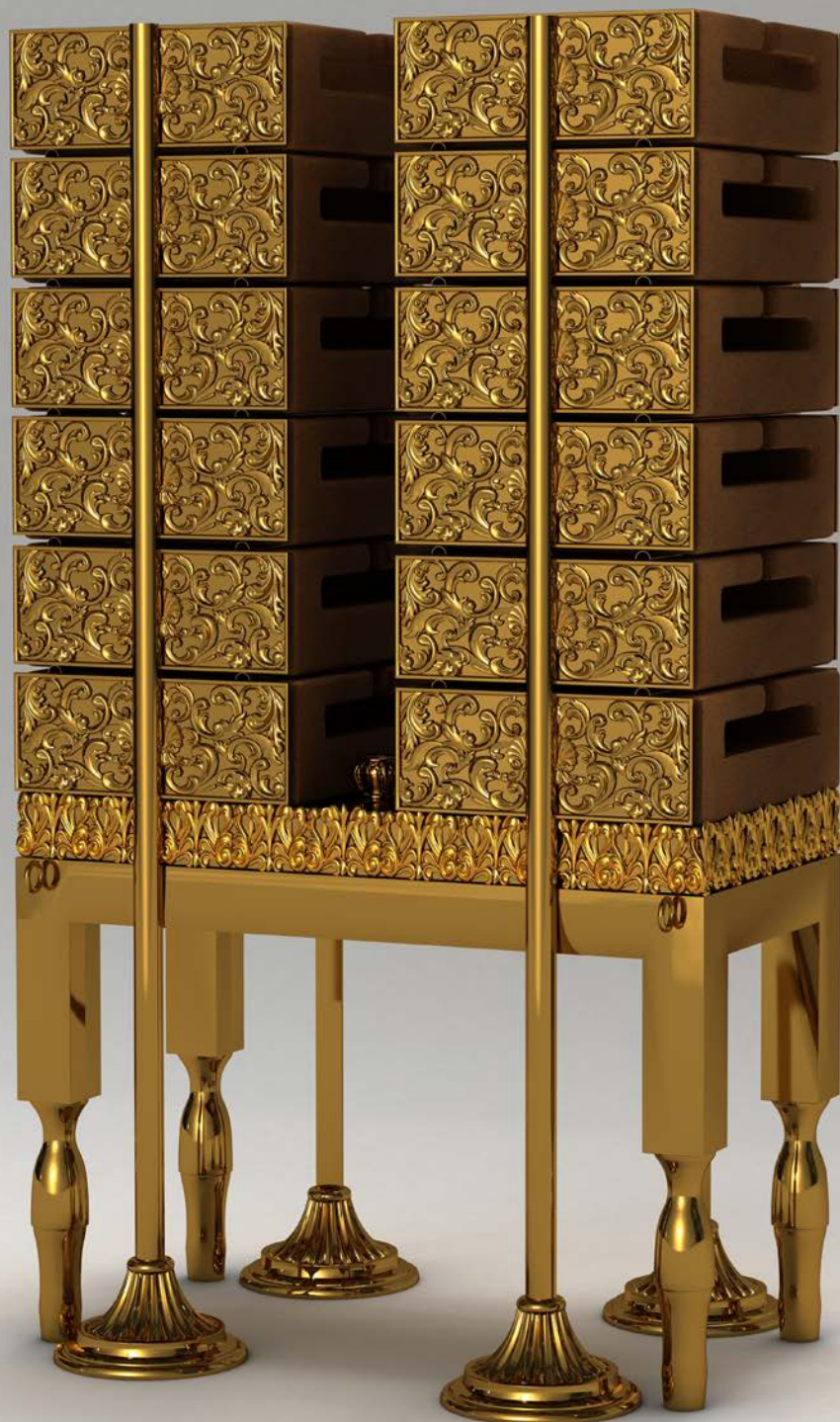



השולחן היה ארכו שני אמות ורחבו אמה וגבהו אמה וחצי, והיו לו ארבעה רגלים, ומסגרת, וזר זהב על גבי המסגרת, וטבעות, וכולו היה מצופה זהב טהור.

עובי השולחן ורגליו לא נתפרש, ויש מהמפרשים שכתבו שהיה עבים טפח.

ובקדמוניות יוסיפון כתב שרגלי השולחן היו מרובעים בחציים העליון ועגולים בחציים התחתון.

נחלקו התנאים אם האמה שבהם נמדדו כלי המקדש הוא אמה בת ששה טפחים או אמה בת חמשה טפחים. להלכה פסק הרמב"ם שמדות השולחן היו באמה בת ששה טפחים.

המסגרת היה גבוה טפח, ועביו היה פחות מטפח.

נחלקו התנאים, אם המסגרת היתה למעלה מדרך השולחן או למטה מדרך השולחן. והלכה כמ"ד שהיתה למטה.

לפי הדעה שהמסגרת היתה למטה, היתה המסגרת תקועה מרגל לרגל בארבע רוחות השולחן, ודרך השולחן שוכב על המסגרת. ולפי דעה זו, דף השולחן לא היה מחובר להמסגרת, אלא היה מונח על גביו.

אבל להדעה שמסגרתו למעלה היתה, היה המסגרת סוכב על גבי דף השולחן להעמיד את הלחם. ולא היתה זקופה בשוה, אלא משופעת ונוטה כלפי חוץ.

זר הזהב היה סוכב על שפת המסגרת, והיה גבוה משהו. ולמ"ד שהמסגרת היתה למטה נראה שהזר היה גבוה בעובי דף השולחן ועוד משהו. וזה שאמרו חז"ל שהזר היה משהו, היינו חלק הזר שהיה בולט על גבי דף השולחן.

ויש אומרים שהיו שם שני זרים, אחד לדרך השולחן ואחד להמסגרת.

לשולחן היו ארבע טבעות בארבע פינותיו. הטבעות היו בגובה רגלי השולחן.

בחזקוני כתב שהטבעות היו בולטים בצד רוחב השולחן. אבל בדעת רש"י נראה לומר שהיו בולטים בצד אורך השולחן.

לעמת המסגרת תהיין הטבעת, לבתים לבדים לשאת את השלחן.

ועשית את הבדים עצי שטים וצפית אתם זהב, ונשא כם את השלחן".

הנה מפורש מדות השולחן², ושהיה לו ארבע רגלים, ושהיה מצופה זהב, ושהיה לו מסגרת וזר זהב.

עובי השולחן ורגליו לא נתפרש, ויש מהמפרשים שכתבו שהיה עבים טפח³.

כתוב בתורה¹:

"ועשית שלחן עצי שטים, אמתים ארכו ואמה רחבו ואמה וחצי קמתו.

וצפית אתו זהב טהור, ועשית לו זר זהב סביב.

ועשית לו מסגרת טפח סביב, ועשית זר זהב למסגרתו סביב.

ועשית לו ארבע טבעת זהב, ונתת את הטבעת על ארבע הפאת אשר לארבע רגליו.

הערות

זהב. וראה מלאכת המשכן וכליו עמ' צו בענין עובי ציפוי השולחן.

1. שמות כה, כג-כח.

2. ובמנחת חינוך מצוה צז כתב שמדות השולחן הם בלי הציפוי

”השלחן היה ארכו שנים עשר טפח ורחבו ששה טפחים”.

המסגרת

מפורש בכתוב שגובה המסגרת היה טפח.

אמנם בצורת המסגרת נחלקו התנאים, אם היתה למעלה מדף השולחן או למטה מדף השולחן, ובלשון הברייתא⁹:

”כדתניא: ר' יוסי אומר, לא היה שם סניפין, אלא מסגרתו של שלחן מעמדת את הלחם. אמרו לו, מסגרתו למטה היתה”.

וכן נתבאר בפירוש רש”י על התורה:

”מסגרת – כתרגומו גדנפא. ונחלקו חכמי ישראל בדבר, יש אומרים למעלה היתה סביב לשלחן כמו לכזבזין שבשפת שלחן שרים, ויש אומרים למטה היתה תקועה מרגל לרגל בארבע רוחות השלחן, ודף השלחן שוכב על אותה מסגרת”.

גם צורת רגלי השולחן לא נתפרש. ובתבנית היכל⁴ כתב בשם קדמוניות יוסיפון⁵ שמחציים ולמעלה היו מרובעים ומחציים ולמטה היו עגולים.

אמה בת ה' או אמה בת ו'

והנה, במסכת כלים⁶ נחלקו ר' יהודה ור' מאיר באיזה אמה מדדו כלי בית המקדש, וז”ל המשנה:

”רבי מאיר אומר, כל האמות היו בינוניות, חוץ ממזבח הזהב והקרן והסובב והיסוד. רבי יהודה אומר, אמת הבנין ששה טפחים, ושל כלים חמשה”.

והיוצא מזה שר' יהודה ור' מאיר נחלקו במדת השולחן. וכן מפורש מחלוקתם בנוגע להשולחן במסכת מנחות⁷:

”השולחן ארכו עשרה ורחבו חמשה... דברי רבי יהודה. ר' מאיר אומר השלחן ארכו י”ב ורחבו ו””.

ובהלכות בית הבחירה⁸ פסק הרמב”ם כרבי מאיר:



הערות

7. פי”א מ”ה.
8. פ”ג הי”ב.
9. מנחות צו, ב.
10. פ”ג הי”ג.

3. ראה מלאכת המשכן וכליו עמ’ פא.
4. ח”ג פ”ב ס”ו.
5. ג, ו, בתיאורו של המשכן.
6. פי”ז מ”י.

ופירש רש"י: "טבלא המתהפכת - שיכולים להשתמש בצד זה כמו בצד זה שחלקה היא משני צדדיה.

טמאה - כשולחן של מקדש שהיה מקבל טומאה כדמפרש לקמן".

ומזה יש ללמוד שגם דף השולחן שבמקדש היתה טבלא המתהפכת, כלומר שלא היתה מחוברת.



דף השולחן מוגבה מהשולחן

מסגרתו למעלה היתה

אבל להדעה שמסגרתו למעלה היתה, היה המסגרת סובב על גבי דף השולחן להעמיד את הלחם.

ובמשנה במנחות נתבאר גובה המערכת של לחם הפנים, והקשו בגמרא¹⁴, שלפי הדעה שמסגרתו למעלה היתה, לכאורה היתה המערכת גבוה עוד טפח, כי לכאורה היה הלחם מונח על המסגרת, ואם כן המסגרת היה מגביה הלחם עוד טפח?

ותירצו בגמרא:

"ולמאן דאמר מסגרתו למעלה היתה פרקודי הוה מפרקדא ולחם בגויה דשולחן הוה יתיב".

ופירש רש"י: "פרקודי מפרקדא - כעין פרקדן, שלא

ובספר ליקוטי הלכות כתב שהלכה כמאן דאמר שהמסגרת היתה למטה.

ונראה שכן פסק הרמב"ם בהלכות בית הבחירה, שהגם שלא כתב שם כלל מצורת המסגרת, כתב¹⁰ שהיו לשולחן סניפין, ומזה מובן שפסק כחכמים שהמסגרת היתה למטה, שהרי מבואר בגמרא שאם המסגרת היתה למעלה "לא היה שם סניפין, אלא מסגרתו של שולחן מעמדת את הלחם".¹¹

ומעתה נבאר צורת המסגרת לפי ב' שיטות הנ"ל.

מסגרתו למטה היתה

לפי הדעה שהמסגרת היתה למטה מבאר רש"י שהיתה תקועה מרגל לרגל בארבע רוחות השולחן, ודף השולחן שוכב על אותה מסגרת".

מדברי רש"י משמע שהארבע חתיכות שמהם נעשו המסגרת לא היו מחוברים זה לזה, אלא היו מחוברות לצידו הרגלים, והמסגרת היתה רק בין רגלי השולחן. וכן משמע מדברי רש"י בענין הטבעות, כמו שיתבאר להלן¹².

צורת המסגרת נתבאר יותר ברש"י למנחות שם:

"למטה היתה - ד' דפין רחבין טפח, קבועים על צידיהן ולא על רחבן, [ב]גובה ד' רגליו של שולחן לד' רוחות והיה דף השולחן העליון מונח על אותן דפין כעין כסוי, כשרוצה נוטלו משם שלא היה קבוע עליהם".

במלאכת המשכן וכליו ביאר מה שכתב רש"י "קבועים על צידיהן ולא על רחבן", שעובי המסגרת היה פחות מטפח¹³ [ולקמן נבאר שכן מוכח מדברי הגמרא, לפי הדעה שהמסגרת היתה למעלה], וכוונת רש"י שדף השולחן לא היה מונח על הצד שהיה רחב טפח אלא על צד הקצר, שמלמעלה ומלמטה היתה קצרה, ומן הצדדים היתה רחבה טפח.

עוד כתב רש"י שם, שלפי דעה זו לא היה דף השולחן מחוברת להמסגרת. זה נתבאר מדברי הגמרא שם, וז"ל הגמרא:

"אמר ר' יוחנן, לדברי האומר מסגרתו למטה היתה טבלא המתהפכת טמאה".

הערות

12. עמ' קמה. בספר מלאכת המשכן וכליו עמ' פו ועמ' קט ואילך, האריך להוכיח שד' דפי המסגרת היו מחוברות זו לזו, ורגלי השולחן היו ביניהם. אך המעיין בדבריו יראה שכל ראיותיו מוכיחים שהמסגרת היה סובב כל השולחן, ולענ"ד נראה שאין זה סותר למה שנתבאר בפנים בדברי רש"י, כיון שביחד עם רגלי השולחן היה המסגרת סובב כל השולחן. ועיי"ש עמ' תקכד.
13. ראה לקמן הערה 15.
14. שם.

11. ובשו"ת מעיל צדקה סו"ס לט כתב שהרמב"ם פסק כמאן דאמר שהמסגרת היתה למעלה. והוכיח כן ממה שפסק הרמב"ם בהלכות כלים (פ"א ה"י, פ"ד ה"א) שטבלא המתהפכת טמאה רק מדרבנן, ומבואר בגמרא מנחות שם שלפי הדעה שהמסגרת היתה למטה טבלא המתהפכת טמאה.
אמנם בדרך חכמה (ציון ההלכה) כתב שבאמת גם לפי הדעה שמסגרתו למטה היתה טבלא המתהפכת טמאה רק מדרבנן, וקרא אסמכתא בעלמא.

אמנם רש"י כתב:

"ועשית זר זהב למסגרתו - הוא זר האמור למעלה, ופרש לך כאן שעל המסגרת היתה".¹⁷

והנה, למאן דאמר שהמסגרת היתה למעלה מהשולחן מובן שהזר היה על גבי המסגרת¹⁸, וגובה הזר היה משהו, כמו שאמרו בגמרא סוכה¹⁹ "זר משהו".

אמנם למאן דאמר שהמסגרת למטה היתה צריך ביאור היכן היה הזר, שכיון שדף השולחן היה מונח על המסגרת, אינו נראה לומר שדף השולחן היה עולה בגובהו על הזר שגובהו היה רק משהו.

ובתוספות השלם כתב: "ואומר מהר"א שהיה מחובר למטה במסגרת והיה עולה למעלה מן השולחן". וכן כתב במעשה חושב²⁰ "שהיה קבוע בראש המסגרת מבחוץ, ועולה על גובה השולחן משהו".



ונראה שכן הוא דעת רש"י, שאף שלא פירש כן בשולחן, כבר פירש כן בנוגע להארוך²¹, וז"ל:

"זר זהב - כמין כתר מקף לו סביב למעלה משפתו, שעשה הארון החיצון גבוה מן הפנימי, עד שעלה למול עבי הכפרת ולמעלה הימנו משהו, וכשהכפרת שוכב על עבי הכתלים, עולה הזר למעלה מכל עבי הכפרת כל שהוא".

ונראה שרש"י מפרש שמה שאמרו בגמרא שהזר משהו היינו דוקא החלק שהיה עולה בגובהו על הכפורת, שרק חלק זה נקרא בשם זר. ואם כן יש לומר שהוא הדין בנוגע להשולחן שציפוי הזהב של המסגרת היה עולה בגובהו כנגד עובי דף השולחן, ולמעלה ממנו היה הזר בגובה משהו.

היתה זקופה בשוה אלא משופעת ונוטה כלפי חוץ, ואין הלחם סדור עליה".

ומזה יש ללמוד שהמסגרת לא היתה עבה הרבה¹⁵, שאם היתה עבה לא היו יכולים להושיב הלחם על השולחן גם אם היה נוטה לחוץ.



השולחן למאן דאמר מסגרתו למעלה היתה

זר זהב

בציווי עשיית השולחן כתיב:

"וצפית אתו זהב טהור, ועשית לו זר זהב סביב.

ועשית לו מסגרת טפח סביב, ועשית זר זהב למסגרתו סביב."

יש שפירשו¹⁶ שהיו שם שני זרים, זר אחד להשולחן וזר שני להמסגרת.



השולחן עם שני זרים

הערות

15. להעיר ממש"כ הרלב"ג "והיה עביו טפח... ואחשוב שרחבו היה ג"כ טפח". אמנם הוא כתב כן למ"ד שהמסגרת היתה למטה.
16. ראה ספורנו, תוספות השלם. כמה ממפרשי המקרא פירשו שהיו שני זרים, אחד מחוץ למסגרת ואחד לפנים ממנו, ושניהם ביחד היו כתיק למסגרת (ראה חזקוני, בכור שור ועוד). לפי דבריהם היה גובה הזר טפח כגובה המסגרת. ולכאורה יש להקשות על דבריהם ממה שאמרו בגמרא סוכה (ה, א) "זר משהו"? ולפי דבריהם צריכים לומר שהכונה שם לזר הארון או המזבח, [ודלא כפרש"י שם]. או י"ל שהזרים היו עולים על המסגרת בגובה משהו, כמו שנבאר לקמן בדעת רש"י.

עוד פירש בככור שור שהזר עצמו הוא היה המסגרת, וז"ל: "וגם י"ל כי המסגרת היתה כולה זהב, וה"ק ועשית זר זהב שעשה טס רחב טפח סביב סביב, וה"ק ועשית זר למסגרתו להיות מסגרתו".
17. וכ"כ הראב"ע ורבינו מיוחס.
18. כן משמע מדברי רש"י שהיה על המסגרת. ובמלבי"ם כתב שהיה בצד המסגרת.
19. שם.
20. פ"ז אות ב.
21. שמות כה, יא.

א. שהטבעות היו בולטים בצד אורך השולחן והיה בין ב' הטבעות ב' אמות. לפי זה היו הבדים בצד האורך של השולחן, והיה בין שני בדי השולחן אמה אחת. ונראה שזהו דעת הרלב"ג, שכתב²⁵ שהסניפין היו "כנגד כדי השלחן".



ב. שהטבעות היו בולטים בצד רוחב השולחן והיה בין ב' הטבעות אמה אחת. לפי זה היו הבדים בצד הרוחב של השולחן, והיה בין שני בדי השולחן ב' אמות.



וכן הוא דעת החזקוני שכתב "שהיה אמתיים בין שני בדיו, היה מקום לנושאי, שנים לפניו זה בצד זה ושנים לאחוריו זה בצד זה, כגון שהיו עושים לארון הקודש".

אמנם נראה שאין כן דעת רש"י. דז"ל רש"י במנחות²⁶:

"ולחילוף שני בני אדם בעיני שתי אמות ומחצה, כדאמרינן לעיל²⁷ גבי כדי ארון".

מדברי רש"י מובן שרק בהארון שהיה בין בדיו ב' אמות

טבעות

בארבע זוויות השולחן היו מחוברות טבעות עשויות מזהב, כמו שכתוב²²:

"ועשית לו ארבע טבעת זהב, ונתת את הטבעת על ארבע הפאת אשר לארבע רגליו.

לעמת המסגרת תהיין הטבעת, לבתים לבדים לשאת את השלחן."

והנה, מקום הטבעות פירש בכתוב שהיה "לעומת המסגרת". ופירש רש"י:

"לעמת המסגרת תהיין הטבעת - ברגלים תקועות, כנגד ראשי המסגרת".

ונראה לפרש דברי רש"י על פי מה שנתבאר לעיל²³ בדעת רש"י שהארבע חתיכות שמהם נעשו המסגרת לא היו מחוברים זה לזה, אלא היו מחוברות לצידי הרגלים, והמסגרת היתה רק בין רגלי השולחן.

ועל פי זה מובן איך שהטבעות היו "לעומת המסגרת", כלומר שהיו בטפח העליון של רגלי השולחן שהוא כנגד המסגרת. [ואולי זהו המקור שממנו למד רש"י שהמסגרת היתה תקועה מרגל לרגל, שאם ארבעה דפי המסגרת היו מחוברות זו לזו, לא היו הטבעות לעומת המסגרת אלא על המסגרת עצמה].

ובספר הזכרון כתב על דברי רש"י "אתיא אליבא דמאן דאמר למטה היתה תקועה מרגל לרגל". כלומר שהגם שרש"י הביא גם הדעה שהמסגרת היתה מלמעלה, בפרט זה פירש כמאן דאמר שהמסגרת היתה למטה. ונראה הטעם לזה, כי דוקא למאן דאמר שהמסגרת היתה למטה אפשר לפרש "לעומת המסגרת" כפשוטו, שהטבעות היו ברגלים כנגד המסגרת.

אבל אם המסגרת היתה למעלה צריכים לפרש ש"לעומת" פירושו כמו סמוך, כלומר שהיתה בגובה הרגלים.²⁴

כיוון הטבעות

בכתוב נתבאר שהטבעות היו בארבע זוויות השולחן, אבל לא נתבאר באיזה צד היו הטבעות בולטים, ואפשר לומר בשני אופנים:

הערות

בכתוב שהטבעות היו "על ארבע הפאת אשר לארבע רגליו". וכנראה שלדעתם פירוש הכתוב הוא שהטבעות היו סמוכים להרגלים.

25. שמות כה, כט.

26. צט, א.

27. שם צח, ב.

22. שם כו.

23. עמ' קמג.

24. ראה רשב"ם, מלבי"ם. ומדברי החזקוני והבכור שור משמע

שהטבעות היו קבועים בצד התחתון של דף השולחן כנגד המסגרת, וכן כתב בשו"ת מעיל צדקה סו"ס לט. וצריך ביאור כי לכאורה מפורש

כן היו צריכים לעמוד מחוץ לבדיו, אם כן מסתבר שהיה בין ב' הכהנים רק אמה אחת.

בדי השולחן

מסתבר שהבדים לא היו מונחים בהטבעות בשעה שהשולחן היה מונח בהיכל. וכן כתב במעשה חושב²⁸. אמנם גם בבית עולמים היו צריכים לבדים בשעה שהיו נושאים השולחן להראותו לעולי רגלים.²⁹

אמות ומחצה היו שני נושאים יכולים לעמוד בין בדיו, אבל אם היה פחות מב' אמות ומחצה לא היו שני נושאים יכולים לעמוד בין בדיו.

ולפי דברי רש"י, מסתבר שהיה בין בדי השולחן רק אמה אחת, שאם היו נושאים אותו רק שני כהנים, בודאי היה בין בדיו רק אמה אחת, כדי שיוכל כהן אחד לאחוז בשני בדיו כאחת. וגם אם היו נושאים אותו ד' כהנים, כיון ששני כהנים לא היו יכולים לעמוד בין בדיו, ואם

הערות

29. ראה יומא כא, ב.

28. פרק ו אות ו. וראה מש"כ במלאכת המשכן וכליו בדעת

הרלב"ג.



על השולחן היה מונח והיו שנים עשר חלות של לחם הפנים. והיו נותנים אותם על השולחן בשתי מערכות – כל מערכה היה שש חלות מונחות זה על גבי זה.

צורת לחם הפנים לדעת ר' מאיר – שהלכה כמותו – שהאמות של השולחן היו אמות בת ששה טפחים: דעת רש"י:

שולי לחם הפנים היה ארוך ששה טפחים ורחב ה' טפחים, ובשני צדיו היו לו רפנות גבוהים שני טפחים. בארבע זוויות הלחם היו הקרנות בולטים לפנים ז' אצבעות.

בעוד שהלחם היה בצק היו עושים פנימות בהלחם במקום שיעמדו הקנים, והקנים היו משוקעים בתוך הפנימות. ונראה לי שפנימות אלו היו בתחתית הלחם.

ויש אומרים שלא היו פנימות אלא למאן דאמר שצורת הלחם היה כספינה רוקדת.

גובה המערכות היה מעט יותר מ"ב טפחים, כיון שהקנים היו מעביהם הלחם מעט.

מהנמרא משמע שעובי לחם הפנים היה טפה. אלא שקשה מהמציאות, שלכאורה חלה הנעשית משני עשרונים אי אפשר שיהיה עביו אלא פחות מאצבע. ויש אומרים שרק דופני הלחם היו עבים טפה. ויש מקום לבאר שעביו היה טפה, וגם יש מקום לבאר שעביו היה פחות מאצבע.

דעת הרמב"ם:

ארוך כל חלה עשרה טפחים, ורחבה חמשה טפחים, ועביה שבע אצבעות.

לאחר שהניח החלות על השולחן היה כופל לפנים שני טפחים מכאן ושני טפחים מכאן. ולא היה מעמיד הכפל כמין דופן, אלא משכיב הכפל על חבירו, וישאר בין שני הקצוות ריוח.

ואם כן היה רום כל חלה כפולה י"ד אצבעות.

נמצא גובה המערכת לדעת הרמב"ם כ"א טפחים.

ר' מאיר אומר: השולחן ארכו י"ב ורחבו ו', לחם הפנים ארכו י' ורחבו ה', נותן ארכו כנגד רחבו של שולחן, כופל טפחיים מכאן וטפחיים מכאן, וטפחיים ריוח באמצע כדי שתהא הרוח מנשבת בהם.

אבא שאול אומר, שם היו נותנין שני ביזכי לבונה של לחם הפנים. אמרו לו, והרי כבר נאמר³² ונתת על המערכת לבונה זכה? אמר להם, הרי כבר נאמר³³ ועליו מטה מנשה.

הנה, מבואר מדברי המשנה, שלדעת ר' מאיר – שהלכה כמותו – שהאמות של השולחן היו אמות בת ששה

על השולחן היה מונח לחם הפנים, שנקרא כן על שם צורתו המיוחדת, שיהו לו פנים³⁰, ולכן מן הנכון לבאר כאן צורת לחם הפנים. וז"ל המשנה במנחות³¹:

"לחם הפנים ארכו י' טפחים ורחבו ה' טפחים וקרנותיו שבע אצבעות..."

השולחן ארכו י' ורחבו חמשה, לחם הפנים ארכו י' ורחבו ה', נותן ארכו כנגד רחבו של שולחן, וכופל טפחיים ומחצה מכאן וטפחיים ומחצה מכאן, נמצא ארכו ממלא רחבו של שולחן, דברי רבי יהודה.

הערות

32. ויקרא כד, ז.
33. במדבר ב, כ.

30. מנחות צו, א.
31. שם.
32.

שהיה בצק והקנים היו משוקעים בהם ואינו מגביה הלחם.”

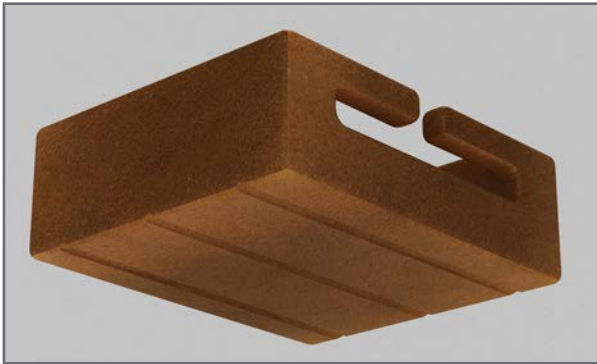

לא נתבאר בדברי חז”ל או בדברי הראשונים אם פגימות אלו היו בראשי הלחם או בשולי הלחם, ובפשטות נראה לי שהיו בשולי הלחם.³⁵

אם היו פגימות בלחם למאן דאמר שהיה כתיבה פרוצה

והנה, מסתימת דברי רש”י שם משמע שהיו פגימות בהלחם לכל הדעות. אמנם בפירושו הר”ש משאנץ לתורת כהנים מצינו דבר חידוש בזה, וזהו לשונו:

”ולמאן דאמר הלחם היה כמין ספינה רוקדת, היה עושה כעין פגימות על דופני הלחם לקבל ראשי הקנים שלא ישמטו.”

מדברי הר”ש משאנץ מוכן, שזה שמבואר בגמרא שהיו פגימות בהלחם הוא רק למאן דאמר [שיתבאר לקמן] שהלחם היה כספינה רוקדת, אבל לפי הדעה שבארנו שצורת הלחם היתה כמין תיבה פרוצה, לא היו פגימות בלחם.

ונראה לבאר בדעתו, שמה שאמר ר’ יוחנן שהיו פגימות בלחם הוא דוקא לדעתו שצורת הלחם היה כספינה רוקדת. ודברי ר’ יוחנן קשורים כאן עם מה שנתבאר בגמרא לעיל³⁶ ”למאן דאמר כמין ספינה רוקדת, קנים היכי הוו יתבי? מורשא עביד להו.” ונראה שלדעת הר”ש משאנץ ”מורשא” היינו פגימות על דופני הלחם.

ולפי דבריו מוכן היטב למה עשו פגימות בהלחם,

טפחים, שולי לחם הפנים היה ארוך ששה טפחים ורחב ה’ טפחים, ובשני צדיו היו לו דפנות גבוהים שני טפחים.

עוד דבר למדנו בהמשנה ש”קרנותיו שבע אצבעות”, ולא נתבאר במשנה מה הם קרנות אלו.

בנוגע לשתי הלחם שנתבאר צורתו בתחילת אותה משנה כתב רש”י:

”וקרנותיה – שהיה מדביק בצק לכל זוית כעין קרנים”.

ומכיון שרש”י לא פירש כלום בנוגע לקרנות לחם הפנים, מסתבר לומר שצורת הקרנות של לחם הפנים היה כמו שתי הלחם, שהקרנות היינו בצק שהיו מדביקים בכל זוית של הלחם, ואורך הבצק היה ז’ אצבעות.

ובגמרא שם חישבו שגובה המערכה של לחם הפנים לדעת ר’ מאיר היה י”ב טפח, ואמרו שם:

”והאיכא קרנות? קרנות לגוויה דלחם כייף להו ולחם עלייהו נח ליה”.

ופירש רש”י: ”והאיכא קרנות – שבולטין ועשוין בראשי הדופן”.

לפי זה, הקרנות היו בולטים מדופני הלחם לפנים ז’ אצבעות.

פגימות בלחם

יתבאר לקמן שבין כל חלה במערכת לחם הפנים היו מניחים קנים. ונתבאר בגמרא שמתחת ללחם הפנים היו עושים פגימות בבצק, כדי שיעמדו קנים אלו בתוך הפגימות ולא יגביהו הלחם הרבה. וז”ל הגמרא³⁴:

”א”ר יוחנן... לדברי האומר טפחים כופל, נמצא שלחן מקדש י”ב טפחים למעלה. והאיכא קנים? קנים שקועי משקע להו. מאי טעמא משום איעפושי לחם, סוף סוף קא מיעפש לחם? דמגבה ליה פורתא. והאיכא ההוא פורתא? כיון דלא הוי טפח לא חשיב ליה.”

ופירש רש”י: ”משקע להו – פגימות עושה בלחם בעוד

הערות

פרוצה, ורק למאן דאמר שהלחם היה כספינה רוקדת היו פגימות כדי להחזיק הקנים, ולפי זה מוכרחים לומר שהפגימות היו בראשי הלחם. אבל לפי מה שמשמע מרש”י שגם למאן דאמר שהלחם היה כתיבה פרוצה היו פגימות, בודאי אין ענין הפגימות כדי להחזיק הקנים, ואם כן אין הכרח שהיו בראשי הלחם.

³⁶ צד, ב.

³⁴ מנחות צו, א.

³⁵ שזה נאה יותר. ובספר מלאכת המשכן וכליו עמ’ קכט ציין שכן סתמו במעשה חושב (פרק ז אות ג ד”ה ובין פיצול) ובשפת אמת (מנחות צו, ב ד”ה פרקודי).

אבל הוא כתב שהפגימות היו בראשי הלחם על פי דברי הר”ש משאנץ שנביא בסמוך. ולענ”ד נראה שאין משם ראייה כלל כי לדעת הר”ש משאנץ לא היו שום פגימות למאן דאמר שהלחם היה כתיבה

ר' מאיר אומר: השולחן ארכו י"ב ורחבו ו', לחם הפנים ארכו י' ורחבו ה', נותן ארכו כנגד רחבו של שולחן, כופל טפחיים מכאן וטפחיים מכאן, וטפחיים ריוח באמצע כדי שתהא הרוח מנשבת בהם. אבא שאול אומר, שם היו נותנין שני בזיכי לבונה של לחם הפנים."

וכבר הבאנו דברי הגמרא שלדעת ר' מאיר היה גובה המערכת מעט יותר מ"ב טפחים, כיון שהקנים היו מגביהים הלחם מעט.

עובי לחם הפנים

במשנה וגמרא הנ"ל לא נתבאר עובי לחם הפנים. אמנם בגמרא ביצה נתבאר עובי לחם הפנים, וז"ל³⁸:

"תנו רבנן, בית שמאי אומרים, אין אופין פת עבה בפסח. ובית הלל מתירין. וכמה פת עבה? אמר רב הונא, טפח, שכן מצינו בלחם הפנים טפח."

ופירש רש"י: "שכן מצינו בלחם הפנים – שהוא מצה... ועביו טפח, כשמו לחם הפנים – יש לו פנים, ואין פנים פחותין מטפח."

שלכאורה עדיין לא יצאנו לגמרי ממה שהקשו בגמרא "מאי טעמא משום איעפושי לחם, סוף סוף קא מיעפש לחם?" דהגם "דמגבה ליה פורתא", הרי כיון שכל הצורך בהקנים הוא משום איעפושי לחם, למה היו משקעים הקנים בהלחם כלל?

אבל לפי מה שנתבאר היה צורך גדול בפגימות אלו כדי שלא ישמטו הקנים. וזהו דוקא לדעת ר' יוחנן שצורת הלחם היה כמיין ספינה רוקדת, אבל למאן דאמר שצורת הלחם היה כמיין תיבה פרוצה לא היו פגימות בהלחם.

מערכות לחם הפנים

ללחם הפנים עשו שנים עשרה חלות, ונתנו אותם על השולחן בשתי מערכות – כל מערכה היה שש חלות מונחות זה על גבי זה. כל זה מפורש בקרא³⁷:

"ולקחת סלת ואפית אתה שתיים עשרה חלות, שני עשרנים יהיה החלה האחת. ושמת אותם שתיים מערכות, שש המערכת, על השולחן הטהר לפני ה'."

צורת המערכות נתבאר במשנה:



ב' מערכות של לחם הפנים לדעת ר' מאיר

אצבעות" שהכונה לרום הלחם, ודלא כפירוש רש"י שהקרנות היו חתיכות בצק שהיו מדביקים בזוויות הלחם.

לחם
הפנים
לדעת
הרמב"ם
לאחר
שנאפה
קודם
שכפלו שני
הקצוות
לפנים



ולפי מה שנתבאר נראה לכאורה שיש מחלוקת בין רש"י והרמב"ם בעובי לחם הפנים - אם היה עביו טפח או ז' אצבעות.

קושיית הרלב"ג

אלא שהרלב"ג בפירושו על התורה הקשה בזה קושיה עצומה, והוא, שכל חלה של לחם הפנים היה בא משני עשרונים סולת, ואורך ורוחב הלחם נתבאר במשנה שהיה אורך י' טפחים ברוחב ה' טפחים, ואם נעשה חלה באורך ורוחב זה משני עשרונים סולת, יהיה עביה פחות מאצבע. ואם כן צריך ביאור איך אמר הרמב"ם שעובי הלחם היה שבע אצבעות?⁴¹

ועוד צריך ביאור, שלכאורה מפורש בגמרא שעובי לחם הפנים היה טפח, ולכאורה יש להקשות גם על זה קושיית הרלב"ג, שעל פי חשבון היה עובי הלחם פחות מטפח.

גם צריך ביאור איך יפרש הרמב"ם דברי הגמרא שעובי הלחם היה טפח?

ביאור דעת רש"י

והנה, יש שפירשו בדעת רש"י שלא כל הלחם היה

גמרא זו הובא גם בפסחים³⁹, וגם שם פירש רש"י:

"שכן מצינו בלחם הפנים - שהוא אסור לבא חמץ... ואפילו הכי עובי דפנותיו טפח, דהיינו לחם שהיו לו פנים, ואין פנים פחותין מטפח."

מדברי הגמרא ורש"י מובן לכאורה שעובי לחם הפנים היה טפח.

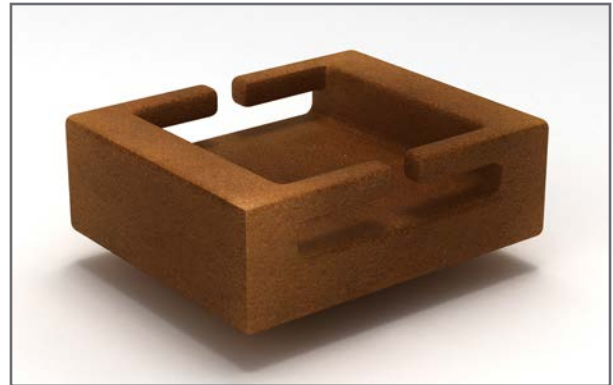

לחם
הפנים
לדעת
רש"י

דעת הרמב"ם

אמנם אין נראה כן דעת הרמב"ם, דזהו לשון הרמב"ם בתיאור צורת לחם הפנים:⁴⁰

"כל חלה מהן מרבעת, שנאמר "לחם הפנים" - שיהיו לו פנים רבים. ארך כל חלה מהן עשרה טפחים, ורחבה חמשה טפחים, ורומה שבע אצבעות. והשלחן ארכו שנים עשר טפח ורחבו ששה טפחים, נותן ארך החלה על רחב השלחן, נמצאת החלה יוצאת שני טפחים מכאן ושני טפחים מכאן, וכופל את היוצא מכאן ומכאן וישאר בין שני הקצוות רוח באמצע."

הנה, הרמב"ם כתב "ורומה שבע אצבעות", כלומר שמפרש מה שאמרו במשנה דלעיל "וקרנותיו שבע

הערות

ואם היה שיהיה נוסף הנה הוא מעט, אבל יראה בחוש שכמות הבצק הזה הוא פחות מכמות הקמח. ולזה לא יתכן שיהיה עובי אלו החלות כי אם פחות מאצבע. ולזאת הסבה תמהנו על הרב רבינו משה במה שפירש וקרנותיו שבע שעובי החלה היה שבע אצבעות. ועוד שכבר התבאר שם שיעור שתי הלחם שהיו באים בעצרת שהם באים חמץ שהיה כל אחד מהם עשרון, והנה היה ארכו שבע טפחים ורחבו ארבעה טפחים וקרנותיו ד' אצבעות, והוא מבואר שהבצק שיהיה חמץ הוא יותר רב הכמות ממה שהיה בהיותו מצה, ואם היה הרצון בקרנותיו עביו, הנה יהיה שיעור החלה שהיא מצה הבאה משני עשרונים יותר משלשה שעורים מהחלה שהיא חמץ הבאה מעשרון אחד, וזה בלתי אפשר בשום פנים. עם שהוא רחוק שיהיה מוגבל האורך והרוחב והעובי, כי הכמות בזה יתחלף לפי קושי הבצק ורכותו וחשיבות התבואה והעדר חשיבותה."

39. לז, א.

40. הל' תמידין ומוספין פ"ה ה"ט.

41. וכדי שתבין החשבון שהביא הרלב"ג לקושיה זו, אעתיק כאן לשונו:

"ואולם, עובי אלו החלות לא הוגבל, כי כבר יתחלף לפי קושי הבצק ורכותו. ולפי דעתי היה עוביו פחות מאצבע. וזה יתבאר משעור עשרון, שהוא עשירית שלש סאין, ואמה על אמה ברום שלש אמות היה מחזיק ארבעים סאה. ולזה יהיה שעור העשרון אמה על אמה ברום חצי אצבע וחמישית חומש אצבע, שהם כמו שלש מאות אצבעות ורביע אצבע בקרוב. ובהיות הענין כן, הנה החלה הנעשת משני עשרונים מעשרה טפחים אורך וחמשה טפחים רחב לא יהיה כי אם שש שמיניות אצבע בקרוב, כשהונח שיעור הבצק כשיעור הסולת אשר ממנו נעשה. והוא מבואר שהבצק כשיהיה מצה לא יהיה נוסף כמותו על כמות הקמח,

לחם
הפנים
כספינה
רוקדת



ויש להמתיק דבר זה בהקדם, שלשון הרמב"ם הוא "כל חלה מהן מרבעת, שנאמר "לחם הפנים" - שיהיו לו פנים רבים." כלומר שמהמלה "פנים" למדנו שצורת הלחם היה כתיבה ולא כספינה רוקדת.

והנה, הלימוד שעובי לחם הפנים היה טפח הוא גם כן ממה שנקרא "לחם הפנים", "דהיינו לחם שהיו לו פנים, ואין פנים פחותין מטפח."⁴⁵ ונראה שלימוד זה הוא רק למאן דאמר שצורת הלחם היה כספינה רוקדת, שכיון שלדעה זו אין לומדים מהמלה "פנים" שהיתה מרובעת, לומדים ממלה זו שהיה עביה טפח. אבל למאן דאמר שהחלות היו מרובעות אין צורך לפרש "פנים" שהיה עביו טפח.

היוצא מכל הנ"ל, שאפשר לומר שגם רש"י יודה שעובי לחם הפנים היה פחות מאצבע ולא טפח, וכמו שהוכיח הרלב"ג [ואכן הרלב"ג לא הזכיר דברי רש"י בקושייתו].



אבל יש להעיר, שכיון שיתברר לקמן שלדעת הרמב"ם היה עובי הלחם שבע אצבעות, אינו מופרך שלדעת רש"י היה עוביו טפח.

והנה, כל מה שנתבאר לעיל הוא לדעת רש"י, אבל עדיין צריך ביאור דברי הרמב"ם שכתב בפירושו "וורומה שבע אצבעות".

עבה טפח, רק דפנות הלחם היו עבים טפח.⁴² וכן יש לדיוק בלשון רש"י בפסחים שכתב "עובי דפנותיו טפח".



ויש שפירשו⁴³ שרק הטפח העליון שבשני קצותיו היה עבה טפח.

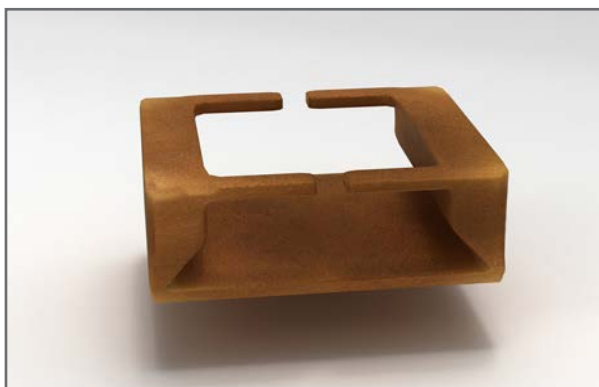

אמנם לכאורה עדיין לא יצאנו מידי קושיית הרלב"ג, שלפי החשבון שעשה הרלב"ג, אפילו אם רק הטפח העליון שבשני קצות הלחם יהיה עבה טפח, כבר יהיה בו יותר משני עשרונים.

ואולי יש לומר, שמה שאמרו בגמרא "שכן מצינו בלחם הפנים טפח" הוא לפי הדעה [שיתבאר לקמן] שצורת הלחם היתה כספינה רוקדת, שכיון שלפי דעה זו היו ראשי הלחם חדים⁴⁴, יש לומר שרוחב הדופן היה רק טפח אחד בראש הלחם, ועביו היה טפח, ושני דפנות בעובי ורוחב טפח יהיה רק כשני חומשים של מדת שני עשרונים.

הערות

יתבי קנים.
45. רש"י פסחים שם.

42. חנוכת הבית לרמ"ח סו"ס נב.

43. תשב"ץ ח"א סי' קלד.

44. רש"י מנחות צד, ב ד"ה אלא למאן דאמר כספינה רוקדת היכי

הרחב דבר



ועל פי זה דוקא מובן מנא ליה להרמב"ם שרום הלחם היה שבע אצבעות, שאין ספק שלמד כן ממה דאיתא במשנה ו"קרנותיו שבע אצבעות". ואם הפירוש בדברי הרמב"ם הוא כפשוטו שעובי הלחם היה שבע אצבעות, צריך ביאור איך יש במשמעות מלת "קרנותיו" עובי?

אבל לפי מה שנתבאר שכונת הרמב"ם ב"רומה" הוא לגובה שפתי הלחם מובן איך מפרש הרמב"ם שזהו "קרנותיו".

ואחר אפיית הלחם⁴⁶ היו כופלים צידי הלחם למעלה - ב' טפחים מכאן וב' טפחים מכאן - ועל ידי זה היו כופפים גם קרנות הלחם לפנים, וזהו כונת הגמרא "קרנות לגוויה דלחם כייף להו ולחם עלייהו נח ליה".



ואם תשאל מנא ליה להרמב"ם שהקרנות היו דפנות סביב כל הלחם, ולא היו רק בהפינות וכמו קרנות המזבח? נראה

ביאור שלטי הגיבורים בדעת הרמב"ם

ובשלטי הגיבורים⁴⁶ ביאר שכונת הרמב"ם ב"רומה" הוא לא לעובי הלחם אלא לרום הדפנות. והגם שנתבאר במשנה שרום הדפנות היה ב' טפחים, הרי כיון שעובי הלחם היה כאצבע כמו שביאר הרלב"ג, יוצא מזה שמבפנים היה עובי הדפנות ז' אצבעות.



והוסיף לבאר שלדעת הרמב"ם דופני הלחם הם הם הקרנות. וכבר כתב כן הרע"ב בפירושו⁴⁷:

"וכופל הלחם טפחיים ומחצה (היינו לדעת רבי יהודה) למעלה בגובה מכאן ומכאן, והן הן הקרנות."

אמנם לכאורה יש להקשות על ביאור זה, שלפי זה, הנה לדעת רבי יהודה שהיה כופל טפחיים ומחצה מכאן ומכאן, היו הקרנות גבוהים יותר מז' אצבעות, ובמשנה משמע שלדברי הכל היו הקרנות ז' אצבעות?

ועוד והוא העיקר: לכאורה זהו בסתירה לגמרא מפורשת, שבגמרא הקשו על דברי ר' יוחנן שגובה המערכת היה י"ב טפחים - כיון שכל חלה היה גבוה ב' טפחים - והאיכא קרנות? ותיצו: "קרנות לגוויה דלחם כייף להו ולחם עלייהו נח ליה". ומזה מוכח שהקרנות היו דבר נוסף לדופני הלחם.⁴⁸

הצעת ביאור בדעת הרמב"ם

והיה נראה לבאר שמה שכתב הרמב"ם "ורומה שבע אצבעות" היינו רומה של הלחם, שהיה גבוה ז' אצבעות. אבל גובה זה היה רק מן הצדדים, שהיו שפתי הלחם כדפנות גבוהים שבע אצבעות.

הערות

הקרנות, שקודם שהיה כופל הלחם היו גבוהים ז' אצבעות. וזה דומה למה שכתבתי בפנים, אלא שהוא ביאר הקרנות כדעת רש"י, ולענ"ד נראה שלדעת הרמב"ם לא היו קרנות לחם הפנים ד' חתיכות נפרדות בפניניה, אלא היו מקיפים כל שפתה, ולכן קורא להם הרמב"ם "רומה" של לחם הפנים.
49. ראה לקמן.

46. פרק לב, וראה חנוכת הבית לרמ"ח סי' נב.

47. מנחות פ"א משנה ה.

48. בחנוכת הבית שם ביאר שכונת הרמב"ם ב"רומה" הוא לרום הדפנות, ובנוסף לזה היו הקרנות, שהיו כפויים לגוויה דלחם. אבל פירוש זה דחוק, שלפי זה צריך ביאור למה הוצרך הרמב"ם לפרש רומה מבפנים, וגם למה השמיט הרמב"ם דין הקרנות? בתפארת ישראל חומר בקודש פ"ב אות נא, כתב שרומה היינו

אבל הרמב"ם כתב "נותן ארך החלה על רחב השלחן, נמצאת החלה יוצאת שני טפחים מכאן ושני טפחים מכאן, וכופל את היוצא מכאן ומכאן", ומשמע מדבריו שהיה כופל החלה לאחר הנחתו על השולחן.

ולפי זה נראה, שלדעת הרמב"ם זה שהלחם היה כמין תיבה פרוצה, היינו קודם שהיו כופלים אותו, ופירוש "תיבה פרוצה" היינו פרוצה מלמעלה, כלומר שהיו לו שוליים וכתלים אבל לא כיסוי.⁵²

ופי מה שנתבאר יש מחלוקת בין רש"י והרמב"ם בפירוש "קרנותיו", שלדעת רש"י היו ד' חתיכות בצק מדובקים בד' זוויות הלחם, ולדעת הרמב"ם היה דופן מקיף כל הלחם. וגובה חתיכות או דופן זה היה ז' אצבעות.

לי שלדעת הרמב"ם מפורש כן בגמרא. דאיתמר בגמרא מנחות⁵⁰:

"לחם הפנים כיצד עושין אותו? רבי חנינא אמר, כמין תיבה פרוצה. ר' יוחנן אמר, כמין ספינה רוקדת."

[עד כאן ביארנו כדעת רבי חנינא שהיתה כתיבה פרוצה, ודעת ר' יוחנן יתבאר לקמן.] ופירש רש"י:

"כמין תיבה פרוצה – שניטל כיסויה ושתי דופןותיה זו כנגד זו, כך הלחם היו לו ב' דפנות ושוליים רחבים."

היינו שרש"י מפרש שנקרא תיבה על שם הב' טפחים שהיו כופלים משני צידיה.

אמנם, פירוש זה מתאים עם דעת רש"י, שהיו כופלים הלחם בעודו בצק, שכתב רש"י⁵¹ "ועדיין היא בצק – נותנה בדפוס שהדפוס עשוי כמין תיבה פרוצה."

בפירוש המשנה אין משמע כן

אלא שכל זה איננו שווה לי, כי מדברי הרמב"ם בפירוש המשנה משמע שכונתו ב"רומה" הוא לעובי הלחם, ולדעתו היה עובי לחם הפנים שבע אצבעות. וזהו לשון הרמב"ם בפירושו למסכת יומא⁵³:

"ולחם הפנים גופו עבה, כמו שיתבאר במסכת מנחות, אלא שהיו מומחין לאפותו בדפוסים עד שהיה מתקפל כמו שמקפלין בגד, והיה בתכלית אומנות מעשה האפיה שהיתה אצלם."

ממה שכתב הרמב"ם שגופו עבה, ובפרט ממה שכתב שזה נתבאר במסכת מנחות – שכל הנראה כונתו למה ששינו במשנה "וקרנותיו שבע אצבעות" – מובן שלדעת הרמב"ם היה הלחם עבה שבע אצבאות.⁵⁴

ומה שהקשה הרלב"ג מהמציאות, לכאורה צריכים לומר שגם זה היה חלק מאומנותם, שהיו יודעים לעשות הלחם עבה.

[ולפי זה, אולי גם לדעת רש"י היה עביו טפח, ודלא כמו שנתבאר לעיל].

כפילת הלחם לדעת הרמב"ם

והנה, כל מה שנתבאר עד כאן הוא בפירוש "קרנותיו"

לדעת הרמב"ם. אמנם לכאורה גם לדעת הרמב"ם היו כופלים למעלה ב' טפחים מהלחם לכאן ולכאן, ולכן גובה הלחם היה ב' טפחים כמו שנתבאר לעיל בדעת רש"י.



אמנם הרדב"ז דייק מדברי הרמב"ם דלא סבירא ליה כן. וזהו לשון הרמב"ם:

"נותן ארך החלה על רחב השלחן, נמצאת החלה יוצאת שני טפחים מכאן ושני טפחים מכאן, וכופל את היוצא מכאן ומכאן וישאר בין שני הקצוות רוח באמצע."

והרדב"ז דייק מזה⁵⁵ ששני הטפחים הכפולים לא היו זקופים כלפי מעלה כדופן, אלא היו כפולים על גבי שאר הלחם. וזהו לשון הרדב"ז:

"מדברי רבינו... משמע דבשעת הנחה על השלחן היה

הערות

50. צד, ב. שם עמוד א.
51. ראה תוספות מנחות כב, א ד"ה ק"ו, שהשתמשו בכיטוי זה "תיבה פרוצה מלמעלה" בנוגע להכיר, ושם נראה שהכוונה שהיו לו כתלים בכל הצדדים. וראה גם רע"ב אהלות פט"ו משנה ג.

52. פ"ג מ"ב.
53. וכן יש לדייק מפי"מ"ש מנחות פ"א מ"ד שכתב "ואמרו שיהו
54. פנים הרבה, צדדים, כלומר שיהא מוקף ששה פנים כמו שנתבאר", ואם לפי מה שנתבאר לעיל שהיו לו דפנות, נמצא שהיו לו יותר מששה צדדים.
55. וכן פירש מהר"י קורקוס. ועיי"ש שפירש על פי זה דברי המשנה "כופל טפחיים מכאן וטפחיים מכאן, וטפחיים ריוח באמצע כדי שתהא הרוח מנשבת בהם", שלדעת רש"י פירושו שהיה ריוח ב' טפחים בין ב' המערכות, אבל לדעת הרמב"ם יש לומר שהכוונה שהיה

54. וכן יש לדייק מפי"מ"ש מנחות פ"א מ"ד שכתב "ואמרו שיהו

ויש להעיר שכן משמע מדברי הרמב"ם בפירוש המשנה "שהיה מתקפל כמו שמקפלין בגד".

כופל. ומשמע נמי, שלא היה מעמיד הכפל כמין דופן, אלא משכיב הכפל על חבירו, וישאר בין שני הקצוות ריוח. ואם כן יהיה רום כל חלה כפולה י"ד אצבעות."

הרחב דבר

לן דלא קיימא לן כר' יוחנן בזה שהיו זוקפים למעלה חלק הלחם העודף על רוחב השולחן, כיון דלא מצינו מי שחולק עליו בזה?

הצעת ביאור אחר בזה

ונראה לענ"ד שיש לבאר דעת הרמב"ם באופן פשוט, שמה שנתבאר שגובה מערכת לחם הפנים היה י"ב טפחים הובא בגמרא בשם ר' יוחנן. ובגמרא דלעיל מיניה נתבאר דר' יוחנן אית ליה שצורת לחם הפנים היתה כספינה רוקדת. דאיתמר⁵⁶:

"לחם הפני" כיצד עושין אותו? רבי חנינא אמר כמין תיבה פרוצה, ר' יוחנן אמר כמין ספינה רוקדת."

וכבר נתבאר שהרמב"ם פסק כמאן דאמר שצורת הלחם היה כתיבה פרוצה. וכיון דלא קיימא לן כר' יוחנן בצורת הלחם, אין להקשות על דעת הרמב"ם מדברי ר' יוחנן בענין גובה הלחם.⁵⁷

הקושי שבביאור זה

אלא שהגם שכן משמע מדברי הרמב"ם, קשה מאוד לבאר כן בדברי הגמרא, שזהו לשון הגמרא:

"א"ר יוחנן, לדברי האומר טפחיים ומחצה כופל נמצא שלחן מקדש חמשה עשר טפחים למעלה, לדברי האומר טפחים כופל נמצא שלחן מקדש י"ב טפחים למעלה."

מדברי ר' יוחנן מובן שלדעת ר' יהודה היה גובה כל מערכת של לחם הפנים ט"ו טפחים, ולדעת ר' מאיר היה גובה המערכות י"ב טפחים. ואם כמו שהבין הרדב"ז בדברי הרמב"ם, נמצא שגובה מערכת לחם הפנים היה כ"א טפחים.

והרדב"ז ביאר דדעת הרמב"ם דלא קיימא לן כר' יוחנן שהשולחן מקדש רק עד גובה הלחם וכמו שביאר הרדב"ז המקור לזה, עיי"ש, וכיון דלא קיי"ל כר' יוחנן בזה "שבקינן למתניתין כפשטה, והכפל מושכב על הכפל".

אבל לכאורה ביאור זה דחוק, דאפילו אם לא קיימא לן כר' יוחנן בזה שהשולחן מקדש עד לגובה הלחם, מנא



השולחן עם שני הסדרים של לחם הפנים לדעת הרמב"ם

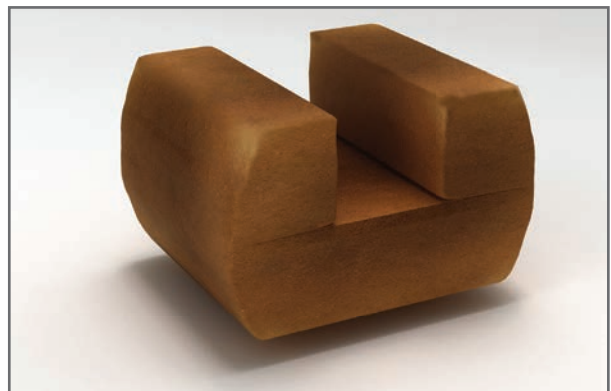

לחם הפנים לדעת הרמב"ם לאחר שהיו כופלים אותו

הערות

שנתבאר בגמרא שם שהיו פגימות בלחם הוא רק למאן דאמר שהיה כספינה רוקדת. ואולי יש לבאר על פי זה מה שהרמב"ם לא הביא דין זה שהיו פגימות בלחם.

ב' טפחים ריוח בין הכפלים.

56. מנחות צד, סע"א.

57. וראה מה שהבאנו לעיל עמ' קמח מהר"ש משאנ"ץ שמה

השולחן / לחם הפנים קנה

עביו - לדעת רש"י: טפח [או פחות מאצבע], לדעת הרמב"ם: שבע אצבעות.

צורתו - לדעת רש"י היו לו דפנות זקופות וקרנות בולטים מהדפנות לפניו, ולדעת הרמב"ם לא היו לו דפנות זקופות אלא חלקו היה כפול לפניו, ולא היו לו קרנות נפרדות [אלא קרנותיו היינו עביו].

לסיכום: לחם הפנים [לאחר הנחתו על השולחן] היה ארכו ו' טפחים ורחבו ה' טפחים.

גבהו - לדעת רש"י: ב' טפחים, לדעת הרמב"ם: י"ד אצבעות [ג' טפחים וחצי].

גובה המערכת - לדעת רש"י: י"ב טפחים, לדעת הרמב"ם: כ"א טפחים.



קנים של זהב טהור היו מניחים בין לחם ללחם, והיו י"ד קנים לכל סדר, שלוש מתחת כל לחם, מלבד הלחם התחתון שהיה מונח על טהרו של שולחן, והלחם העליון שמתחתיו היו ב' קנים.

צורת הקנים היה כחצי קנה חלול.

סניפים של זהב טהור היו עומדים בארץ וסומכים לצידי הלחם. ולדעת רש"י היו סומכים גם ראשי הקנים. בצורת הסניפים יש פירושים שונים:

דעת רש"י לפי הבנת התוספות:

הסניפין היו כעין לוח, רחבם חמשה טפחים כרוחב הלחם, וגבוהים עד לראש לחם העליון [דהיינו קצת יותר מכ"א טפחים], והיו בכל סניף י"ד פנימות, שבתוכם היו מניחים ראשי הקנים.

ויש מפרשים שבכל סניף היו חמש פנימות, והפנימות היו רחבים כרוחב הסניף, ובכל פנימה היו נותנים שלושה קנים.

דעת רש"י לפי הבנת החזקוני:

הסניפים היו כקנה, גבוהים עד לראש לחם העליון, ולכל סניף היו מחוברים ששה לוחות רחבים חמשה טפחים וגבוהים קצת פחות מב' טפחים. כל לוח היה כנגד אחת מהחלות, וראשי הקנים היו סומכים על ראשי לוחות אלו.

דעת התוספות:

הסניפים היו כקנה, גבוהים עד לראש לחם התחתון, ובראשי הסניפים היה מחובר לוח רחב ה' טפחים וגבוה ב' טפחים, והיו סומכים דופני החלות התחתונות.

דעת רבינו תם:

הסניפים היו כקנה, גבוהים ג' אמות, ובחצי העליון של הסניפים היה מחובר לוח רחב ה' טפחים וגבוה ט' טפחים.

דעת הרמב"ם:

הסניפים היו כקנה, שבראשם היו מתפצלים לשני קנים, כצורה זו: Y

בדעת הרמב"ם לא נתבאר גובה הסניפים, ולא היכן היה הקנה מתפצל לשנים. ומסתבר שהיה מתחיל להתפצל כנגד תחתית המערכת. וגבהו היה כגובה הלחם, או שהיה גבוה שלש אמות.

על השולחן עמדו גם שני בזיכי לבונה. בזיכים אלו היו משונים משאר הבזיכים שבמקדש בזה שהיה להם שוליים.

נחלקו התנאים אם הבזיכין עמדו של הלחם העליון של שני המערכות או שעמדו על השולחן בין שני המערכות, ופסק הרמב"ם שעמדו על השולחן.

ופירש רש"י: "ומגביה ראשה של חלה השניה ונותן שלשה קנים על התחתונה, אחת מכאן ואחת מכאן ואחת באמצע, וכן על השנית בין לחם ללחם. ארבעה חלות אמצעיות לכל סדר צריכות שלשה קנים תחת כל אחת ואחת, הרי י"ב קנים, והעליונה אין צריך אלא שני קנים, לפי שאין משוי עליה שיכבידנה על שלמטה הימנה."

ונתבאר בגמרא⁶³ שהטעם ששמו הקנים בין החלות הוא כדי שיהא אויר בין החלות ולא יתעפש הלחם.



צורת הסניפין – דעת רש"י

אמנם בצורתם המדוייקת של הסניפין, ומה בדיוק היה תשימשם, ומהו הפירוש ב"מפוצלין מראשיהן" – רבו הפירושים.

וזהו לשון רש"י במנחות⁶⁴:

"היינו דסמכי שני סניפין – שקורין פירק"ש העומדים בקרקע, ארוכות וגבוהות עד לחם העליון, סומכין הלחם שלא ישברו דופנותיו, ולהכי מפוצלין בראשיהם פיצולין הרבה כזה:

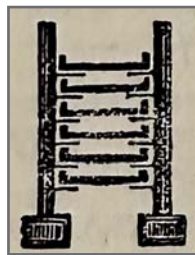

הציור
כמו
שמופיע
בדפוס

שראשי הקנים שעל כל לחם ולחם מונחין על אותם פיצולין."

בהמשך לציווי עשיית השולחן כתוב בתורה⁵⁸:

"ועשית קערותיו וכפתיו וקשותיו ומנקיתיו אשר יסך בהן, זהב טהר תעשה אתם."

ונתבאר בגמרא⁵⁹:

"קערותיו – אלו דפוסין, כפותיו – אלו בזיכין, קשותיו – אלו סניפין, ומנקיותיו – אלו קנים."

הדפוסים היו לצורך אפיית הלחם, והבזיכין היו מונחים על השולחן בין שני המערכות של לחם הפנים, שבהם היו נותנים שני קומצי לבונה. ותשימש הסניפין והקנים נתבאר במתניתין דמנחות⁶⁰:

"וארבעה סניפין של זהב היו שם, מפוצלין מראשיהן, שהיו סומכין בהם, שנים לסדר זה ושנים לסדר זה. וכ"ח קנים, כחצי קנה חלול, ארבעה עשר לסדר זה וי"ד לסדר זה."

הנה למדנו מדברי המשנה בצורת הסניפין: שהיו "מפוצלין מראשיהן", תשימשם: "שהיו סומכין בהם" שני סדרי לחם הפנים, ומנינם: "שנים לסדר זה ושנים לסדר זה."

ובצורת הקנים: שהיו "כחצי קנה חלול"⁶¹, ומנינם: "י"ד לסדר זה וי"ד לסדר זה."

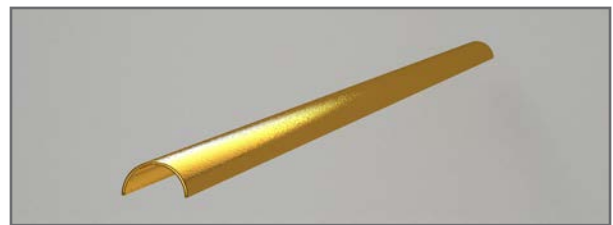

קנה

אופן הנחת הקנים ותשימשם

והנה, אופן הנחת הקנים נתבאר בכרייתא שהובא בהמשך הגמרא שם⁶²:

"מגביה ראשיה של חלה ומכניס קנה תחתיה, וחוזר ומגביה ראשיה של חלה ומכניס קנה תחתיה. ארבעה חלות צריכות שלשה קנים. העליונה אינה צריכה אלא שנים, לפי שאין עליה משאוי. התחתונה אינה צריכה כל עיקר, לפי שמונחת על טהרו של שולחן."

הערות

כן לפי מה שביארנו לעיל עמ' קמח שהפגיומות היו בשולי הלחם הצד העגול של הקנים היה פונה למעלה.

62. צו, א.

63. שם וצו, א.

64. צד, ב.

58. שמות כה, כט.

59. מנחות צו, א.

60. צו, א.

61. לא מצאתי בשום מקום מפורש על איזה צד היה הקנה מונח,

ולענ"ד נראה שהצד העגול של הקנה היה בתוך הפגיומות שבלחם, ואם

עוד כתב רש"י⁶⁵:

"המפוצלים - לתת ראשי הקנים באותן פיצולין והרבה פיצולין יש בהן למנין הקנים."

מדברי רש"י למדנו שהסניפין היו גבוהים עד לראש לחם העליון [דהיינו קצת יותר מכ"א טפחים]⁶⁶, והיו בכל סניף הרבה פיצולין, שעליהם היו מונחים ראשי הקנים.

אמנם בדברי רש"י עדיין לא נתבאר מה בדיוק היו פיצולים אלו, ואיך היו סומכים הקנים.

דעת רש"י כפי שנתבאר בתוספות

ובתוספות⁶⁷ ביארו צורת הסניפין לדעת רש"י:

"נראה דסניפין רחבין חמשה כרחבו של לחם. ומפוצלין בראשיהן דאמר, פי' בקונטרס שראשי הקנים של כל לחם ולחם מונחין באותן פיצולין. ולפי' זה היו הפיצולין זה למעלה מזה - לר' יהודה טפחיים ומחצה ולרבי מאיר טפחיים - במדת גובהו של לחם, ואפשר דאותן פיצולין היו כעין פגימות לראשי הסניפין כמדת עובי הקנה."

הנה, התוספות מפרשים שפיצולים היינו פגימות. והסניפין היו עשויות כלוחות רחבים חמשה טפחים וגבוהים כ"א טפחים, ובכל סניף היו י"ד פגימות שבהם היו מכניסים ראשי הקנים.

ויש להעיר, שבהציוור של הסניפין הנדפס בפירוש רש"י, הפיצולין הם בליטות ולא פגימות. אך יש לפקפק בהסמכות של הציוורים שבפירוש רש"י, שיתכן - וגם מסתבר - שנשתבשו במשך הדורות, ובפרט שהתוספות כתבו בפירוש שהיו פגימות.

עוד יש להעיר, שכתבנו לעיל שהיו י"ד פגימות בכל סניף, וכתבנו כן על פי מה שכתב רש"י "והרבה פיצולין יש בהן למנין הקנים."

אך בפירוש רש"י על התורה שנביא לקמן כתב "ומפצלים ששה פצולים זה למעלה מזה", ומשמע שהפיצולין היו רחבים כרוחב הסניף, ובכל פיצול היו נותנים שלושה קנים, וכך פירשו כמה מהמפרשים⁶⁸.

אך יש לומר שאין כאן סתירה, כי רש"י לא כתב

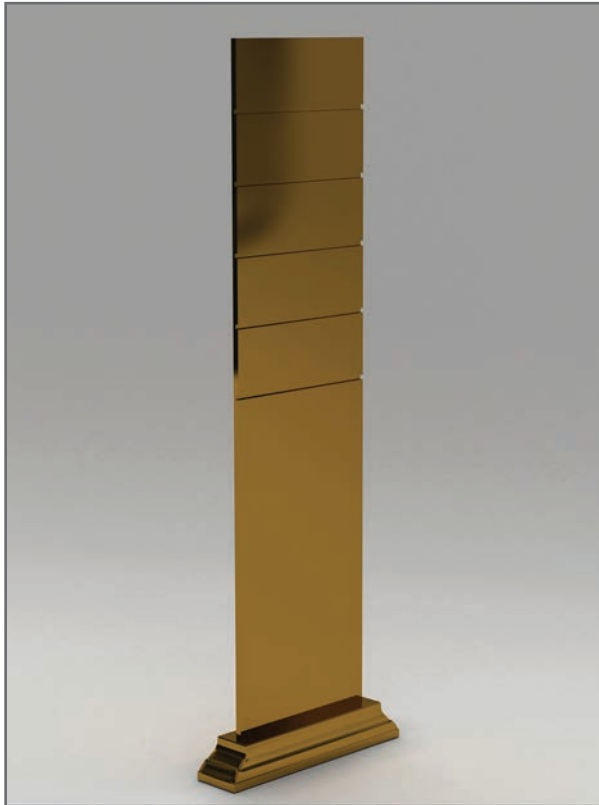

הפיצולים לפי הנראה מפרש"י על התורה

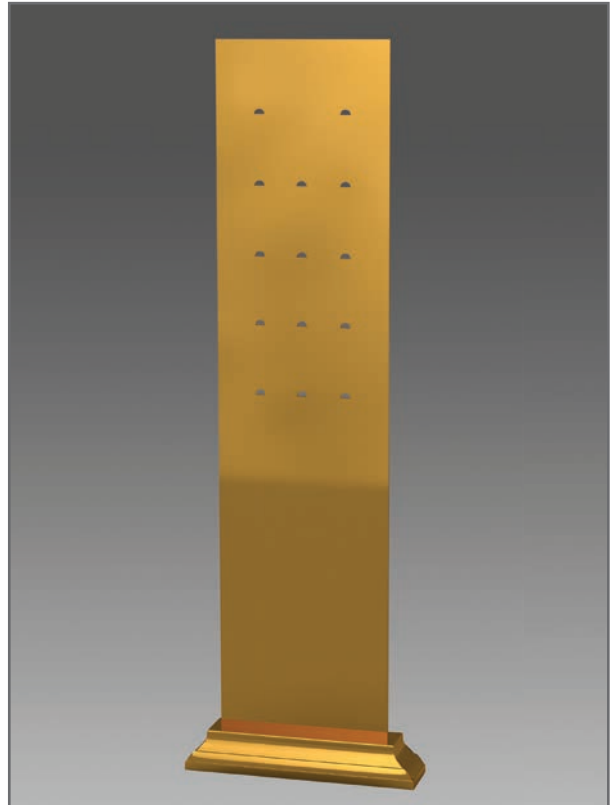

הפיצולים לדעת רש"י כפי שהבינו התוס'

הערות

67. שם צד, ב ד"ה דסמכי.
68. רא"ם, דברי דוד, קרבן אהרן ת"כ אמור פרשתא יג פי"ח ה"ד ד"ה מפוצלים. וראה תפארת ישראל מנחות פי"א אות לה.

65. שם צו, א.
66. גובה השולחן ט' טפחים, וגובה מערכת לחם הפנים יותר מי"ב טפחים אך פחות מי"ג טפחים כמו שנתבאר לעיל עמ' קמח.

וגבוהים ב' טפחים כגובה ורוחב של דופני הלחם, ופיצולים אלו היו סומכים דופני הלחם שלא ישברו. ועל גבי אותם פיצולים היו מניחים הקנים.



סניף לדעת החזקוני

שהיו רק ששה פיצולין, אלא כתב שהיו ששה [חמשה – כדלקמן] זה למעלה מזה, והכונה שהיו חמש שורות של פיצולין זה למעלה מזה – ובכל שורה שלושה פיצולין.⁶⁹

ששה פיצולין או חמשה פיצולין?

אמנם זהו לשון רש"י בפירושו על התורה⁷⁰:

“ומנקיתיו – תרגומו ומכילתיה, הן סניפים כמין יתדות זהב, עומדין בארץ וגבוהים עד למעלה מן השולחן הרבה, כנגד גבה מערכת הלחם, ומפצלים ששה פצולים זה למעלה מזה, וראשי הקנים שבין לחם לחם סמוכין על אותן פצולין, כדי שלא יכבד משא הלחם העליונים על התחתונים וישברו.”

וכל המפרשים הקשו על מה שכתב רש"י “ומפצלים ששה פצולים זה למעלה מזה”, והרי לא היו קנים מתחת להחלה התחתונה, כי החלה התחתונה היתה מונחת על טהרו של שולחן, ואם כן לכאורה היו רק חמשה פיצולין?

ולכן כתב הרא"ם: “מה שאמר ומפוצלין ששה פצולין, יראה לי שבוש הוא שנפל בספרים וצריך להיות חמשה פצולין... ואפשר ששום א' מהתלמידים חשב שמאחר שהחלות שש צריך שיהיו גם הקנים שביניהם שש, וכתבו בגליון והסופרים כתבוהו בפנים.”

ואכן בכמה מהדורות תיקנו דברי רש"י על פי דברי הרא"ם וכתבו “ומפצלים חמשה פצולים זה למעלה מזה.”

ולכאורה כן צריכים לומר לפי מה שביארו התוספות בדעת רש"י.⁷¹

דעת רש"י כפי שנתבאר בחזקוני

אמנם החזקוני ביאר דברי רש"י באופן אחר, ועל פי דבריו מובן מה שכתב רש"י שהיו ששה פיצולין, ואין צריכים לתקן בדברי רש"י כלום. וזהו לשונו:

“הסניפין סומכין דופני הלחם שלא ישתברו. וכל אחד מהד' סניפין עשוי דוגמא זו, וכל פיצול ופיצול גבהו טפחים ורוחבו חמשה במדה גובה ורוחב כל דופן לחם ולחם... ולהכי נקט ליה ששה פצולין.”

פירושו: לדעת החזקוני, “פיצול” פירושו כמו ענף. והסניף היה עמוד עומד בארץ וגבהו כגובה הלחם העליון, והיו מתפצלים ממנו לוחות רחבים ה' טפחים

והביא ראייה לפירושו מהגמרא, שמבואר בגמרא⁷² שלמאן דאמר שלחם הפנים היה עשוי כספינה רוקדת, הסניפין היו עשויים כחצי עיגול שהיה כפול תחת שיפועו של לחם. ומזה מובן שכל לחם היה סמוך בחתיכה נפרדת, אלא שלמאן דאמר שצורת הלחם היה כתיבה פרוצה, כל הפיצולים היו זקופים ביושר כנגד דופני הלחם, אבל למאן דאמר שהלחם היה כספינה רוקדת, רק ראש הפיצול היה מחובר לעמוד של הסניף ותחתיתו היה כפוף מתחת להלחם.

הצד השווה בכל הביאורים בפירושו רש"י הוא שדעתו שראשי הקנים היו מונחים על הסניפין, ונמצא שכל חלה

הערות

69. נראה שלזה נתכוין הגר"ח קניבסקי בתשובתו הנדפס בס' מלאכת המשכן וכליו עמ' תקכו.
70. שמות כה, כט.
71. אבל ראה גור אריה שכתב “ונראה דאין צריך למחוק, כי ראש הסניף נחשב גם כן פצול, אף על גב שאינו מעמיד שום לחם, סוף סוף פצול הוא, והסניפין היו עולים עד גבהו של לחם, ולפיכך יש כאן ו' פצולים.”
72. מנחות צד, ב.

71. אבל ראה גור אריה שכתב “ונראה דאין צריך למחוק, כי ראש הסניף נחשב גם כן פצול, אף על גב שאינו מעמיד שום לחם, סוף סוף פצול הוא, והסניפין היו עולים עד גבהו של לחם, ולפיכך יש כאן ו' פצולים.”

חמשה כרחבו של לחם". ונראה כמו שביאר בספר מלאכת המשכן וכליו⁷⁹ שהיינו דוקא כנגד הלחם, אבל למטה מהלחם היה רק קנה, ולדעת התוספות זהו פירוש "מפוצלין בראשיהם", שהיה מתרחב בראשו כרוחב הלחם.



סניף לדעת התוספות

ונראה, שהטעם שהסניפין היו רק כנגד החתה התחתונה הוא משום שעליו היו מונחים כל החלות, ומחמת כובד כל החלות שעל גביו היה חשש שישברו דופןותיו.

דעת רבינו תם

אמנם בתוספות אחרות יש דעות אחרות בצורת הסניפין. דהנה, כתוב בהבית דיחזקאל⁸⁰:

"המזבח עץ שלש אמות גבוה, ארכו שתים אמות, ומקצעות לו וארכו וקירותיו עץ, וידבר אלי זה השולחן אשר לפני ה'."

ופסוק זה הובא בגמרא מנחות⁸¹, וכתבו התוספות שם:

לא היה סמוך רק⁷³ על החלה שלמטה ממנו, אלא היה סמוך גם על הסניפין.

אבל שאר הראשונים לא פירשו כן, ודעתם שראשי הקנים לא היו מונחים על הסניפין, אלא הקנים היו מונחים על החלה שלמטה מהם. והקנים והסניפים היו משתמשים לשני תפקידים שונים, וכמבואר בגמרא⁷⁴ "סניפין למה לי? אגב יוקרא דלחם תלח" [פירוש: אגב כובד הלחם נשבר], ו"קנים... מאי טעמא משום איעפושי לחם." הרי מבואר שתפקיד הקנים היה כדי שינשב הרוח בין החלות ולא יתעפש הלחם, ותפקיד הסניפים היה לסמוך דופני הלחם כדי שלא ישתברו.

דעת התוספות

וכך כתבו התוספות⁷⁵:

"ותימה, דבמתניתין תנן "ד' סניפין של זהב היו שם מפוצלין בראשיהן כדי שיהו סומכין בהן את הלחם", וכן קתני לקמן בברייתא "שבהם סומכין את הלחם", ואין מזכיר בשום מקום כלל נתינת ראשי הקנים, משמע דלא בעי העמדה אלא ללחם התחתון המונח על טהרו של שולחן. ובתוספתא⁷⁶ נמי תניא "ד' סניפין היו שם שבהן סומכין את הלחם" משמע חלה התחתונה דווקא. ולא אפשר להיות כלל למאן דאמר כמין ספינה רוקדת?"

הנה, בתוספות זה יש כמה נקודות:

א. ראשי הקנים לא היו נתונים על הסניפים⁷⁷. ב. הסניפים היו סומכין רק החלה התחתונה. ג. על פי זה הקשו על דעת ר' יוחנן שהלחם היה בצורת ספינה רוקדת, שזה אפשר רק אם הסניפים היו מעמידים כל החלות ולא רק החתה התחתונה [כמבואר בגמרא שם].

וכן כתבו התוספות לאחר זה⁷⁸, על מה שאמרו בגמרא שלפי הדעה שהמסגרת היתה מעל השולחן "לא היה שם סניפין אלא מסגרתו של שלחן מעמדת את הלחם", שגמרא זה מובן רק על פי מה שנתבאר שהסניפים היו סומכין רק החלה התחתונה.

ולפי מה שנתבאר בתוספות הזו היה גובה הסניפים "א טפחים [ט' טפחים של גובה השולחן וב' טפחים של גובה החלה התחתונה].

ובתחילת התוספות אמרו "נראה דסניפין רחבין

הערות

77. ולהעיר ממחלוקת רש"י ותוספות במנחות צו, א שרש"י ס"ל שאיסור סידור הקנים בשבת הוא משום בונה, ולדעת התוספות הוא משום איסור טלטול כלים.
78. צו, ב ד"ה מסגרתו.
79. עמ' קנט.
80. מא, כב.

73. אבל אי אפשר לומר שהחלות היו סמוכים לגמרי על הסניפין, כי מפורש בגמרא ש"העליונה אינה צריכה אלא שנים לפי שאין עליה משאוי", ומוכח מזה ששאר החלות היה עליהם משאוי.
74. מנחות צד, ב, שם צו, א.
75. מנחות צד, ב ד"ה דסמכי.
76. מנחות פ"א.



סניף
גבוה ג'
אמות

”המזבח עץ שלש אמות – אין שיעור זה לא למזבח ולא לשולחן, ושמא זה היה גובהן של סניפין.”

אמנם במקום אחר בתוספות⁸² אמרו:

”גובהה של מנורה י”ח טפחים – יש אומרים בשם רבינו תם, דנפקא ליה לסכא מסניפין שאצל השולחן לצורך לחם הפנים שהיו גובהן י”ח טפחים, והמנורה היתה להאיר על השולחן. ונראה דלא אמר רבינו תם דבר זה מעולם, דהא סניפים כנגד לחם הפנים, ולקמן בפרק שתי הלחם אמרינן דלר’ מאיר מקדש שולחן י”ב טפחים למעלה ולר’ יהודה ט”ו לבד (מרגלי) השולחן אמה וחצי.”

הנה, התוספות הביאו דבר זה – שגובה הסניפין היה ג’ אמות – בשם רבינו תם, והקשו עליו שהסניפין היו כנגד הלחם, ואם כן היו כגובה הלחם, שהוא יותר מג’ אמות.

אמנם הלא תראה שדברי התוספות האלו הם להיפך ממש ממה שהובא לעיל מהתוספות שהסניפין היו רק כנגד הלחם החלה התחוננה, ועל כרחך מי שאמר את זה לא אמר את זה.

ואם כן אין זה מן הפלא שרבינו תם אמר שגובה הסניפין היה ג’ אמות, ובפרט שכן סתמו התוספות במקום אחר, ורק על פי זה אפשר לפרש הפסוק ”שלש אמות גבוהה”.

- נמצינו למדים שיש בתוספות ג’ שיטות בגובה הסניפין:
- א. שהיו רק כנגד החלה התחוננה [י”א טפחים].
 - ב. שהיו גבוהים ג’ אמות.
 - ג. שהיו גבוהים כגובה לחם הפנים.

הרחב דבר

שאר החלות. ואם כן, די שראשי הסניפין יגיעו רק להחלה החמישית, וגם החלה החמישית אין צורך שהסניפין יסמכו כולו, אלא די שיסמכו חלקו התחתון.

ועל פי זה מובן היטב למה הסניפין היו גבוהים רק ג’ אמות, שעל ידי זה היו מכסים ארבע החלות התחוננות ומקצת החלה החמישית⁸⁴.

ויש להעיר שגם שיטת רבינו תם מובנת רק אם אומרים שראשי הקנים לא היו מונחים על הסניפין, ודלא כרש”י.

ביאור דעת רבינו תם

ומצאתי ביאור יפה בדעת רבינו תם מהגר”ח קניבסקי זצ”ל⁸⁵ שבאמת הסניפין היו צריכים להיות גבוהים רק ג’ אמות.

דהנה הצורך בהסניפין נתבאר בגמרא ”סניפין למה ליי אגב יוקרא דלחם תלח”. ופירש רש”י ”אגב יוקרא דלחם – שזה מונח על זה מכבידו”. ולפי זה, החלה העליונה אינו צריך לסניפין כי לא היה חלה על גביו שמכבידו. וכמו שמצינו שתחת החלה העליונה היו רק ב’ קנים, ולא ג’ קנים כמו

הערות

השולחן היה גבוה ט’ טפחים, וגובה ד’ חלות הם עוד ח’ טפחים, וטפח מהחלה החמישית – הרי י”ח טפחים. ולדעת ר’ יהודה השולחן היה גבוה ז’ טפחים וחצי [אמה וחצי באמה בת חמשה טפחים], וד’ חלות גבוהים י” טפחים, ועוד חצי טפח לחלה החמישית – הרי י”ח טפחים.

81. צז, א

82. שם כח, ב.

83. כביאורו על ברייתא דמלאכת המשכן פ”י ה”ד.

84. והיינו הן לדעת ר’ מאיר והן לדעת ר’ יהודה. שלדעת ר’ מאיר

דעת הרמב"ם

טפחים, אם הסניפין היו גבוהים ג' אמות אי אפשר לומר שהיו מגיעים עד לאמצע החלה החמישית, כמו שנתבאר לעיל בדעת רבינו תם].

ובפירוש המשנה להרמב"ם כתב "מפוצלים מראשיהם כצורה זו: Y"

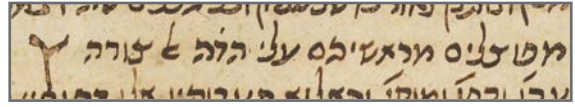

צורת הסניפין מפיהמש בכת"ק הרמב"ם

ונראה לבאר בדעת הרמב"ם שהפיצול היה מתחיל כנגד תחתית המערכת.

ולפי צורה זו צריכים לומר שהרמב"ם ס"ל כדעת התוספות שראשי הקנים לא היו מונחים על הסניפין.



הבזיכין

בנוסף ללחם הפנים הניחו על השולחן שני בזיכי לבונה, כמו שכתוב בצירוי עשיית לחם הפנים⁸⁵: "ושמת אותם שתיים מערכות... ונתת על המערכת לבנה זכה." ופירש רש"י:

"ונתת על המערכת - על כל אחת משתי המערכות. והיו שני בזיכי לבונה, מלא קמץ לכל אחת." צורת בזיכים אלו היה שונה מכל שאר בזיכים שהיו במקדש, כמו שאמרו בגמרא⁸⁶:



הסניפין לדעת הרמב"ם

ויתכן שהרמב"ם יסכים גם עם דעת רבינו תם, שגובה הסניפין היה ג' אמות [אלא שלפי מה שנתבאר בדעת הרמב"ם שגובה מערכת לחם הפנים היה יותר מי"ב

ר' מאיר אומר: השולחן ארכו י"ב ורחבו ו', לחם הפנים ארכו י' ורחבו ה', נותן ארכו כנגד רחבו של שולחן כופל טפחיים מכאן וטפחיים מכאן, וטפחיים ריוח באמצע כדי שתהא הרוח מנשבת בהם.

אבא שאול אומר: שם היו נותנין שני בזיכי לבונה של לחם הפנים. אמרו לו: והרי כבר נאמר ונתת על המערכת לבונה זכה? אמר להם: הרי כבר נאמר ועליו מטה מנשה.

מדברי המשנה יוצא שיש כאן ג' שיטות⁸⁷:

דעת ר' יהודה שלא היה ריוח בין שני הסדרים של לחם הפנים, ואם כן מובן שהבזיכין היו מונחים על גבי הלחם כמו שמשמע מפשטות הכתוב.

דעת ר' מאיר שהיה ריוח של ב' טפחים בין שני הסדרים, אבל גם לדעתו היו הבזיכין מונחים על הלחם.

דעת אבא שאול שהבזיכין היו מונחים על השולחן,⁸⁸ בהריוח שבין הסדרים.

ופסק הרמב"ם כאבא שאול, וז"ל⁸⁹:

"ושני הבזיכין שמניחין בהן הלבונה על השולחן בצד המערכות."

"תנו רבנן, כל הבזיכין שבמקדש לא היו להן שוליים, חוץ מבזיכי לבונה של לחם הפנים."⁸⁷



מקום הנחת הבזיכין

משמעות הפשוטה של הכתוב הוא שהבזיכין היו מונחים על הלחם העליון. אבל במשנה⁸⁸ נחלקו בזה התנאים:

"השולחן ארכו עשרה ורחבו חמשה, לחם הפנים ארכו עשרה ורחבו חמשה, נותן ארכו כנגד רחבו של שולחן וכופל טפחיים ומחצה מכאן וטפחיים ומחצה מכאן, נמצא ארכו ממלא רחבו של שולחן. דברי רבי יהודה.

הערות

87. וראה ספר מלאכת המשכן וכליו עמ' קנב בשם הגר"ח קניבסקי שהיו לבזיכים ידות.
88. מנחות צו, א.

89. יש מפרשים שאבא שאול בא לפרש דברי ר' מאיר. אבל

מזה שהכסף משנה ושאר מפרשי הרמב"ם הוצרכו לפרש למה פסק הרמב"ם כדעת אבא שאול מוכח דס"ל שאבא שאול חולק על דברי ר' יהודה.

90. וכן הוא דעת רבי במנחות צח, א.

91. הל' בהב"ח פ"ג הי"ד. וכ"פ בהל' תמידין ומוספין פ"ה ה"ב.



כל מה שנתבאר עד כאן הוא לפי דעת רבי חנינא – וכן פסק הרמב"ם – שצורת לחם הפנים היתה כמין תיבה פרוצה, אבל דעת ר' יוחנן הוא שצורת לחם הפנים היתה כמין ספינה רוקדת. ובביאור צורת הלחם לדעת ר' יוחנן יש כמה אופנים.

דעת רש"י כפי שנתבאר בתוספות:

תחתית הלחם התחתון היה נוגע בשולחן לכל רוחב השולחן אבל לאורך השולחן היה תחתית הלחם רק כאצבע. ומלמעלה היה הלחם מרחיב והולך באמצעיתו, עד שמלמעלה היה אמצע הלחם רחב ה' טפחים. שני ראשי הלחם לצד אורך השולחן היו חדים, ומן הצדדים היו דופני הלחם עגולים. גובה הלחם היה ב' טפחים.

דעת התוספות:

תחתית הלחם התחתון היה נוגע בשולחן לכל אורך השולחן אבל לרוחב השולחן היה תחתית הלחם רק כאצבע. ומלמעלה היה הלחם מרחיב והולך באמצעיתו, עד שמלמעלה היה אמצע הלחם רחב ו' טפחים. שני ראשי הלחם לצד רוחב השולחן היו חדים, ומן הצדדים היו דופני הלחם עגולים. גובה הלחם היה ב' טפחים.

לפי דעה זו שלחם הפנים היה כספינה רוקדת, הסניפים לא עמדו על הארץ אלא על השולחן. והסניפים היו עגולים כדי שיחזיקו הלחם.

ביאור דעת רש"י בצורת לחם הפנים כספינה רוקדת באופן אחר:

תחתית הלחם התחתון היה נוגע בשולחן רק בנקודת אמצעיתו, והיה עולה ומרחיב מכל הצדדים. שני ראשי הלחם לצד רוחב השולחן היו חדים, ומן הצדדים היו דופני הלחם עגולים. בב' ראשו היה גובה הלחם קצת פחות משלושה טפחים, ובאמצע היה נמוך יותר.

ולפי זה צריכים לומר שהחלות עמדו זה בתוך זה, ושהסניפים עמדו לצד רוחב השולחן, ושהקנה האמצעי היה נמוך יותר משני הקנים שבצדדים.

נתבאר בגמרא, שכיון שראשי הלחם שהיו חדים, והיו צריכים להעמיד הקנים על ראשי הלחם, היו מדביקים מעט בצק אצל ראשי הלחם קודם האפיה, כדי שיוכלו להעמיד הקנים על ראשי הלחם.

ויש מפרשים שעשו פנימות בראשי הלחם כדי לקבל הקנים שלא יפלו.

כתיבה פרוצה או כספינה רוקדת

כל מה שנתבאר עד כאן הוא לפי דעת רבי חנינא, שצורת לחם הפנים היתה כמין תיבה פרוצה, ובגמרא⁹² נחלקו האמוראים בזה:

"לחם הפני" כיצד עושין אותו? רבי חנינא אמר כמין תיבה פרוצה, ר' יוחנן אמר כמין ספינה רוקדת."

ולעיל ביארנו צורת הלחם כמאן דאמר שהיתה כתיבה פרוצה כי כן פסק הרמב"ם שכתב⁹³ "כל חלה מהן מרבעת". וגם רש"י בפירושו על התורה⁹⁴ סתם כדעה זו, שכתב "והלחם היה עשוי כמין תבה פרוצה".

ומעתה נשתדל להבין מה היה צורת לחם הפנים לדעת ר' יוחנן שהיתה כספינה רוקדת. ויש להבהיר שכל מה

הערות

94. שמות כה, כט.

92. מנחות צד, ס"א.

93. הל' תמידין ומוספין פ"ה ה"ט.

כלה והולכת עד כאצבע...⁹⁵ וב' ראשיה... הולכין וגבוהין למעלה ואין נוגעין במים."

ב. "ב' ראשיה חדין". כלומר, שגם מלמעלה לא היה צורת הלחם מרובעת, אלא באמצע היה רחב, ומשני צדדיו היה מיצר והולך, עד שבשני ראשיו היה חד.

וכדי להבין דברי רש"י יש להקדים, שללחם הפנים היו ד' צדדים – ב' צדדים של רוחב הלחם המונח לאורך השולחן, וב' צדדים של אורך הלחם המונח לרוחב השולחן. וכדי להבין דברי רש"י על בוריים צריכים לבאר לאיזה צדדים של הלחם התכוין רש"י באמרו שהיתה רחבה מלמעלה, ואיזה צדדים של הלחם קורא רש"י "ב' ראשיה".

ביאור התוספות בדעת רש"י

ובתוספות שם הביאו דברי רש"י, וביארו שרש"י מדבר על ב' ראשי הלחם שלצד אורך השולחן [דהיינו רוחב הלחם], וזהו לשון התוספות:

"ומתוך פירושו נראה, דפתוח הלחם מלמעלה, ושני ראשין חדין כספינה החדה בראשה ובסופה כדי לרוץ מהרה, כך הלחם חד בראשו [וחד בסופו] לצד אורך השולחן ...

ומה שצייר בקונטרס צורתו כזה, הם החידודין שבראשו ושכסופו של אורך השולחן."

וממשיך התוספות לבאר איך היו נראים צידי הלחם שלצד רוחב השולחן [הכנסתי בחצאי ריבוע פירוש דברי התוספות לפי הנראה לענ"ד]:

"ולצד רוחבן (ש)היו דופני הלחם מאריכין ומרחיבין בענין זה שכופפין לצד ראשו [כלומר שדופני הלחם לא היו ישרות לאורך השולחן, אלא היו עגולות, כדי שראשי הלחם יהיו חדים]. ולכך מפרש לקמן דסניפין עגיל להו מיעגל."

אבל גובה הלחם מאמצעית לא⁹⁶ היה הולך ומגביה בשיפוע מכאן ומכאן עד שהיה הולך ומרחיב עד ה' טפחים⁹⁷, [כלומר, זה שהלחם היה משפע הוא רק כב' ראשיו, אבל באמצעיתו היה ישר לכל רחבון והם השוליים הממלאים רחבו של שולחן, ואח"כ⁹⁸ כופל מכאן ומכאן כמו דופן זקוף לר' יהודה טפחיים ומחצה ולר' מאיר טפחיים כזה.⁹⁹

שיתבאר לקמן הוא רק לפי הנראה לענ"ד, ויתכן שבדברי האחרונים נתבארו כמה דברים באופן שונה ממה שיתבאר לקמן.

והנה, בדברי הגמרא שם לא נתבאר בדיוק מהו צורת "ספינה רוקדת", אבל מהא דשקיל וטרי בהמשך דברי הגמרא יש ללמוד איזה פרטים בצורת לחם הפנים לדעת ר' יוחנן. דבגמרא שם הקשו:

"בשלמא למאן דאמר כמין תיבה פרוצה היינו דהווי יתבי קנים, אלא למאן דאמר כמין ספינה רוקדת, קנים היכי הווי יתבי?"

ופירש רש"י: "היינו דיתבי קנים – דקתני מתניתין כ"ח קנים היו שם, שהיה נותן ג' קנים של זהב על הלחם הראשון, ראשו [האחד] של קנה על דופן זה וראשו אחר על דופן זה... אלא למאן דאמר כספינה רוקדת היכי יתבי קנים – והלא ראשן חדים, ואין יכול לישב שם אלא קנה אחד באמצעיתו?"

הנה למדנו מקושיית הגמרא, שלמאן דאמר שהלחם היתה כספינה רוקדת היה הלחם רחב רק באמצעיתו וראשיה היו חדים.

עוד הקשו בגמרא שם:

"בשלמא למאן דאמר כמין תיבה פרוצה היינו דסמכי ליה סניפין ללחם, אלא למאן דאמר כמין ספינה רוקדת היכי סמכי ליה סניפין ללחם? [ותירצו:] דעגיל להו מיעגל."

כלומר, שלמאן דאמר שהלחם היה כמין ספינה רוקדת, לא היו דפנות הלחם עומדות זקופות ביושר.

דברי רש"י

וזהו לשון רש"י בגמרא שם:

"כמין ספינה רוקדת – [שקורין] קווי"ש, ואין לה שוליים, אלא מלמעלה רחבה ומלמטה כלה והולכת עד כאצבע כזה: V וב' ראשיה חדין, והולכין וגבוהין למעלה ואין נוגעין במים, ולהכי קרי לה רוקדת שמרקדת והולכת מהר."

הנה, רש"י מבאר שלחם הפנים היה דומה ל"ספינה רוקדת" בשני פרטים:

א. "אין לה שוליים, אלא מלמעלה רחבה ומלמטה

הערות

95. ועל זה עשה הצורה המובא לעיל, שזהו צורת לחם הפנים למביט מן הצד. ותמהני על מה שכתב החזו"א (מנחות סי' מב ס"ק כח) שמה שצייר שם רש"י הוא צורת הלחם במבט מלמעלה, שהרי המלה "כזה" מורה שהציור עשוי לבאר דבר זה, ולא מה שהובא בהמשך דברי רש"י.
96. כמה מהאחרונים מחקו תיבה זו, ולפי זה יתפרשו דברי התוספות באופן שונה לגמרי. וראה לקמן הערה 102.
97. כלומר לדעת ר' יהודה, ולדעת ר' מאיר היה מרחיב ו' טפחים.
98. על פי שיטה מקובצת.
99. בדפוסים הובא כאן ציור, אבל קשה מאוד להבין הציור, וכנראה שהציור השתבש על ידי המעתיקים, ואי אפשר לעמוד על כוונתו, ולכן הרשיתי לעצמי לבאר בדברי התוספות דלא כמו שמשמע מהציור.

95. ועל זה עשה הצורה המובא לעיל, שזהו צורת לחם הפנים למביט מן הצד. ותמהני על מה שכתב החזו"א (מנחות סי' מב ס"ק כח) שמה שצייר שם רש"י הוא צורת הלחם במבט מלמעלה, שהרי המלה "כזה" מורה שהציור עשוי לבאר דבר זה, ולא מה שהובא בהמשך דברי רש"י.
96. כמה מהאחרונים מחקו תיבה זו, ולפי זה יתפרשו דברי התוספות באופן שונה לגמרי. וראה לקמן הערה 102.
97. כלומר לדעת ר' יהודה, ולדעת ר' מאיר היה מרחיב ו' טפחים.
98. על פי שיטה מקובצת.
99. בדפוסים הובא כאן ציור, אבל קשה מאוד להבין הציור, וכנראה שהציור השתבש על ידי המעתיקים, ואי אפשר לעמוד על כוונתו, ולכן הרשיתי לעצמי לבאר בדברי התוספות דלא כמו שמשמע מהציור.

כלומר, התוספות מבאר כאן צורת הלחם להיפך ממש מכפי שביאר לפני זה, שכאן מבאר ששיפוע הלחם היה רק לרוחב השולחן.¹⁰²

ויש להעיר שאינו ברור בדברי התוספות האם כוונתם כאן הוא לחלוק על דעת רש"י או לבאר דברי רש"י באופן אחר. ונראה שכוונתם לבאר דברי רש"י באופן אחר, כי מדברי רש"י אין פירוש הראשון משמע יותר מהפירוש השני.

קושיית התוספות על ביאור זה

אלא שהתוספות הקשו על ביאור זה שתי קושיות חזקות:

"וא"ת למאן דאמר כמין ספינה רוקדת היכי מיפרשא מתני' דלחם הפנים ארכו עשרה ורוחבו חמשה וקופל לר' יהודה טפחיים ומחצה מכאן ומחציה מכאן ולרבי מאיר טפחיים, דכיון דלמטה כלה והולך עד כאצבע היכי תנן נמצא ארכו ממלא רחבו של שולחן הא חסר ליה מה ששוליו הולכין וגבוהין מאמצעיתו מכאן ומכאן דכי פשטת ליה קממלא ליה ותו לא וכי משפעת ליה חסר ליה פורתא?

[ומתרץ התוספות:] ושמא ההוא פורתא לא חשיב.

ועוד קשה הא דאמר רבי יוחנן¹⁰³ "לדברי האומר טפחיים ומחצה קופל נמצא שולחן מקדש ט"ו טפחים למעלה", הא גבוה טפי לרבי יוחנן גופיה כיון דאמר כמין ספינה רוקדת?

וצריך לומר דלא הוי טפח, ואמרינן לקמן כיון דלא הוי טפח לא קחשיב.

ודוחק הוא, שהרי ששה לחמים היו זה על גב זה, ואי לכל חד וחד לא סליק שתות טפח מאי קא פריך למ"ד כמין ספינה רוקדת היכי יתבי בזיכין הא אין משפיעין השוליים אפילו שתות טפח?"

סיכום דברי התוספות

הנה, היוצא מכל אריכות דברי התוספות, שלהתוספות לא ניחא להו בשום פירוש בצורת הלחם למאן דאמר שהיה כספינה רוקדת, שאם הלחם היה משופע לאורך

מה שיוצא עד כאן מדברי התוספות בביאור דעת רש"י הוא, שמה שכתב רש"י שהלחם "מלמטה כלה והולכת עד כאצבע", היינו לכל רוחב השולחן,¹⁰⁰ שתחתית הלחם התחתון היה נוגע בשולחן לכל רוחב השולחן אבל לאורך השולחן היה תחתית הלחם רק כאצבע. ומלמעלה היה הלחם מרחיב והולך באמצעיתו, עד שמלמעלה היה אמצע הלחם רחב ה' טפחים, ומן הצדדים היו דופני הלחם עגולים.



כספינה רוקדת לפי הבנת התוספות בדעת רש"י

והתוספות הוכרחו לפרש כן, שאם הלחם היה משפע גם לצד רוחב השולחן, קשה מאוד איך נפרש דברי המשנה שלדעת ר' מאיר היה כופל טפחיים, ובפרט דברי ר' יוחנן שלדעת ר' מאיר היה גובה כל לחם ב' טפחים, שמדבריו מוכח שגם לדעתו שצורת הלחם היה כספינה רוקדת, היה תחתית הלחם שוה לכל רוחב השולחן.

קושיית התוספות על ביאור זה וביאור אחר בצורת הלחם

אלא שהתוספות ממשיך ומקשה על ביאור זה:

"אבל מה שפי' בקונטרס "ושני ראשיה חדין והולכין וגבוהין למעלה ואין נוגעין במים", אם רוצה לומר כעין ספינות שלנו שראשו וסופו משופע והולך ואינו נוגע במים, נמצא דכי מסדר ליה ללחם על השולחן לא יתיב לחם אקנים המונחים בראש הלחם שתחתיו ובסופו דלא יתיב אלא אקנה אמצעי בלחודיה?...¹⁰¹"

ומכח קושייה זו מציע התוספות אופן אחר לבאר צורת הלחם למאן דאמר שהיתה כספינה רוקדת:

"לפיכך נראה, שהלחם בראשו ובסופו שכלפי אורך השולחן אין הולך ומשפע כלל אלא זקוף."

הערות

עליהם היו נותנים את הקנים. וכן משמע מלשון התוספות "שהלחם בראשו ובסופו שכלפי אורך השולחן אין הולך ומשפע כלל אלא זקוף", שמהלשון "זקוף" משמע שהיו שם דפנות. אבל צריך ביאור שאם כן יוצא שרוחב הלחם היה יותר מה' טפחים, שהיו ה' טפחים שוים שהיו נוגעים בשולחן, ועוד ב' טפחים מב' הצדדים שהיה זקוף למעלה.
103. מנחות צו, א. מובא לקמן.

100. וזהו להיפך ממש ממה שציירו המדפיסים בדעת התוספות, וצריך עיון.

101. ועיין בתוספות שהביאו על זה תירוק, אבל סיימו "ואין הלשון משמע כן כלל".

102. ויש לעיין בדעת התוספות, כי לכאורה מוכרחים לומר שגם ראשי הלחם שלצד אורך השולחן היו עולים למעלה ב' טפחים, שהרי

ולכן נראה לענ"ד, שלדעת רש"י צריכים לפרש מה דאיתא במשנה "כופל טפחיים מכאן וטפחיים מכאן", שעל ידי שכופל הלחם נתמעט מרחבו טפחיים מכאן וטפחיים מכאן, אבל גובה הלחם היה יותר מב' טפחים.



הקושי על זה מדברי ר' יוחנן

אמנם אפילו אם נפרש כן בדברי המשנה, אי אפשר לפרש כן בדברי ר' יוחנן, וז"ל:

"א"ר יוחנן, לדברי האומר טפחיים ומחצה כופל, נמצא שלחן מקדש חמשה עשר טפחים למעלה. לדברי האומר טפחים כופל נמצא שלחן מקדש י"ב טפחים למעלה."

הרי שאמר בפירוש שגובה מערכת לחם הפנים היה י"ב טפחים, ומזה מוכח שגובה כל חלה היה ב' טפחים, וצריך ביאור איך אפשר לדעת ר' יוחנן שצורת הלחם היה כספינה רוקדת שגובה המערכת היה רק י"ב טפחים?

החלות היו נכנסים זה בתוך זה

ולכאורה אפשר לומר בזה ביאור פשוט, שלפי הדעה שצורת הלחם היה כספינה רוקדת שולי הלחם היו צרים, ואם כן אפשר לומר שהחלות עמדו זה בתוך זה, כלומר ששולי כל חלה עמדו בין כותלי החלה שלמטה ממנו.

ונראה לומר לפי זה, שגובה כל חלה היה קצת פחות מג' טפחים, והטפח התחתון של כל חלה עמד בתוך החלה שלמטה ממנו, ולכן היה גובה המערכת פחות מ"ג טפחים ו"כיון דלא הוי טפח לא חשיב ליה".

אלא שבפשטות אי אפשר לומר כן, כי בין כל חלה וחלה היו קנים, וזה אי אפשר אם החלות היו עומדות זה בתוך זה.

השולחן, קשה איך היה הלחם יושב על שלושה קנים, ולכאורה היה נוגע רק בקנה האמצעי? ואם הלחם היה משופע לרוחב השולחן, קשה איך מתפרשים דברי ר' יוחנן שגובה הלחם היה ב' טפחים?

שיטת רש"י לפי מה שכתב רש"י לקמן

הצד בשוה בשני הפירושים שהביאו התוספות הוא, שדופני הלחם היו זקופים למעלה - לדעת ר' יהודה ב' טפחים ומחצה, ולדעת ר' מאיר ב' טפחים. והתוספות פירשו כן גם בדעת רש"י.

והכי מוכח לכאורה מדברי המשנה "לחם הפנים ארכו י' ורחבו ה', נותן ארכו כנגד רחבו של שולחן, כופל טפחיים מכאן וטפחיים מכאן", ומדברי ר' יוחנן "לדברי האומר טפחים כופל נמצא שלחן מקדש י"ב טפחים למעלה."

אמנם כשמעיינים בדברי רש"י על המשנה הנ"ל, נראה לכאורה שאין דעתו כן, אלא הדפנות היו חלק מהשיפוע, שכתב¹⁰⁴:

"ולמ"ד כמין ספינה רוקדת הוו הנך דפנות הולכות וזוקפות בשיפוע."

וכתב בשפת אמת: "העיקר נראה, וכן משמעות רש"י לקמן, דהך כופל היא השיפוע, שעל ידי זה נעשה ספינה רוקדת. ופי' המשנה, שמקודם ה' אורך החלה עשרה ככל חלה פשוטה, ואחר כך עשו אותה כספינה רוקדת, עד שלבסוף נשאר אורך החלה למעלה מדופן לדופן ה' טפחים. וטפחיים ומחצה מכאן ומכאן נמעט על ידי התעקמות הדפנות. ואין פי' טפחיים ומחצה האלכסון, שהוא היה יותר, רק שגובה החלה עד ראש הדופן מן השולחן או מן הקנים ה' טפחיים ומחצה."

ולפי דבריו לא היו ללחם שוליים וכתלים נפרדים, אלא מאמצע הלחם היה משפע והולך בשני צדיו עד ראשו.

אך מה שכתב השפת אמת "שגובה החלה עד ראש הדופן מן השולחן או מן הקנים היה טפחיים ומחצה" [לדעת ר' יהודה, ולדעת ר' מאיר טפחיים] צריך עיון, שכיון שאורך החלה היה י' טפחים, והיה כופלו באופן שיעמוד על השולחן שרחב ו' טפחים, הרי אם כותלי הלחם עלו בשיפוע אי אפשר שיהיה גובה הלחם ב' טפחים. שאם כותלי הלחם עלו באלכסון יהיה גובה הלחם ד' טפחים, וגם אם כותלי הלחם עלו בעיגול [כמו שאמרו בגמרא "דעגיל להו מיעגל"] יהיה גובה הלחם לכל הפחות כג' טפחים?

השולחן, לכאורה אין הכרח שהסניפים היו עומדים לצד רוחב השולחן, ויתכן שהיו עומדים לצד אורך השולחן.

הקנים בגובהים שונים

ואם כנים הדברים אפשר לומר שהחלות עמדו זה בתוך זה, ואף על פי כן היו קנים בין החלות, כי הקנים היו מונחים לאורך השולחן, ולכן לא היו דופני הלחם מפסיקים בין שולי הלחם שלמעלה ממנו והסניפים.

ולפי זה מתורצת קושיית התוספות, שהקשו שאם כותלי הלחם היו בשיפוע איך עמד הלחם על שלושה קנים? שאפשר לומר שהקנים היו בגובהים שונים, שהקנה האמצעי עמד בתוך הלחם התחתון, והחזיק שולי הלחם שעל גביו, ושני הקנים האחרים עמדו על גבי כותלי הלחם התחתון, והחזיקו שולי כותלי הלחם.



הלחם היה משופע מכל הצדדים

ולפי זה צריכים לומר שגם ראשי הלחם שלאורך השולחן עמדו בשיפוע, עד שהיה גבהם שווה לשולי הלחם שלמעלה מהם, כדי שיחזיק הלחם הקנים האמצעיים.

ונראה שהכי יש לדייק גם מלשון רש"י שהבאנו לעיל, וזהו לשונו:

”כמין ספינה רוקדת – [שקורין] קווי”ש, ואין לה שוליים, אלא מלמעלה רחבה ומלמטה כלה והולכת עד כאצבע כזה: V וב’ ראשיה חדין, והולכין וגבוהין למעלה ואין נוגעין במים, ולהכי קרי לה רוקדת שמרקדת והולכת מהר.”

הנה, כד דייקת שפיר, רש"י מבאר כאן שלושה פרטים: א. ”אין לה שוליים, אלא מלמעלה רחבה ומלמטה כלה והולכת עד כאצבע.”

ב. ”ב’ ראשיה חדין.”

ג. ב’ ראשיה ”הולכין וגבוהין למעלה ואין נוגעין במים.”

צורת הסניפים למאן דאמר שהיה כספינה רוקדת

ויש לתרץ בהקדם ביאור צורת הסניפים למאן דאמר שהיה כספינה רוקדת, שאמרו בהמשך דברי הגמרא שם:

”למאן דאמר כמין ספינה רוקדת היכי סמכי ליה סניפין ללחם? דעגיל להו מיעגל.”

ופירש רש"י: ”דעגיל להו מיעגל – אין הסניפין עומדין זקופין אלא עשויים כחצי מעגל שקורין צירקל”א כזה:



הציר
כמו
שמופיע
בדפוסים

ואתו עיגול תחת שיפועו של לחם וסומך את כל הלחם וראש הסניף סומך לראש הלחם.”

ובהמשך דברי הגמרא:

”אמר רבי אבא בר ממל, לדברי האומר כמין ספינה רוקדת סניפין על גבי שלחן מונחין, לדברי האומר כמין תיבה פרוצה סניפין על גבי קרקע מונחין.”

פירושו: לדברי האומר שצורת הלחם היה כמין ספינה רוקדת, כיון שהסניפין היו עגולות, היו יכולים להעמיד הסניפין על גבי השולחן עצמו. אבל לדברי האומר שצורת הלחם היה כתיבה פרוצה, כיון שהסניפין היו עומדים זקופים ביושר היו צריכים לעמוד על הרצפה.



סניף
למאן
דאמר
שהלחם
היה
כספינה
רוקדת

והנה, למאן דאמר שצורת הלחם היה כתיבה פרוצה והסניפין היו עומדים על הרצפה, פשוט שהסניפים היו עומדים לצד רוחב השולחן. אבל למאן דאמר שצורת הלחם היה כספינה רוקדת והסניפין היו עומדים על

הצדדים על שלושה קנים? אבל לפי מה שנתבאר נחא, שהלחם היה משופע מכל הצדדים, ואף על פי כן עמד על כל הקנים, שעמדו בגבהים שונים.

מורשא עביד להו

עוד נתבאר בגמרא,¹⁰⁵ שלמאן דאמר שהלחם היה כמין ספינה רוקדת, היו מדביקים מעט בצק אצל ראשי הלחם קודם האפיה, כדי שיוכלו להעמיד הקנים על ראשי הלחם. וזהו לשון הגמרא:

”בשלמא למאן דאמר כמין תיבה פרוצה היינו דהווי יתבי קנים, אלא למאן דאמר כמין ספינה רוקדת קנים היכי הווי יתבי? מורשא עביד להו.”

ופירש רש”י: ”אלא למאן דאמר כספינה רוקדת היכי יתבי קנים – והלא ראשן חדים, ואין יכול לישב שם אלא קנה אחד באמצעיתו. מורשא עביד להו – אצל הראש מכאן ומכאן, ומדביק מעט בצק לקבל את הקנים.”



ועיין מה שנתבאר לעיל¹⁰⁶, שנראה שר”ש משאנץ מפרש ”מורשא עביד להו” באופן אחר, שעשו פגימות בראשי הלחם כדי לקבל הקנים שלא יפלו.



ומדברי התוספות מובן שהבינו בדברי רש”י, שזה שכתב שב’ ראשיה ”הולכין וגבוהין למעלה” הוא ביאור מה שכתב לפני זה ש”מלמעלה רחבה”.

אמנם לכאורה מסתבר לומר שרש”י מבאר כאן שני דברים שונים: בחצי הראשון מדבר רש”י על צדי הלחם שלאורך השולחן, ובחצי השני מדבר רש”י על ”ב’ ראשיה” – כלומר צדי הלחם שלרוחב השולחן.

לפי זה, הלחם התחתון היה נוגע בשולחן רק בנקודת אמצעיתו, והיה משפע למעלה מכל צדדיו.



ונראה שמה שהתוספות לא פירשו כן בדעת רש”י הוא רק משום שהוקשה להם איך יעמוד לחם משופע מכל

מקום הכלים בהיכל

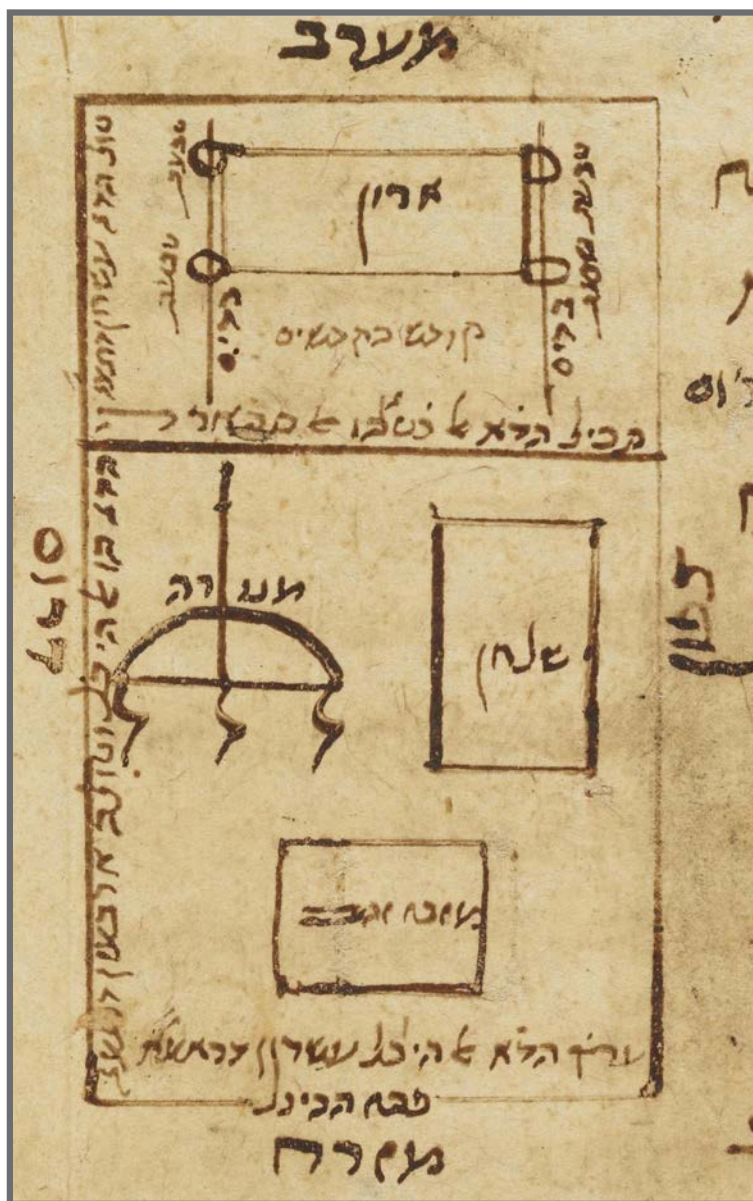

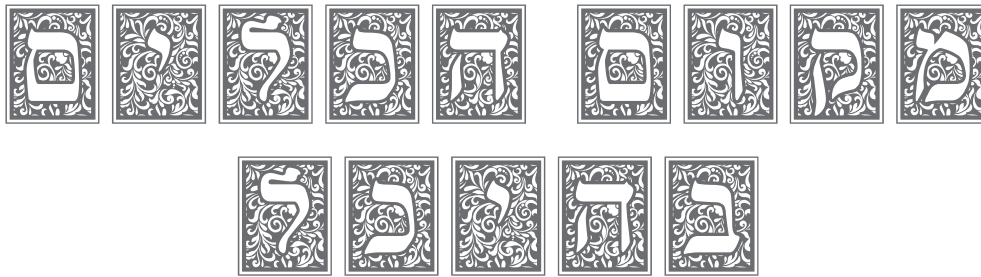

השלחן עמד בצפון ההיכל, משוך מן הכותל שתי אמות ומחצה, והמנורה עמדה נוכח השולחן בדרום ההיכל, משוכה מן הכותל שתי אמות ומחצה. המזבח היה עומד באמצע רוחב ההיכל, בתחילת החצי הפנימי של ההיכל, ולא היה מפסיק בין השולחן והמנורה אלא משוך מבין שניהם כלפי חוץ. ויש אומרים שזה היה רק במשכן, אבל בבית עולמים היו השולחן והמנורה משוכים מן הכותל ה' אמות. המקום המדויק של השולחן והמנורה לאורך ההיכל לא נפרש, והמשמעות הפשוטה היא שהיו עומדים בסמיכות למזבח [אלא שהיו משוכים קצת לפני כדי שלא יפסיק המזבח ביניהם].

ומחצה. מזבח ממוצע ועומד באמצע, ומשוך כלפי חוץ קימעה. ונוקמיה להדייהו? כיון דכתיב "ואת המנורה נכח השלחן" בעינן דחזו אהדרי.

ופירש רש"י: "משוך מן הכותל - מרוחק מן הכותל צפוני שתי אמות ומחצה, שיעור דרך שני כהנים זה אצל זה המסדרין שתי מערכות של לחם הפנים... משוכה מן הכותל שתי אמות ומחצה - כמדת השולחן דהא כתיב נכח השלחן זה בצד זה. כלפי חוץ - כלפי מזרח לצד פתח ההיכל. לוקמא בהדייהו - מכוון ביניהו ולמה נמשך לחוץ."

ובנוגע למקום הכלים ממזרח למערב אמרו בגמרא זבחים⁴ [בנוגע להעשר שולחנות שעשה שלמה]:

"תני חדא מחצי בית ולפנים היו מונחין, ותני חדא משליש הבית ולפנים היו מונחין, ולא קשיא, מר קא חשיב בית קדשי הקדשים בהדי היכל, מר לא קא חשיב בית קדשי הקדשים בהדי היכל."

ופירש רש"י: "תני חדא מחצי הבית ולפנים - מונחין כל השולחנות, ואין אחד מהן בחצי מן החיצון לצד הפתח:

אחר שביארנו צורת המזבח הפנימי והשולחן והמנורה, צריכים אנו לבאר היכן היו מונחים בהיכל.

ומפורש בכתוב שהמנורה היה בדרום ההיכל, והשולחן בצפון, וזהו לשון הכתוב¹:

"ושמת את השלחן מחוץ לפרכת, ואת המנרה נכח השלחן על צלע המשכן תימנה, והשלחן תתן על צלע צפון."

ובנוגע למזבח הפנימי כתיב²:

"ונתתה אתו לפני הפרכת אשר על ארן העדת, לפני הכפרת אשר על העדת אשר אועד לך שמה."

ופירש רש"י: "לפני הפרכת - שמה תאמר משוך מכנגד הארון לצפון או לדרום, תלמוד לומר לפני הכפרת מכוון כנגד הארון מבחוץ."

ובגמרא יומא³ נתבאר יותר מקומם המדויק של הכלים מצפון לדרום:

"דתניא, שלחן בצפון, משוך מן הכותל שתי אמות ומחצה, ומנורה בדרום, משוכה מן הכותל שתי אמות

הערות

3. לג, ב.
4. צח, ב.

1. שמות כו, לה.
2. שם ל, ו.

אבל מדברי התוספתא מובן שגם המזבח היה משליש ההיכל ולפנים.

לסיכום: המזבח הפנימי היה באמצע ההיכל, בתחילת החצי הפנימי של ההיכל, נמצא שהיה מרוחק מפתח ההיכל עשרים אמה. השולחן והמנורה היו לפנים מהמזבח, השולחן היה משוך מכותל הצפוני ב' אמות ומחצה, והמנורה היה משוך מכותל הדרומי ב' אמות ומחצה.

דעת בעל התוספות יום טוב שהשולחן והמנורה היו משוכים מן הכותל חמש אמות

אמנם, רבינו בעל התוספות יום טוב בספר צורת הבית⁷ כתב בנוגע להשולחן: "ופירש רש"י בחומש⁸ שהוא משוך שתי אמות ומחצה מכותלי צפון. ולשם רוחב ההיכל עשר אמות, ובבנין עולמים הרוחב עשרים אמות, אם כן מן הנראה שבבנין עולמים הוא משוך חמש אמות מהכותל." ועד"ז כתב שם⁹ בנוגע להמנורה.

ולדעת התוספות יום טוב צריכים לומר, שגם הברייתא שהובא לעיל ממסכת יומא מיירי רק במשכן, אבל בבית עולמים היו השולחן והמנורה משוכים מהכותל חמש אמות.

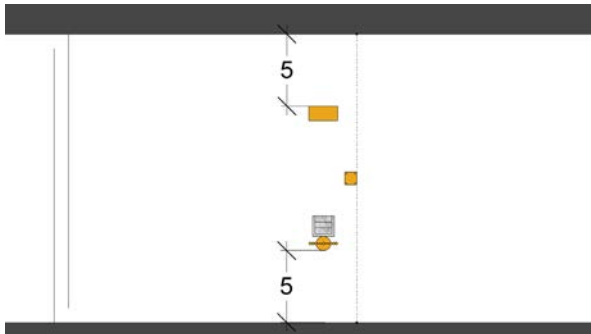

למר קא חשיב כו' - שההיכל ששים אמה ארכו... וההיכל ארבעים... מאן דתני משליש הבית חשיב כל הששים אמה של דביר ושל היכל, ומאן דתני מחצי הבית ולפנים לא חשיב אלא היכל לחודיה."

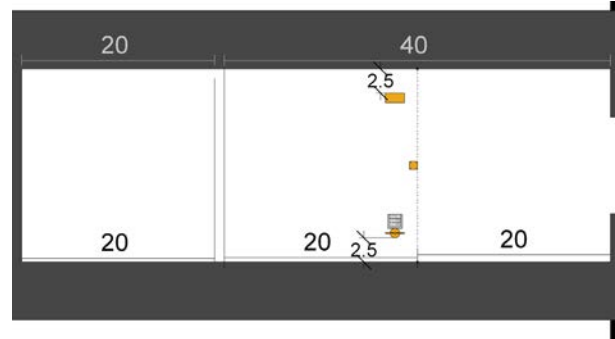

מקור הדברים הוא לכאורה בתוספתא יומא⁵:

"שלחן נתון בצפון משליש הבית ולפנים, משוכה מן הכותל שתי אמות ומחצה. מזבח [הזהב] ממוצע בנתיים כנגד ב' בדי ארון, ומשוך כלפי [מזרח]. וכולם היו נתונים מחצי הבית ולפנים."

וכתב הרמב"ם⁶:

"מזבח הקטרת היה מרבע אמה על אמה, והוא נתון בהיכל מכון בין הצפון לדרום, משוך בין השולחן והמנורה לחוץ. ושלשתן היו מנחין משליש ההיכל ולפנים, כנגד הפרכת המבדיל בין הקדש ובין קדש הקדשים."

ובכסף משנה כתב שהמקור ש"שלשתן היו מנחין משליש ההיכל ולפנים" הוא בתוספתא הנ"ל. והטעם שלא הביא הגמרא הנ"ל יש לומר בפשטות, כי בגמרא הנ"ל מדובר רק על העשר שולחנות ולא הוזכר המזבח,

הרחב דבר

מהכותל ב' אמות ומחצה. ואם כן, איך כתב התוספות יום טוב שבבית עולמים היה מרחק השולחן מהכותל ה' אמות?

ביאור דעת התוספות יום טוב

ויש לומר שמה שאמרו בגמ' מנחות שהשולחן משוך מהכותל ב' אמות ומחצה, פירושו שלכל הפחות צריך להיות רווח זה, כדי שיוכלו שני כהנים להכנס שם, ולכן כשרצו לעשות חשבון איך היה מקום בחצי ההיכל לעשר

אלא שיש לתמוה על דברי התוספות יום טוב, שלכאורה הם היפך גמרא מפורשת. שהגמרא במנחות¹⁰ עושה חשבון איך עמדו עשר השולחנות שעשה שלמה בהיכל, ואמרו שם:

"מכדי שלחן כמה משוך מן הכותל שתי אמות ומחצה."

ופירש רש"י "שיהו כהנים הנושאים שני סדרים יכולים להלך זה בצד זה."

הרי מוכח מזה שגם בבית המקדש היה מרחק השולחן

הערות

8. שמות כו, לה.
9. סימן נז.
10. צט, א.

5. יומא ב, יא.
6. ה'י בהב"ח פ"ג הי"ז.
7. סימן נז.

מקום הכלים בהיכל / מקום הכלים בהיכל קעה

שולחן של משה כתלמיד היושב לפני רבו, כלומר שהשולחן של משה היה עומד למערב שני השורות של שולחנות כנגד הרווח שביניהם, וכמו שצייר רש"י שם. ואם כן, אם השולחנות הצפוניות היו מרוחקים מהכותל ב' אמות ומחצה, נמצא שהשולחן שעשה משה שהיה באמצע השולחנות היה מרוחק מהכותל יותר.

אמות. ונמצא שבין השולחן והמזבח היה ב' אמות וטפח [כי המזבח היה אמה בת חמשה טפחים. ולפי הדעה שכל הכלים היו באמה בת חמשה טפחים היה ביניהם ב' אמות ומחצה, כי השולחן היה רק עשר טפחים].

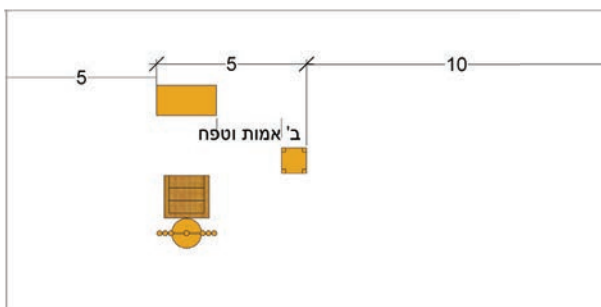

ומחמת ברייתא זו כתבו כמה מהמפרשים, שגם ריוח קטן כזה נקרא "קימעא".

ובאמת ראייה גמורה אין כאן, כי הברייתא דמלאכת המשכן מדבר על המשכן, והלשון משוך קימעא מדבר בפשטות על בית עולמים. אבל יש להוכיח מרש"י ביומא¹³ שגם אם היה רווח בין השולחן והמזבח לאורך ההיכל נקרא משוך קימעא. שרש"י ביאר איך היה הכהן גדול הולך בין השולחן והמזבח לפי הדעה שהעשרה שולחנות היו מצפון לדרום, וזהו לשונו:

"ואם תאמר אף בין המזבח לשולחן אין דרך, שהרי המזבח באמצע ההיכל וראש השולחן הדרומי סמוך למזבח? הא אמרן בפרק אמר להם הממונה שאין המזבח מכוון כנגד השולחן אלא משוך קימעא כלפי חוץ."

ומדבריו מובן שגם אם יש רווח לאורך ההיכל כדי לעבור בין השולחן והמזבח נקרא משוך קימעא.

שולחנות אמרו שלכל הפחות היה רווח של ב' אמות ומחצה בין השולחנות והכותל. אבל אם היה שם רק שולחן אחד היו מרחיקים אותו מהכותל ה' אמות.

ובאמת, הנה אדרבה, משם ראייה שהשולחן של משה היה מרוחק מהכותל בבית המקדש יותר מב' אמות ומחצה. שהגמרא שם מבאר למסקנה שהעשר שולחנות עמדו לפני

אלא שעדיין יש להקשות על התוספות יום טוב מהתוספתא שהובא לעיל, ששם מוכח שמדובר בבית שני, וגם שם שנינו שהיה ב' אמות ומחצה בין השולחן והכותל. וזהו לשון התוספתא:

"שלחן נתון בצפון משליש הבית ולפנים, משוכה מן הכותל שתי אמות ומחצה. מזבח [הזהב] ממוצע בנתיים כנגד ב' בדי ארון, ומשוך כלפי [מזרח], וכולם היו נתונים מחצי הבית ולפנים. [הכהן גדול] מהלך בהיכל עד שמגיע לבין שתי הפרוכת המבדילות בין הקדש ובין קדש הקדשים, וביניהן אמה."

הרי ברור שמדובר בבית שני, כי רק בבית שני היו שני פרוכות בין הקודש וקודש הקדשים.

ואכן כן כתבו שאר האחרונים¹¹, שהשולחן והמנורה היו משוכים מן הכותל ב' אמות ומחצה.

מרחק השולחן והמנורה מהמזבח במשכן

ומעתה צריכים אנו לברר מה היה מקום השולחן והמנורה לאורך ההיכל.

ומלשון הברייתא "מזבח... משוך כלפי חוץ קימעא" משמע שהשולחן והמנורה היו מונחים בסמוך להמזבח, אלא שהמזבח לא היה מפסיק ביניהם.

אלא שלכאורה אין משמע כן מברייתא דמלאכת המשכן¹², ששם שנינו בנוגע להמשכן:

"מן הפרוכת עד השלחן חמש אמות, מן השלחן עד מזבח הזהב חמש אמות, ממזבח הזהב עד העמודים שבמזרח עשר אמות."

כלומר: מתחילת השולחן עד סוף המזבח היה חמש

הערות

12. ספ"ד. וכן הוא בברייתא דמס' מדות ברייתא יד.
13. נא, סע"ב.

11. חנוכת הבית לרמ"ח ריש סי' נב ועוד, וראה חנוכת הבית לרמ"א סי' קכב.

הרחב דבר

רק על השולחן (והמנורה), שהם היו משליש הבית ולפנים, ובסיפא מדובר על "כולם" דהיינו גם המזבח, שהיה משוך לחוץ יותר מהשולחן והמנורה, ולכן היו כולם מחצי הבית ולפנים.

ובכדי לבאר כן צריכים לומר שהכוונה ב"שליש הבית" בברייתא זה¹⁴ הוא לשליש הפנימי של החיכל.

והנה, שלישי החיכל שהוא ארוך מ' אמה, הוא י"ג אמה ושני טפחים. ואם מרחק הכלים בבית עולמים מהכתלים היה כפל מהמרחק שהיה במשכן, נמצא שהשולחן והמנורה היו רחוקים מהפרוכת עשר אמות, ונמצא שהשולחן היה בתוך השליש הפנימי של החיכל. והמזבח שהיה באמצע החיכל היה רק בחצי הפנימי של החיכל.

ועל פי זה יוצא שאין שום סתירה בדברי התוספתא, שבתחילה אומר שהשולחן היה בשליש הפנימי של הבית, ואחר כך אומר שכל הכלים היו בחצי הפנימי של הבית.

ולפי זה, הכוונה בשליש הבית הוא שהיה לפנים משליש הבית, כי לא היה ממש בתחילת השליש הפנימי.¹⁵

גירסת הירושלמי

אלא שבירושלמי מובא ברייתא זה, אלא ששם הגירסא מהופכת, וזהו לשונו¹⁶:

"השולחן היה נתון מחצי הבית ולפנים, משוך מן הכותל ב' אמות ומחצה כלפי הצפון, ומנורה כנגדו בדרום, ומזבח הזהב היה נתון באמצע מושך כלפי חוץ, וכולן היו נתונים משליש הבית ולפנים."

היינו שאצל השולחן גורס מחצי הבית ולפנים, ובנוגע לכולם גורס משליש הבית ולפנים.

ועל פי מה שנתבאר אפשר לומר שלזה נתכוון הגמרא "תני חדא מחצי בית ולפנים היו מונחין, ותני חדא משליש הבית ולפנים היו מונחין", הכוונה בזה הוא לדברי התוספתא "שולחן נתון בצפון משליש הבית ולפנים... מזבח (וזהב) ממוצע בנתיים כנגד ב' בדי ארון, ומשוך כלפי (מזרח). וכולם היו נתונים מחצי הבית ולפנים."

ביאור במקום השולחן על פי השוואה בין הברייתא דמלאכת המשכן והתוספתא

והיה נראה לבאר על יסוד דברי התוספות יום טוב דלעיל, שמקום הכלים בבית עולמים היה לפי ערך מקומם במשכן, שגם בבית עולמים היה רווח קצת בין המזבח והשולחן, ורווח זה היה לפי ערך הרווח שהיה ביניהם במשכן, דהיינו שגם בבית עולמים היו כל הכלים בהרבע השלישי של הקודש, אלא שבמשכן היה ארוך רבע של הקודש חמש אמות, ולכן היה בין השולחן והמזבח ב' אמות וטפח, אבל בבית עולמים שרבע החיכל היה עשר אמות, היה הרווח שבין המזבח והשולחן ז' אמות וטפח.

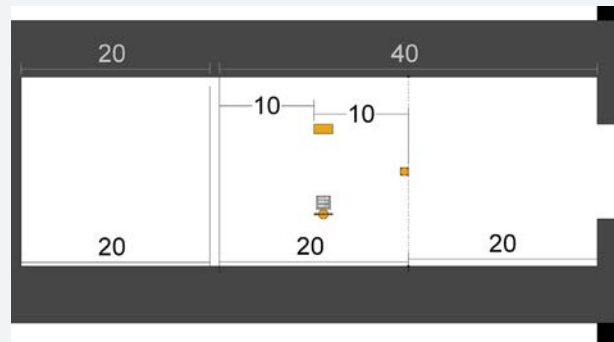

והגם שאין משמע כן מהמלה "קימעא", אבל על פי זה יש לבאר היטב דברי התוספתא שהובא לעיל.

ובהקדם, שבפשוט מבינים שמה שאמרו בגמרא "תני חדא מחצי בית ולפנים היו מונחין, ותני חדא משליש הבית ולפנים היו מונחין", הכוונה בזה הוא לדברי התוספתא "שולחן נתון בצפון משליש הבית ולפנים... מזבח (וזהב) ממוצע בנתיים כנגד ב' בדי ארון, ומשוך כלפי (מזרח). וכולם היו נתונים מחצי הבית ולפנים."

אלא שלכאורה אין לומר כן משני טעמים:

א. מהלשון "תני חדא... ותני חדא" משמע שמדובר בשני ברייתות שונות, ואם היה מדובר בברייתא אחד היה מתאים יותר הלשון "תני רישא... תני סיפא" וכיוצא בזה.

ב. לכאורה אין שום סתירה בין הרישא והסיפא של התוספתא, כי בהרישא כתב "שולחן נתון בצפון משליש הבית ולפנים", ובהסיפא "וכלם היו נתונים מחצי הבית ולפנים". ולכן נראה לומר שאין כאן סתירה, אלא ברישא מדובר

הערות

14. משא"כ בברייתא שהובא בגמרא, ששם הכוונה לשליש החיצון. וראה לקמן שה שיתבאר בדעת הרמב"ם.
15. ועוד יש לומר באופן אחר, שתנא זה ס"ל שאמת כלים הוא אמה בת חמשה טפחים, ולכן נקט שהשולחן היה משליש הבית ולפנים, שהכוונה הוא שהתחלת השולחן היה רחוק י"ג אמה וב' טפחים מהפרוכת, שכן מצינו במשכן, שהשולחן היה בתחילת השליש הפנימי של הקודש.
16. שקלים ו, ג. תיקנת הלשון על פי הגר"א.

14. משא"כ בברייתא שהובא בגמרא, ששם הכוונה לשליש החיצון. וראה לקמן שה שיתבאר בדעת הרמב"ם.
15. ועוד יש לומר באופן אחר, שתנא זה ס"ל שאמת כלים הוא אמה בת חמשה טפחים, ולכן נקט שהשולחן היה משליש הבית ולפנים, שהכוונה הוא שהתחלת השולחן היה רחוק י"ג אמה וב' טפחים מהפרוכת, שכן מצינו במשכן, שהשולחן היה בתחילת השליש הפנימי של הקודש.
16. שקלים ו, ג. תיקנת הלשון על פי הגר"א.

שונים, שבתוספתא הכוונה לשליש הפנימי, ובירושלמי הכוונה לשליש החיצון.

גם כללות הביאור הוא דוחק, שהגם שמהלשון "משוך קימעא" אין להכריח שלא היה שום רווח בין השולחן והמזבח, קשה לומר שריחוק של יותר משבע אמות נקרא "משוך קימעא".

ולכן נראה שלא היה מרחק רב בין השולחן והמזבח, ואולי היה ביניהם רק ב' אמות וטפח כמו שהיה במשכן.

וכל זה הוא במשכן, אבל בבית עולמים, אם היה בין השולחן והכותל ב' אמות ומחצה, היה בין השולחן והמזבח יותר משש אמות ומחצה [ואפילו אם השולחן היה רחוק מהכותל חמש אמות, וכמו שיתבאר להלן, היה בין השולחן והמזבח יותר מג' אמות.

והיוצא מכל זה, שאפשר לומר שמה שאמרו שהמזבח היה "משוך כלפי חוץ קימעא" הוא כפשוטו, ומדובר בבית עולמים.

דיוק בדברי הרמב"ם

אמנם עוד אחת נשאר לנו לברר, והוא שכמה מהמפרשים העירו, שיש קושי בלשון הרמב"ם שכתב "ושלשון היו מנחין משליש ההיכל ולפנים". שבגמרא אמרו "מחצי בית ולפנים... משליש הבית ולפנים", וביארו שהכוונה בשני הלשונות הוא שהכלים היו עשירים אמה לפנים מהפתח, ונקרא שלישי הבית כשנחשב גם קודש הקדשים ביחד עם ההיכל.

ולפי זה צריך ביאור בלשון הרמב"ם ששינה מלשון הגמרא וכתב "משליש ההיכל ולפנים", שבניגוד להלשון "בית" המובא בגמרא שאין לו משמעות ודאית, הלשון "היכל" משמעותו או לכל הניחן שהוא מאה על מאה אמה או רק להקודש, אבל לא מצינו בשום מקום שהשתמשו בהלשון "היכל" בנוגע להקודש ביחד עם קודש הקדשים.

ומדברי הרמב"ם משמע שהכלים היו משליש הקודש ולפנים. וצריך ביאור שזהו היפך מה שנתבאר בגמרא שהכלים היו מחצי ההיכל ולפנים?

ביאור דברי הרמב"ם

וכבר כתבו כמה מהמפרשים¹⁷, שצריכים לבאר בדברי הרמב"ם שהכוונה כאן בהיכל הוא להקודש וקודש הקדשים ביחד, כדי שדבריו לא יסתרו למה שמפורש בגמרא.

המזבח מחצי הבית ולפנים, והשולחן היה מתחילת השליש הפנימי ולפנים.

הקשיים שבביאור זה

אלא שלבאר כן צריכים לדחוק ולפרש שהלשון "השולחן היה נתון מחצי הבית ולפנים" המובא בירושלמי הוא לאו דוקא, אלא הכוונה שהיה בסוף החצי החיצון של הבית.

גם צריכים לדחוק ולומר, שהגם ששני הברייתות השתמשו בלשון "שליש הבית" התכוונו בזה לשני דברים

אולי יש לחלק בין המשכן ובית עולמים

אבל יותר נראה שלא היה שום רווח בין השולחן והמזבח, והלשון "משוך קימעא" הוא כפשוטו.

דהנה, כל מה שנתבאר לעיל הוא מיוסד על מקום השולחן שנתבאר בברייתא דמלאכת המשכן. אבל לענ"ד אין להוכיח משם מה היה מרחק השולחן והמנורה מהמזבח בבית עולמים, כי שם מדובר על המשכן.

ואם תאמר מנא לן לחלק ביניהם? נראה לי שיש הפרש גדול בזה בין המשכן ובית עולמים. כי כבר הבאנו דברי רש"י שהטעם שהשולחן היה משוך מן הכותל ב' אמות ומחצה הוא כי זהו "שיעור דרך שני כהנים זה אצל זה המסדרין שתי מערכות של לחם הפנים", ואם כן צריך להיות גם בצד הדרומי של השולחן ב' אמות ומחצה, כדי שילכו דרך שם שני הכהנים המסלקים לחם הפנים של שבוע שעברה.

והנה, במשכן היה בין השולחן והמזבח לצד רווח המשכן רק אמה וחצי טפח. ואם כן, מן ההכרח שהשולחן יהיה רחוק קצת מהמזבח גם לצד אורך המשכן, כדי שיוכלו שני כהנים להלך ביניהם. ואכן החשבון יוצא כמעט בדיוק, שמרובע שארכו ב' אמות וטפח ורחבו אמה וחצי טפח יהיה אלכסונו ב' אמות וב' טפחים וחצי טפח ומשהו [2.42 אמות]. ומה שהוא חסר כשני אצבעות, נראה שאין זה מעכב [ועוד יש לומר שתנא זה ס"ל שכל הכלים היו באמה בת חמשה טפחים, ואם כן היה בין המזבח והשולחן ב' אמות ומחצה באורך המשכן].

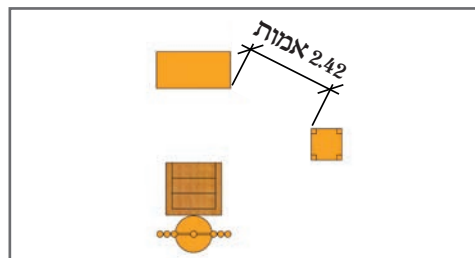

אמנם נראה לבאר, שכשמודדים בנין יכולים למדוד את המדות החיצוניות או המדות הפנימיות.²⁰ וכן הוא בהיכל, שפנים ההיכל הוא הקודש וקודש הקדשים, ומדותיו החיצוניות כוללים גם האולם והתאים.²¹ וזהו מה שכתב הרמב"ם "משליש ההיכל ולפנים" שזה כולל הקודש וקודש הקדשים ביחד.

ועל פי זה מובן מה שהרמב"ם לא כתב "משליש הבית ולפנים" כלשון הגמרא, שהלשון "בית" יכול להתפרש בשני אופנים, וכמו שמפורש בגמרא, ולכן השתמש הרמב"ם בלשון "היכל", שכבר ביאר בתחילת הלכות בית הבחירה שלשון זה כולל גם קודש הקדשים.

ויש להמתיק דבריהם, שהגם שמצינו בדברי חז"ל וגם בדברי הרמב"ם שהשתמשו בהלשון היכל הן להקודש¹⁸ והן לכל הבנין, הרי בהלכות בית הבחירה קובע הרמב"ם מהו ה"היכל", וזהו לשונו¹⁹:

"עושין בו קדש, וקדש הקדשים, ויהיה לפני הקדש מקום אחד והוא הנקרא אולם, ושולשתן נקראין היכל."

ואם כן, כשהרמב"ם מזכיר ה"היכל" בהלכות בית הבחירה, הכוונה הוא לכל הבנין. אמנם בהלכה זה אי אפשר לומר שהכוונה הוא לשליש של כל הבנין, שזהו בסתירה לדברי הגמרא.

הערות

פפשיין היו להיכל", הגם שזהו לפניו מהאולם. ויש להעיר ממדות פ"ד מ"ז "כתל ההיכל שש, ותוכו ארבעים אמה, אמה טרקסין, ועשרים אמה בית קדש הקדשים, כתל ההיכל שש", היינו שגם הכותל שמאחורי קודש הקדשים נקרא כותל ההיכל.

18. ראה רמב"ם הלכות פסולי המוקדשין פ"ב הי"ד.

19. פ"א ה"ה.

20. ראה להעיר מבבא בתרא סא, ב.

21. ועל פי זה יתבאר מה שכתב הרמב"ם שם פ"ד ה"ו "ושני



בבית ראשון היה בנוסף להשולחן והמנורה שעשה משה, עוד עשר שולחנות ועשר מנורות שעשה שלמה. השולחנות עמדו בשני שורות של חמשה שולחנות, והשולחן של משה עמד באמצע ביניהם, וכן היו שני שורות של חמשה מנורות משני צידי המנורה של משה. ונתבאר בגמרא שלמאן דאמר שהשולחנות עמדו ממזרח למערב, לא היה השולחן של משה מונח בין שני השורות ממש, אלא משוך לצד מערב, וראשו מכון כנגד אויר שבין שתי השורות. ונראה שגם המנורות עמדו בסדר זה. בפשטות לא היו עשר שולחנות ועשר מנורות בבית שני, הגם שבמקום אחד משמע שהיו גם בבית שני.

שני השורות. וכן היו שני שורות של מנורות ומנורה של משה באמצע.

עוד נתבאר שלפי הדעה שהשולחנות עמדו מצפון לדרום, היו שני שורות של חמשה שולחנות מונחים מצפון לדרום, וכולם עמדו בחצי ההיכל הצפוני, ושולחן של משה עמד באמצע בין שני השורות.

[ונראה פשוט, שלפי דעה זה לא עמדו השורות של שולחנות ושל מנורות זה מול זה, דאם היו זה מול זה ושניהם מלאו חצי ההיכל, נמצא שלא היה מקום לעבור בין השולחנות והמנורות.]

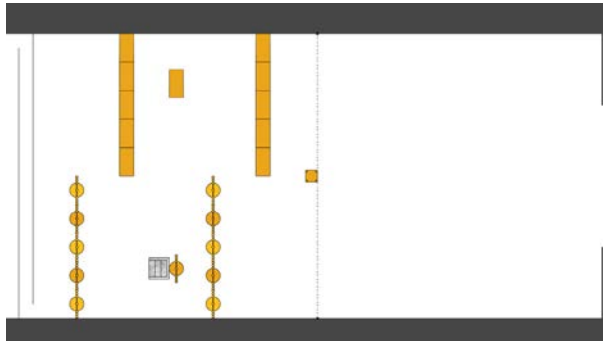

מצפון לדרום

בנוגע לבית ראשון כתוב בדברי הימים²²:

”ויעש את מנורות הזהב עשר כמשפטם, ויתן בהיכל חמש מימין וחמש משמאל. ויעש שלחנות עשרה, וינח בהיכל חמשה מימין וחמשה משמאל.”

וביארנו חז”ל בגמרא מנחות²³:

”תנו רבנן: עשרה שולחנות עשה שלמה המלך, שנאמר, ויעש שולחנות עשרה וינח בהיכל חמשה מימין וחמשה משמאל. ואם תאמר חמשה מימין הפתח וחמשה משמאל הפתח, אם כן מצינו ששולחן בדרום, והתורה אמרה²⁴ והשולחן תתן על צלע צפון. אלא של משה באמצע, חמשה מימינו וחמשה משמאלו.”

תנו רבנן: עשר מנורות עשה שלמה, שנאמר, ויעש את המנורות הזהב עשר כמשפט ויתן בהיכל חמשה מימין וחמשה משמאל. ואם תאמר חמשה מימין הפתח וחמשה משמאל הפתח, אם כן מצינו מנורה בצפון, והתורה אמרה²⁵ ואת המנורה נכח השולחן. אלא של משה באמצע, חמשה מימינה וחמשה משמאלה.”

בהמשך הגמרא נתבאר שהעשרה שולחנות היו עומדים בשני שורות, והשולחן של משה היה עומד באמצע בין

הערות

24. שמות כו, לה.
25. שם.

22. דברי הימים ב ד, ז-ח.
23. צח, ב.

ליה ומנח ליה, ומיתתי להו לדידהו פורתא, כתלמיד היושב לפני רבו.”

ופירש רש"י: "שלא יהא מונח ביניהם ממש, אלא משוך לצד מערב, וראשו מכוון כנגד אויר שבין שתי השורות, דהשתא ליכא אלא חדא הפרשה."

ונראה שגם המנורה של משה לא היה בין שני השורות, אלא משוך למערב, כיון שהמנורה צריך להיות "נכח השלחן"²⁶. וכן צייר בספר חנוכת הבית²⁷.

אבל לפי הדעה שעמדו ממזרח למערב אי אפשר לומר שהשלחן של משה עמד בין שני השורות ממש, כי צריך להיות ב' אמות ומחצה בין השולחנות והכותל ובין כל שורה של שולחנות, ואם השולחן של משה עמד באמצע והיו ב' אמות ומחצה משני צידי השולחן של משה, יצא שחצי מהשורה השמאלי של שולחנות יהיה בצד הדרומי של ההיכל.

ומבאר הגמרא:

"מי סברת שלחן דמשה בהדיהו הוה יתיב, לא, דמידלי

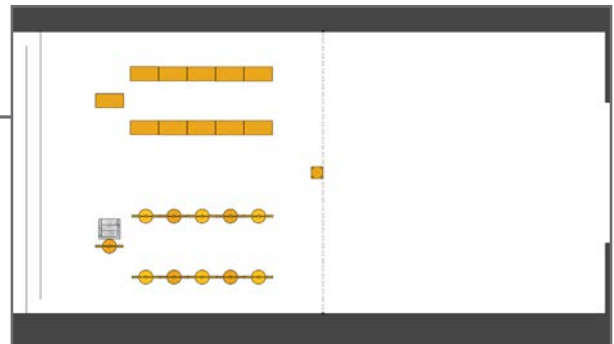
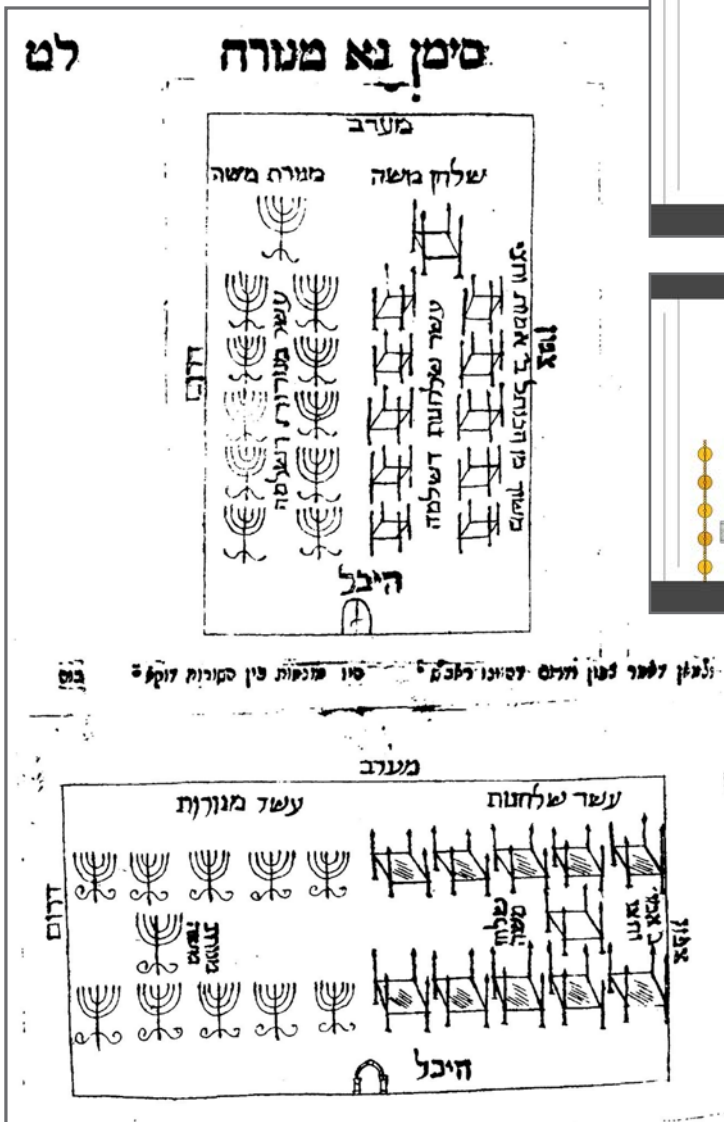

ממזרח למערב

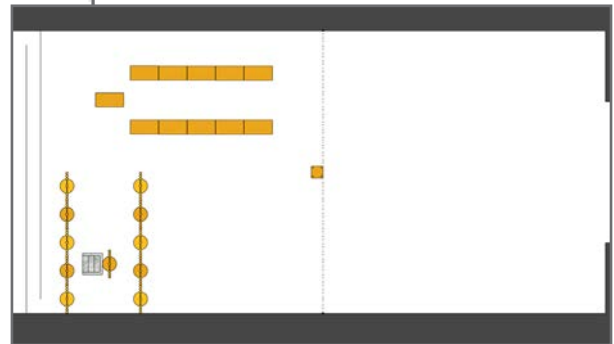

דעת הרמב"ם שהשולחנות עמדו ממזרח למערב והמנורות עמדו מצפון לדרום

צורת העשר שולחנות ועשר מנורות מספר חנוכת הבית

יוסי אומר, לא היתה שם אלא פרוכת אחת בלבד, שנאמר והבדילה הפרוכת לכם בין הקדש ובין קדש הקדשים.”

ובגמרא מבואר שמשנה זה מדבר בבית שני, שלא היו יכולים לעשות אמה טרקסין, ולכן לדעת רבנן עשו שתי פרוכות. והגמרא ממשיך:

”תנו רבנן: בין המזבח למנורה היה מהלך, דברי רבי יהודה. רבי מאיר אומר, בין שלחן למזבח. ויש אומרים בין שלחן לכותל.”

מאן יש אומרים? אמר רב חסדא, רבי יוסי היא, דאמר פיתחא בצפון קאי. ורבי יהודה אמר לך פיתחא בדרום קאי.”

ופירש רש”י: ”רבי יוסי היא – דאמר במתני’ לא היתה שם אלא פרוכת אחת, ואצל הכותל הצפוני היה ראשה כפול ופרופה בקרס זהב כלפי החוץ, ובו נכנסין לפני ולפנים...”

פיתחא בדרום קאי – דשתי פרוכות היו שם, והחיצונה פרופה מן הדרום כדתנן מתני’.”

היינו שרש”י מפרש שמחלוקת זו בנוגע לדרך הילוך הכהן גדול תלוי בהמחלוקת שבהמשנה אם היה בבית שני פרוכת אחת או שתי פרוכות.

וממשיך הגמרא:

”ורבי מאיר כמאן סבירא ליה? אי כרבי יהודה סבירא ליה נייעול כרבי יהודה, אי כרבי יוסי סבירא ליה נייעול כר’ יוסי? לעולם כרבי יוסי סבירא ליה [שהיה שם רק פרוכת אחת], ואמר לך שולחנות צפון ודרום מונחין, ומפסקא ליה שלחן ולא מתעייל ליה. ואיבעית אימא, לעולם מזרח ומערב מונחין, ומשום שכינה לאו אורח ארעא למיעל להדיא.”

ופירש רש”י: ”שולחנות צפון ודרום מונחין – עשר שולחנות עשה שלמה... ורבי מאיר סבירא ליה כמאן דאמר צפון ודרום, ראשי שולחנות מן הצפון לדרום היו, חמש בשורה אחת פונות ראשה של זו לראשה של זו, והשולחן אמתים ארכו, הרי עשר אמות, ועל כרחך צריך היה לסמוך ראש השולחן הצפוני לכותל, שאם אתה מושכו להלן מן הכותל נמצא מן השולחן הדרומי מקצתו יושב בדרום, שההיכל רחבו עשרים אמה נמצא צפון שלו עשר אמה, ואי אפשר להיות כלום מן השולחן בדרום, הלכך מפסקי שולחנות את הדרך, ולא מתעייל ליה בין שולחן לכותל.”

על איזה שולחן היו מסדרים לחם הפנים ואיזה מנורה היו מדליקים

ובהמשך הגמרא שם הביאו מחלוקת אם היו משתמשים בהעשר שולחנות ומנורות:

”תנו רבנן: עשרה שולחנות עשה שלמה, ולא היו מסדרין אלא על של משה... עשר מנורות עשה שלמה, ולא היו מדליקין אלא בשל משה... רבי אלעזר בן שמוע אומר, על כולם היו מסדרין... ובכולן היו מדליקין.”

ופירש רש”י: ”על כולן היו מסדרין – פעמים בזה פעמים בזה.”

אם היו עשר שולחנות ומנורות בבית שני

ומעתה יש לחקור אם העשר שולחנות ומנורות היו גם בבית שני.

ולכאורה מפורש הדבר במתניתין דשקלים²⁸:

”שלשה עשר שולחנות היו במקדש, שמונה של שיש בבית המטבחים, שעליהן מדיחין את הקרבים. ושנים במערב הכבש, אחד של שיש ואחד של כסף על של שיש היו נותנים את האברים, על של כסף כלי שרת. ושנים באולם מבפנים על פתח הבית, אחד של שיש ואחד של זהב, על של שיש נותנין לחם הפנים בכניסתו, ועל של זהב ביציאתו, שמעלין בקדש ולא מורידין. ואחד של זהב מבפנים, שעליו לחם הפנים תמיד.”

וכתב ריבב”ן בפירושו לירושלמי על משנה זו:

”י”ג שולחנות – אינו מונה י’ שולחנות שעשה שלמה כדכתיב במשכן דשלמה במלכים, וסדר הנחתן מביא בפ’ שתי הלחם במנחות, אלא בבית שני עסקינן שלא היו שם אותן שולחנות.”

וכן כתב בתוספות רי”ד²⁹ שממשנה זו ראייה שבבית שני היה רק שולחן אחד.

משמעות הגמרא ביומא שגם בבית שני היו עשר שולחנות

אלא שמסוגיית הגמרא ביומא³⁰ בנוגע לדרך כניסת הכהן גדול לקודש הקדשים משמע שגם בבית שני היו עשר שולחנות. דזהו לשון המשנה שם:

”היה מהלך בהיכל, עד שמגיע לבין שתי הפרוכת המבדילות בין הקדש ובין קדש הקדשים, וביניהן אמה. ר’

בבית ראשון] או אולי לאיזה צד היתה הפרוכת פרופה בבית ראשון].

ונראה לענ"ד שהטעם שלא פירש כרש"י הוא כדי שלא יהיה גמרא זה סותר למה שמשמע שלא היו בבית שני עשר שולחנות.

דעת כ"ק אדמו"ר מליובאוויטש שלא היו עשר שולחנות ומנורות בבית שני

ובלקוטי שיחות כתב בנוגע לטענה שהמנורה המצויירת על שער טיטוס הוא אחד ממנורות שעשה שלמה, "שמסתבר לומר שהמנורות דשלמה לא היו בבית שני". וציין שם לגמרא ראש השנה³³, שמבואר שם שמלכי בית חשמונאי עשו מנורה של ברזל, משום שהיו עניים ולא יכלו לעשות מנורה של זהב. ונראה שבא להוכיח מכאן שלא היו להם המנורות שעשה שלמה.

ולכאורה צריך ביאור, כי עדיין יש לומר שבבית שני עשו עשר מנורות חדשות כמו שעשה שלמה, והמנורה שעל שער טיטוס הוא אחד ממנורות אלו, ואם כן מהו הראיה מדברי הגמרא בראש השנה?

ונראה לבאר בדעת כ"ק אדמו"ר מליובאוויטש, שפשוט שבבית שני לא עשו עשר מנורות חדשות, שלא מצינו כן בשום מקום בדברי חז"ל או בראשונים, שבכל מקום שאמרו שהיו עשר שולחנות ומנורות, נזכרו כ"עשר שולחנות שעשה שלמה" ו"עשר מנורות שעשה שלמה", ולא מצינו בשום מקום שידברו בסתם על עשר שולחנות שהיו בהיכל וכיוצא בזה. ולכן פשוט שלא עשו עשר שולחנות ומנורות חדשות בבית שני, וכל הדיון בליקוטי שיחות הוא אם המנורות שעשה שלמה נשארו גם בבית שני. ועל זה הביא ראיה מגמרא ראש השנה שבזמן מלכי חשמונאי לא היה להם המנורות שעשה שלמה.

ויש להעיר שגם בדברי רש"י שהובאו לעיל, שמהם מוכח לכאורה שהיו עשר שולחנות בבית שני, כתב רש"י "עשר שולחנות עשה שלמה", שמזה משמע שלא היו בבית שני. ונראה שכן הוא דעת הרמב"ם, שהרי בשום מקום לא הזכיר זה שהיו עשר שולחנות ומנורות בבית המקדש, ונראה שזהו משום שהרמב"ם בהלכות בית הבחירה מתאר הבית השני³⁴.

ועדיין לא מצאתי ביאור מספיק איך לתווך דברי הגמרא ביומא, עם מה שמשמע בכל מקום שלא היו עשר שולחנות ומנורות בבית השני.

ולכאורה מוכח מדברי הגמרא שהיו עשר שולחנות גם בבית שני, שהרי מדובר כאן בבית שני שלדעת רבנן היו שם ב' פרוכות, וקאמר רבי מאיר שלא היה יכול לילך בין השולחן והכותל כי העשר שולחנות היו מפסיקים.

ואכן מחמת ההכרח שמגמרא זה כתב התפארת ישראל³¹ שגם בבית שני היו עשר שולחנות ועשר מנורות.

ובתוספות רי"ד העיר, שלכאורה יש סתירה בין דברי הגמרא כאן והמשנה שהובא לעיל שבמקדש היו י"ג שולחנות.

תיווך הסתירה שבין הגמרא והמשנה

ובמסכת תמיד³² הובא המשנה שהיו י"ג שולחנות במקדש, וכתב שם המפרש:

"ועשר שולחנות היו עדיין בהיכל שעשה שלמה, והא דלא חשבינהו הכא, דלא חשיב אלא אותן שמניחים עליהם, ובאותן של שלמה לא היו מסדרים, כדאמרינן במנחות פרק שתי הלחם, עשר שולחנות עשה שלמה ולא היו מסדרים אלא על של משה כו'."

ולפי דברי המפרש אין להביא ראיה ממשנה זו שלא היו עשר שולחנות בבית שני.

אבל אין להוציא מדברי המפרש שהיו עשר שולחנות בבית שני, ואדרבה, מדבריו משמע שהעשר שולחנות היו רק בבית ראשון, שכתב שהיו "בהיכל שעשה שלמה".

רבינו חננאל ביאר דברי הגמרא באופן אחר

ומדברי רבינו חננאל נראה שמפרש דברי הגמרא באופן אחר, ולפי פירושו אין ראיה מהגמרא שהיו עשר שולחנות גם בבית שני. וזהו לשונו:

"ר' מאיר... קסבר פתח הקדש בכותל טרקסין בדרום היה פתוח... ור' יוסי אומר בין שלחן לכותל היה מהלך, קסבר פיתח דכותל המבדיל בין ההיכל ובין קודש הקדשים בצפון קאי."

ומשמע מדבריו שמפרש שאין המחלוקת כאן לאיזה צד היתה הפרוכת פרופה בבית שני, אלא המחלוקת הוא על הפתח שהיה בכותל טרקסין, שזה היה רק בבית ראשון. ולפי זה אין מחלוקת זו תלויה בהמחלוקת שהובא לעיל מיניה בהמשנה אם בבית שני היו שתי פרוכות או פרוכת אחת, אלא זהו מחלוקת חדש היכן היה הפתח

